

# パイピングキット 取付説明書



**取付けは必ず専門業者に依頼してください。**

**取扱説明書を先に読んでから作業を行なってください。**

**本書はご使用前に必ずお読みください。**

本書は、お読みになった後も本製品の側に置いて活用してください。

本製品は、下記に示す車両のみ取付け可能です。  
万が一お車と本製品の型式等が異なる場合には、速やかにお買い上げの販売店にご連絡ください。

商 品 名	車種別パイピングキット
用 途	自動車専用部品
コ ー ド	13002-AM002
取付説明書品番	E04253-M30141-00 Ver.3-3.02
整備要領書品番	1036K12
メ ー カ ー 車 種	三菱シランサーエボリューション GSR GT RS CT9A
エ ン ジ ン 型 式	4G63
年 式	2005年03月～2006年07月
備 考	【注意事項】 ・当社サクシオンパイプキット(コード 1302-SM006)併用可



## 改訂の記録

改訂	日 付	記 載 変 更 内 容
3-3.01	2005/03	初版
3-3.02	2009/02	パーツリスト変更・記載方法変更

# パーツリスト

連番	コード	品名	数量	形状	備考
1	G17951-M30080-00	インレットパイプ 1	1		
2	G17951-M30090-00	インレットパイプ 2	1		
3	17355-574396	アウトレットパイプ 1	1		
4	G17971-M30060-00	アウトレットパイプ 2	1		
5	17359-031396A0	インレットパイプステー	1		
6	17359-032396A0	アウトレットパイプステー 1	1		
7	17359-033396A0	アウトレットパイプステー 2	1		
8	G89843-M41010-00	ソレノイドバルブステー	1		
9	G17714-K00020-00	汎用ステー 60	3		
10	1803-SA042	紫シリコンホース 60	2		L=70
11	1803-SA030	紫シリコンホース 70	1		L=70
12	90400-117100	シリコンホース 60 45°	2		エルボ
13	18005-AK009	ホースバンド #40	11		
14	18005-AK011	ホースバンド #48	2		
15		ボルトM6 L=15	3		P=1.0
16		ボルトM6 L=40	2		P=1.0
17		フランジ付きナットM6	3		
18		プレーンワッシャM6用 大径	5		
19		スプリングワッシャM6用	5		
20	17367-027396	インシュレータラバー	3		
21	14999-AK032	ホースニップル 4	1		
22		タイラップ(大)	5		

# パーツリスト

連番	コード	品名	数量	形状	備考
2 3	E04200-K00030-00	取扱説明書	1		
2 4	E04253-M30141-00	取付説明書	1		

# 1. ノーマルパーツ取外し

作業を始める前にバッテリーのマイナス端子を取外してください。  
必ず整備要領書及び取扱説明書に準じて作業を行なってください。

(1) 車両をジャッキアップし、アンダカバー、フロントバンパAssyを取外してください。(図1-1)

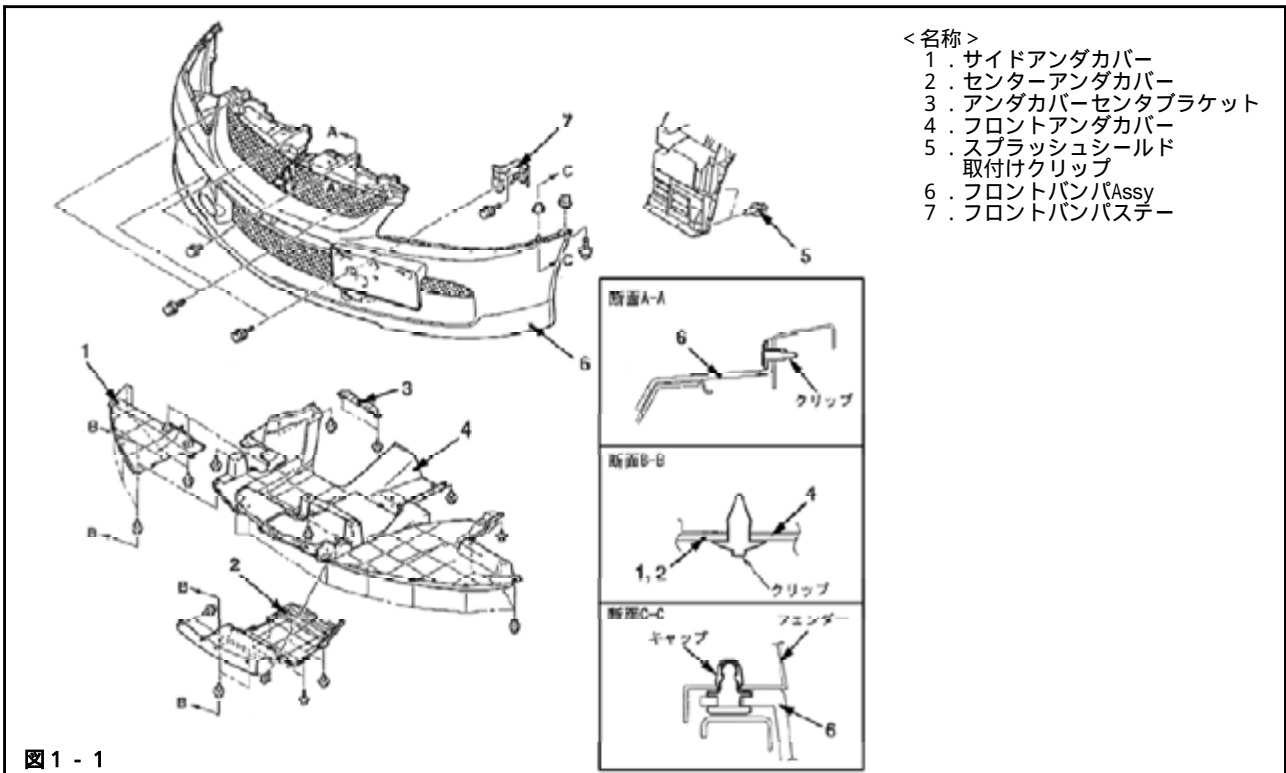

(2) エアダクト及びエアクリーナAssy, エアフロセンサを取外してください。(図1-2)  
エアフロセンサとエアクリーナボディは分割しないでください。

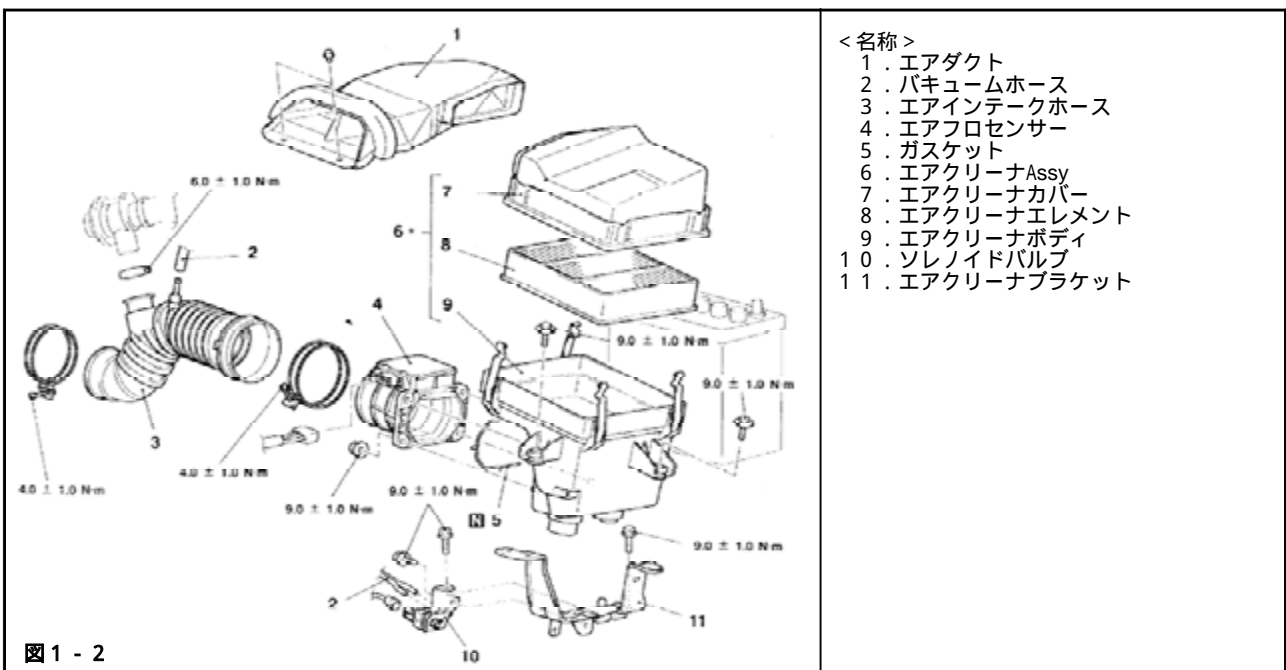

(3) インタークーラエアホース及び、エアパイプを取外してください。(図1-3)

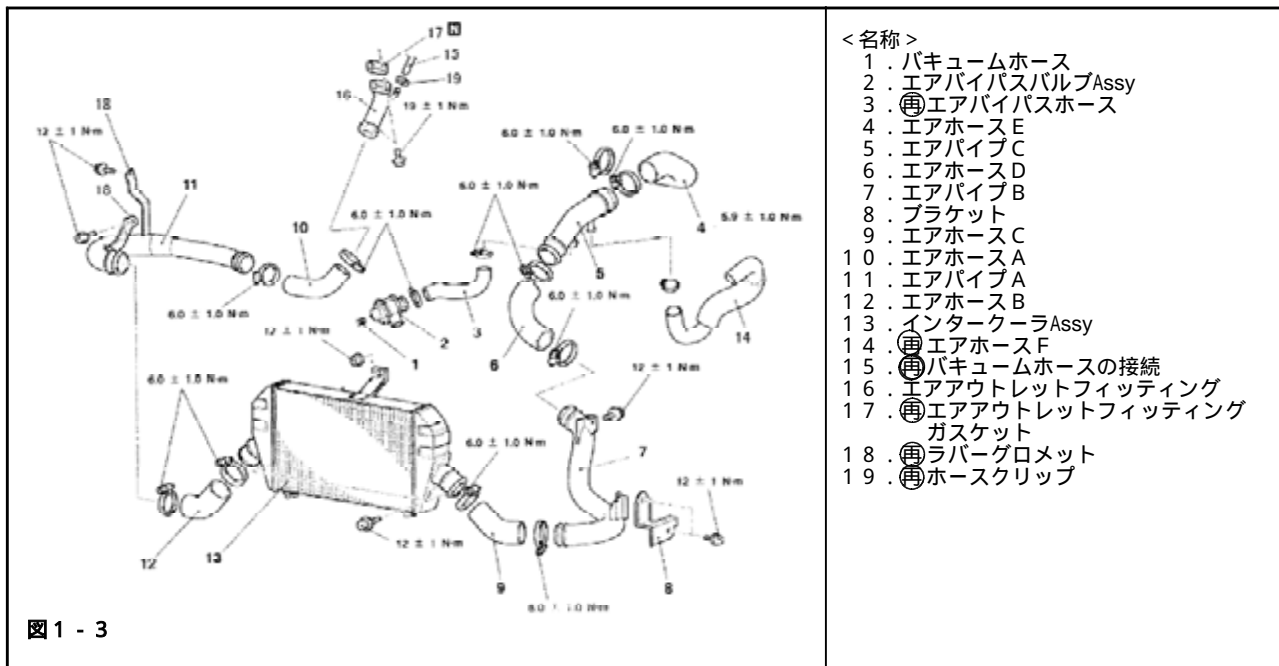

(4) エアクリーナブラケットを取外してください。  
(図1-2, 図1-4)

(5) 過給圧ソレノイドを取外してください。  
(図1-2, 図1-4)

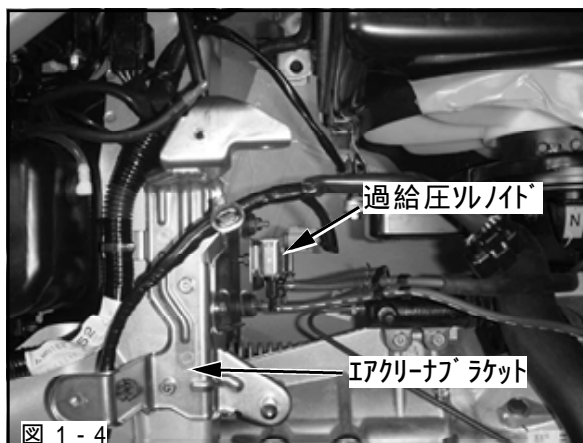

## 2 . ノーマルパーツ加工

(1) ソレノイドバルブステーを取付けるために、エアクリーナブラケットを図2-1の点線部で切断し、斜線部を取外してください。(図2-1)

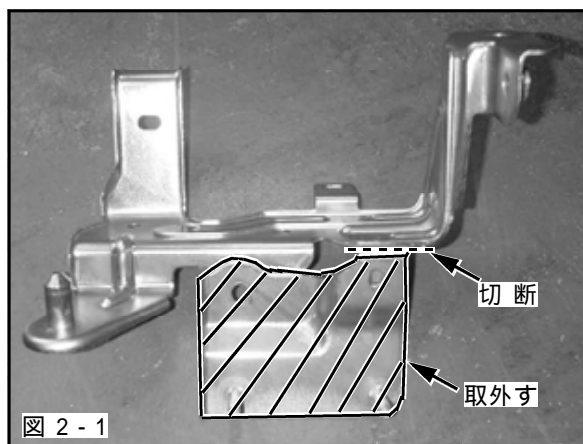

## 3 . ノーマルパーツ取付け

(1) 加工したエアクリーナブラケットを1.(4)で取外した位置に取付けてください。

## 4 . キットパーツ取付

(1)ソレノイドバルブステーに過給圧ソレノイドを取付けてください。(図4-1)

- ・ P8 : ソレノイドバルブステー ( × 1 )
- ・ P16 : ボルトM6 L=40 ( × 2 )
- ・ P18 : プレーンワッシャM6用 大型 ( × 2 )
- ・ P19 : スプリングワッシャM6用 ( × 2 )
- ・ 純正 : ナット

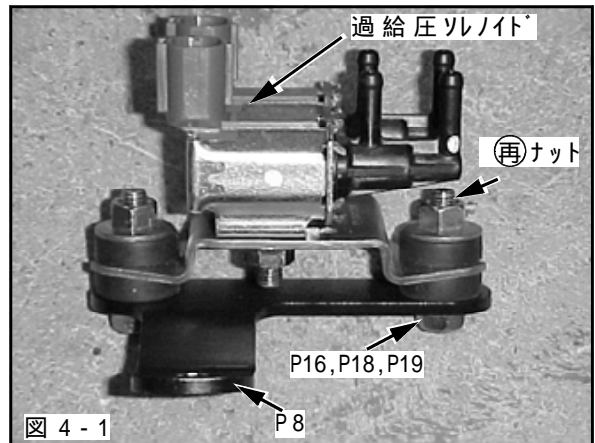

(2)エアクリーナブラケットにソレノイドバルブステーを取付けてください。(図4-2)

- ・ 純正 : ボルト

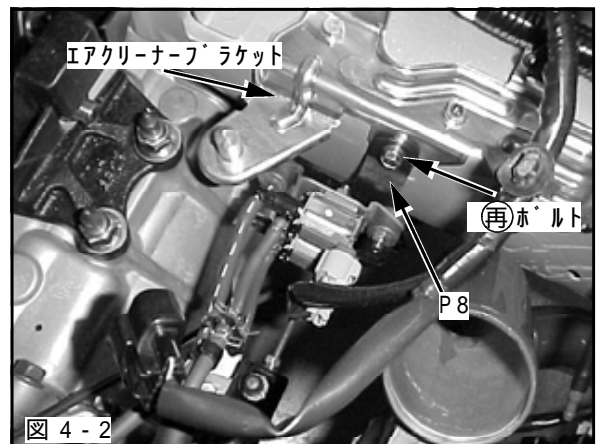

## 5 . パイピングキット取付け

### 《パイプレイアウト図》

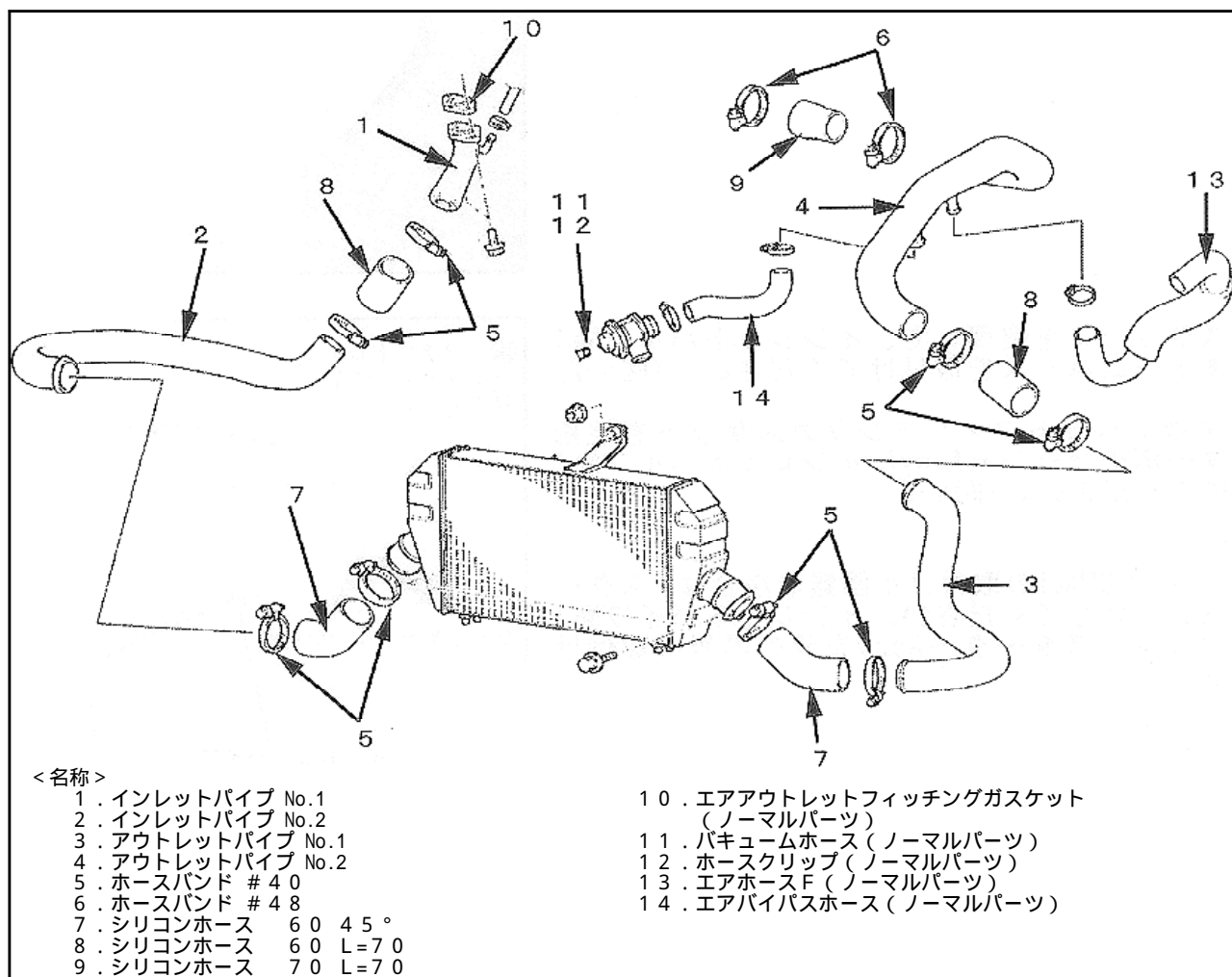

- (1) インレットパイプ 1にホースニップル 4を取付けてください。(図5-1)
- ・P1 : インレットパイプ 1 (×1)
  - ・P21 : ホースニップル 4 (×1)

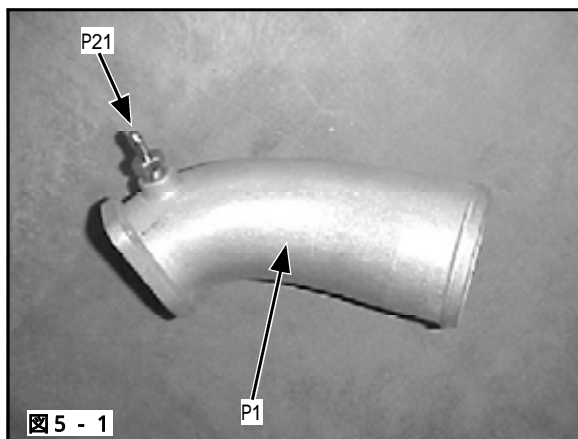

- (2) インレットパイプ 1に真空ホースを取付けてください。(図5-2)
- ・純正 : ホースクリップ
  - ・純正 : 真空ホース
- (3) ターボチャージャAssyにインレットパイプ 1を取付けてください。(図5-2)
- ・純正 : エアアウトレットフィッティングガスケット

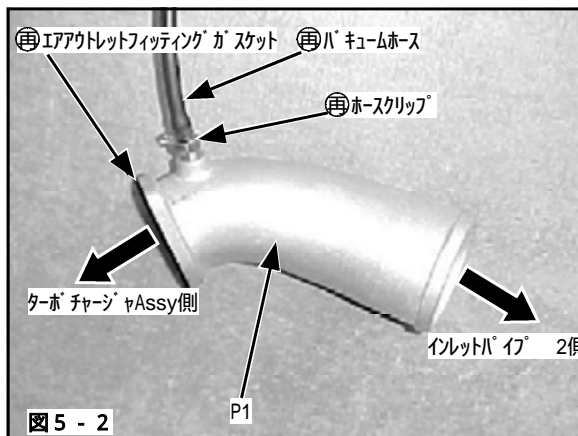

**アドバイス**

- ・インレットパイプ 1の取付けが困難な場合は、スタータAssyを外してください。インレットパイプ 1の取付け後は、スタータAssyを元の場所を取付けてください。

- (4) 純正のエアパイプAからラバーグロメット(2個)を取外してください。(図5-3)

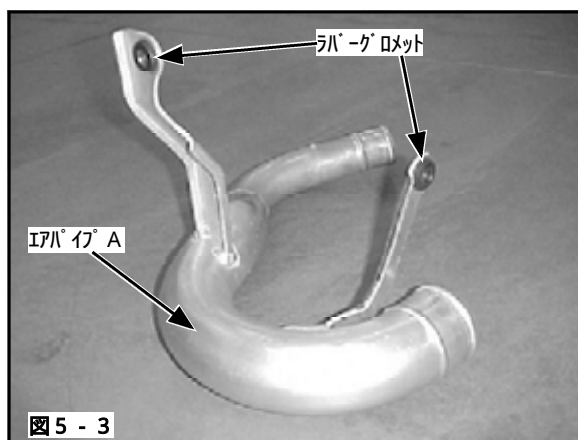

- (5) 5.(4)で取外したラバーグロメットをインレットパイプステーに取付けてください。(図5-4)
- ・P5 : インレットパイプステー (×1)
  - ・純正 : ラバーグロメット (5.(4)で取外したもの)

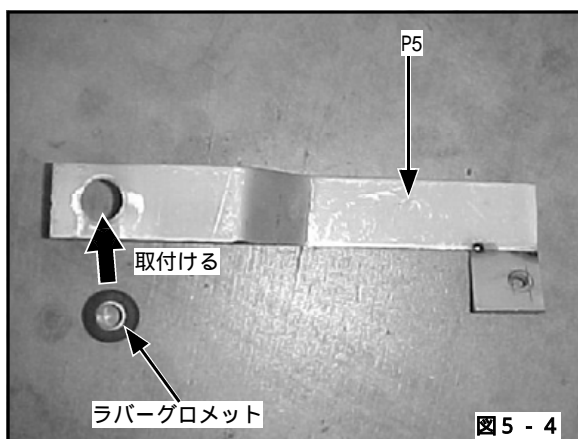



(6) インレットパイプステーに汎用ステー 60を仮付けしてください。(図5-5)

- ・ P9 : 汎用ステー 60 (×1)
- ・ P15 : ボルトM6 L=15 (×1)
- ・ P17 : フランジ付きナットM6 (×1)
- ・ P18 : プレーンワッシャM6用 大型 (×1)
- ・ P19 : スプリングワッシャM6用 (×1)

(7) インレットパイプステーをボディに仮付けしてください。(図5-6)

- ・ 純正 : ボルト

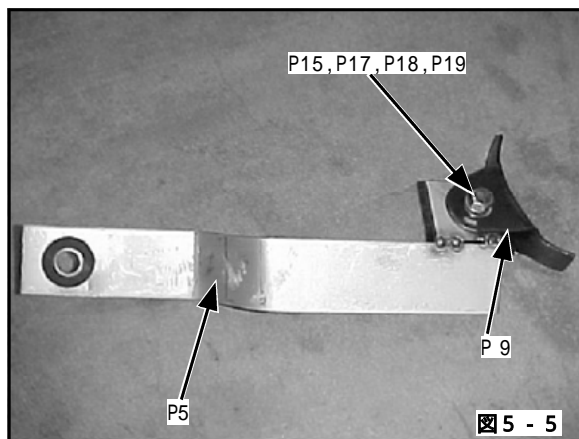

(8) インレットパイプ 2を取付けてください。

(図5-6, 図5-7, 図5-8)

- ・ P2 : インレットパイプ 2 (×1)
- ・ P10 : 紫シリコンホース 60 (×1)
- ・ P12 : シリコンホース 60 45° (×1)
- ・ P13 : ホースバンド#40 (×5)
- ・ P20 : インシュレータラバー (×1)

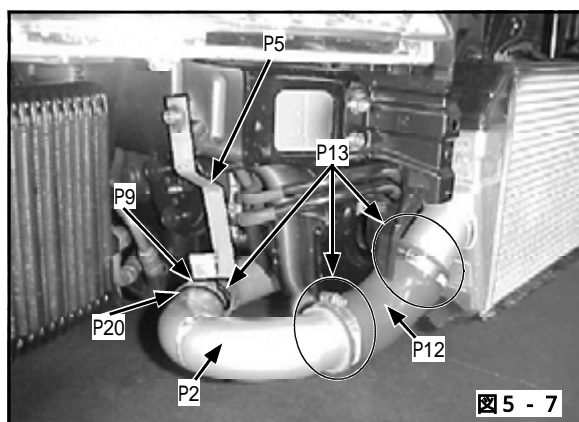
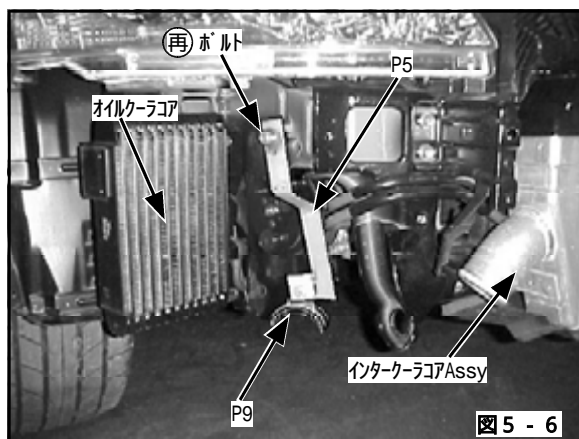

(9) エアコンホースがインレットパイプNo.2に干渉しないようにしてください。(図5-8)

- ・ P22 : タイラップ(大)

(10) インレットパイプ 2, インレットパイプステー及び汎用ステー 60が各部に干渉しないように位置を決め、インレットパイプステー及び汎用ステー 60を本締めしてください。

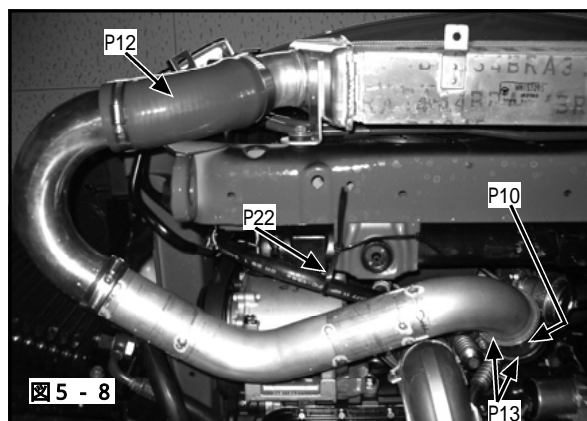

(11)2.(4)で取外したラバーグロメットをアウトレットパイプステー 1に取付けてください。(図5-9)

- ・ P6 : アウトレットパイプステー 1(×1)

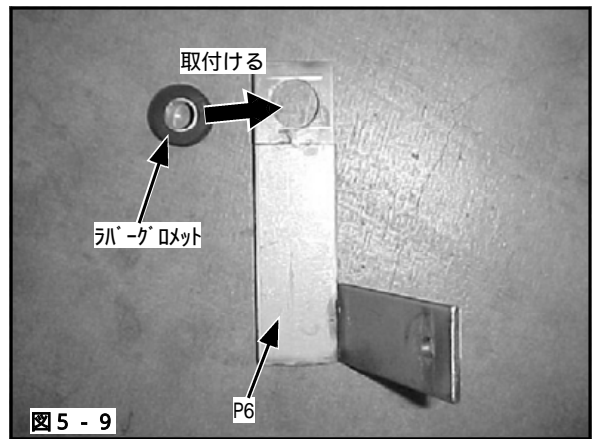

(12)アウトレットパイプステー 1に汎用ステー 60を仮付けしてください。(図5-10)

- ・ P9 : 汎用ステー 60 (×1)
- ・ P15 : ボルトM6 L=15 (×1)
- ・ P17 : フランジ付きナットM6 (×1)
- ・ P18 : プレーンワッシャM6用 大径 (×1)
- ・ P19 : スプリングワッシャM6用 (×1)

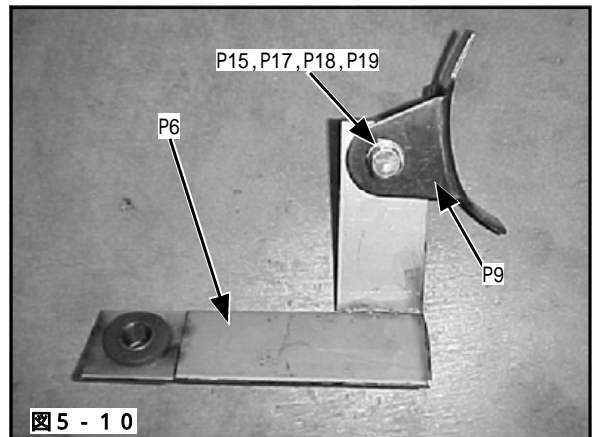

(13)アウトレットパイプステー 2に汎用ステー 60を仮付けしてください。(図5-11)

- ・ P7 : アウトレットパイプステー 2 (×1)
- ・ P9 : 汎用ステー 60 (×1)
- ・ P15 : ボルトM6 L=15 (×1)
- ・ P17 : フランジ付きナットM6 (×1)
- ・ P18 : プレーンワッシャM6用 大径 (×1)
- ・ P19 : スプリングワッシャM6用 (×1)

(14)アウトレットパイプステー 1を仮付けしてください。(図5-12)

- ・ 純正 : ボルト

(14)アウトレットパイプステー 2を仮付けしてください。(図5-15)

- ・ 純正 : ボルト

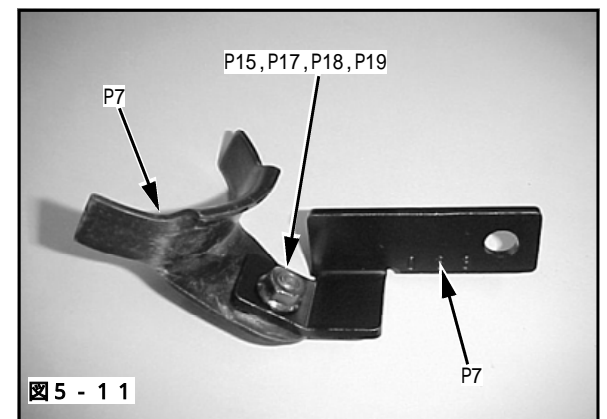

(15) アウトレットパイプ 1を取付けてください。  
この際、ホースバンド及びボルトは本締めしないで  
ください。(図5-12、図5-13、図5-14)

- ・ P3 : アウトレットパイプ 1 (×1)
- ・ P10 : 紫シリコンホース 60 (×1)
- ・ P12 : シリコンホース 60 45° (×1)
- ・ P13 : ホースバンド#40 (×4)
- ・ P20 : インシュレータラバー (×1)

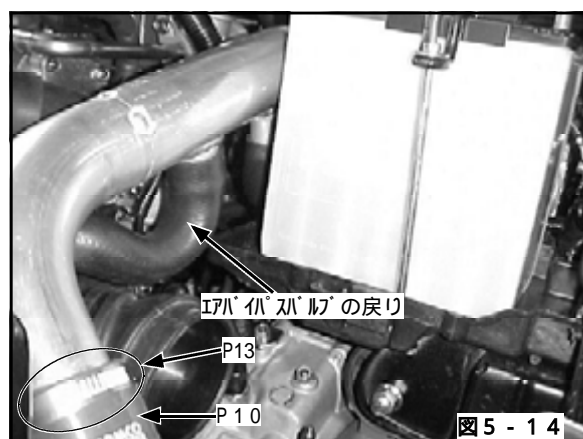
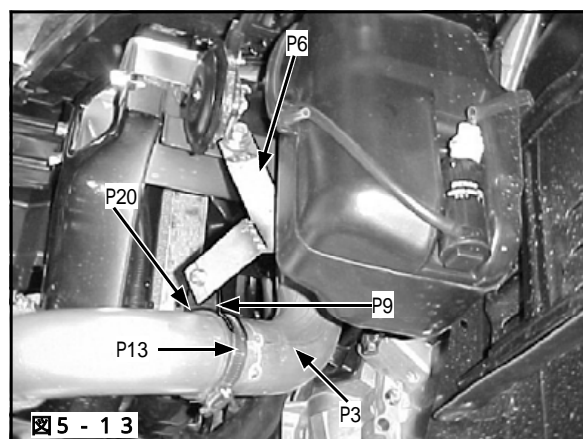
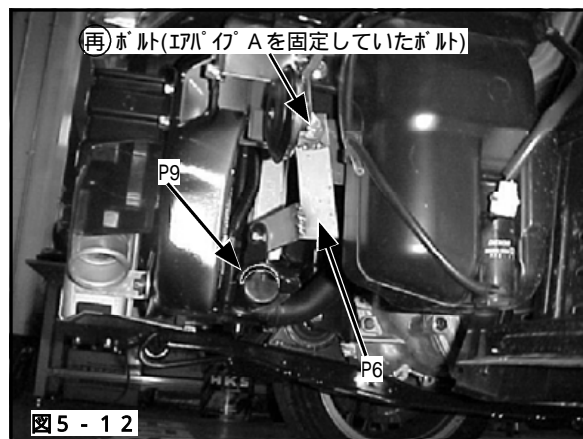

(16) アウトレットパイプ 2を取付けてください。  
この際、ホースバンドは本締めしないでください。  
(図5-15, 図5-16, 図5-17)

- ・ P4 : アウトレットパイプ 2 (×1)
- ・ P11 : 紫シリコンホース 70 (×1)
- ・ P13 : ホースバンド#40 (×2)
- ・ P14 : ホースバンド#48 (×2)
- ・ P20 : インシュレータラバー (×1)

(17) アウトレットパイプ 1, 2, アウトレットパイプ  
ステー 1, 2及び汎用ステー 60を各部に干渉し  
ない位置に調整し、ホースバンド及びボルトを本  
締めしてください。

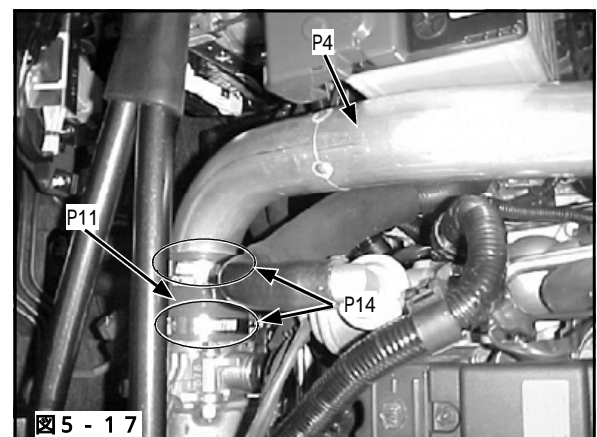
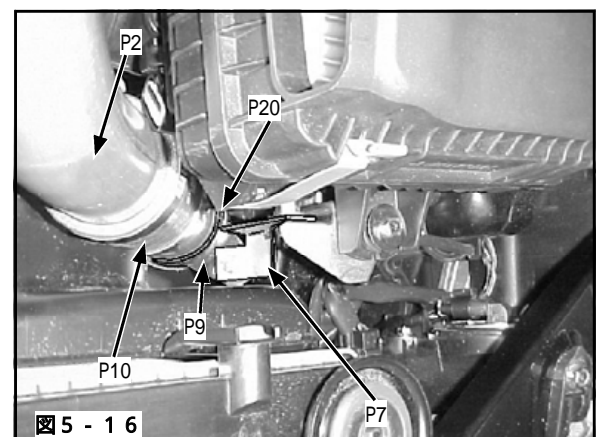
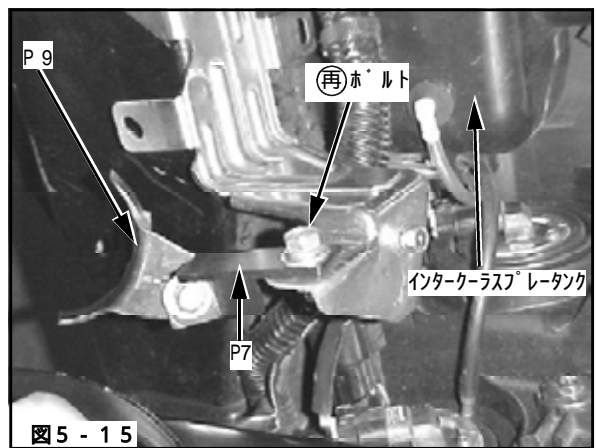

## 6 . ノーマルパーツの取付け

(1) エアダクト及びエアクリーナ, エアクリーナAssy, エアフロセンサを取付けてください。  
(図1-2)

(2) アンダカバー, フロントバンパAssyを取付けてください。(図1-1)

(3) バッテリーのマイナス端子を取付けてください。

取付作業終了後、必ず取扱説明書の「取付後の確認」に従って確認作業を行なってください。