

# スーパーエアフィルターの取付け

## Installation of SUPER AIR FILTER

- (1) エアクリーナーケースアッパを取外してエアエレメントを取外してください。  
Remove the air cleaner upper case to remove the air element.
- (2) エアエレメントからゴムパッキンを取外してください。  
(ゴムパッキンは再使用します)(Fig.1)  
Remove the rubber packing from the air element.  
(The removed rubber packing will be reused later.)

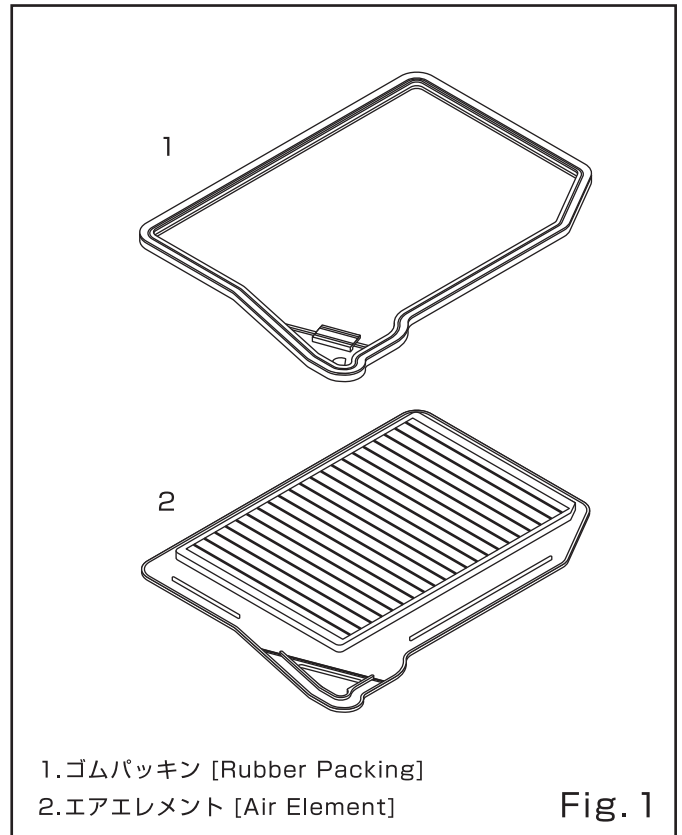

- (3) 純正ゴムパッキンをスーパーエアフィルターのフランジ外周にはめ込んでください。(Fig.2)  
Fit the factory rubber packing to the outer edge of the SUPER AIR FILTER's frame.
- (4) スーパーエアフィルターをエアクリーナーケースロアに取付けて、エアクリーナーケースアッパを取付けてください。  
Install the SUPER AIR FILTER to the air cleaner lower case, and reinstall the air cleaner upper case.

