

インタークーラーキット

取付説明書



取付けは必ず専門業者に依頼してください。

取扱説明書を先に読んでから作業を行なってください。

本書は取付け作業前・ご使用前に必ずお読みください。

お読みになった後は、大切に保管してください。

本製品は、下記に示す車両のみ取付け可能です。

万が一お車と本製品の型式等が異なる場合には、速やかにお買い上げの販売店にご連絡ください。

商 品 名	車種別インタークーラーキット
用 途	自動車専用部品
コ ー ド No.	13001-AS003
取付説明書品番	E04251-S22022-00
整備要領書品番	スズキ サービスマニュアル スイフト ZC33S
メーカー車種	スズキ スイフトスポーツ CBA-ZC33S 4BA-ZC33S
エンジン型式	K14C
年 式	2017/9~
備 考	<ul style="list-style-type: none">・標準取付作業時間：6時間・セーフティパッケージ装着車専用部品。・フロントバンパー、バンパーメンバに加工が必要です。

※適合車両の年式は、2021年1月現在のものです。

改訂の記録

改訂No.	日 付	記 載 変 更 内 容
3-3.01	2020/1/8	初版
3-3.02	2020/9/1	取説記載事項追記ならびに適合年式改定
3-3.03	2021/1/1	適合年式、適合型式改定

2021年1月1日発行（禁無断複写、転載）(株)エッチ・ケー・エス

目次

はじめに／本書・製品について／安全上の注意 2

パーツリスト 3

1. ノーマルパーツ取外し 4

2. キットパーツの取付け 7

3. ノーマルパーツの加工 10

4. ノーマルパーツの取付けおよび始動確認 11

はじめに

この度は、HKS インタークーラーキットをお買い上げいただきまことにありがとうございます。
 本製品を安全にご使用いただき、機能を十分に発揮させるために本書をお読みください。
 取付け終了後は本書に記載されている内容を守り、安全に使用してください。
 本書は取付けを行なう前に必ず読み、よく理解した上で作業を行なってください。

本書・製品について

- 本書は本製品を安全に取付けていただき、お客様や第三者への危険や損害を未然に防止するため、守っていただきたい注意事項を示しています。
- 本製品は自動車専用部品です。用途外の使用は行なわないでください。
- お客様又は第三者が、本製品及び付属品を加工、誤使用したことにより受けた損害について当社は一切責任を負いかねます。
- 本書は、予告なく改版することがありますので本製品と本書の整合をご確認ください。
- 本製品は付属品を含め、改良のため予告なく変更することがあります。

安全上の注意

本書では、下記のような記号を使用し、お客様への危険レベルを示しています。

	警告	作業員又は使用者が、死亡又は重傷を負う恐れがある場合
---	-----------	----------------------------

	注意	作業員又は使用者が、傷害を負う危険が想定される場合(人損) 拡大物損の発生が想定される場合 (拡大物損とは、当該製造物が原因で誘発された物的損害(例えば車両の破損及び焼損))
---	-----------	---

パーツリスト

連番	品名	数量	備考
1	インタークーラーコア	1	
2	インタークーラーブラケット R	1	
3	インタークーラーブラケット L	1	
4	六角ボルト M8-1.25 L=15	2	
5	プレートワッシャ M8	2	
6	スプリングワッシャ M8	2	
7	取扱説明書	1	
8	取付説明書	1	

キット装着イメージ



1. ノーマルパーツ取外し

作業を始める前にバッテリーのマイナス端子を外してください。

必ず整備要領書および取扱説明書に準じて作業を行なってください。

(1) アンダーカバー、左右サイドアンダーカバーを取外す。(図1-1)

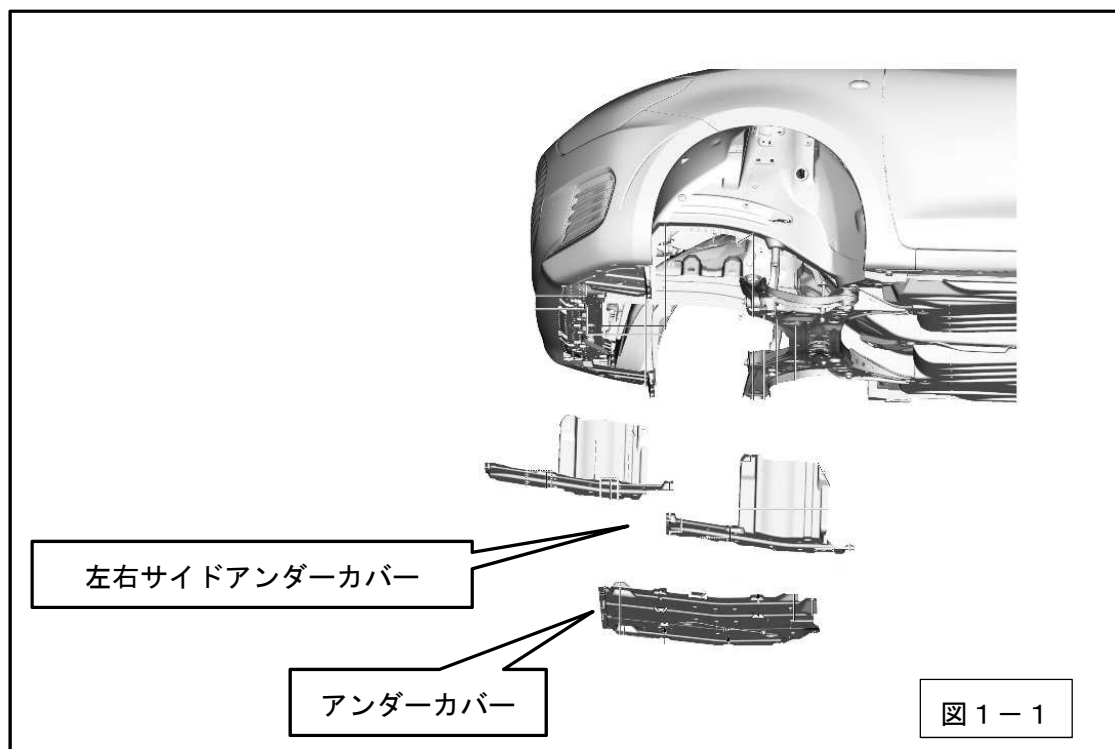

(2) フロントバンパーを取外す。

(3) バンパーロアアブソーバを取外す。(図1-3)

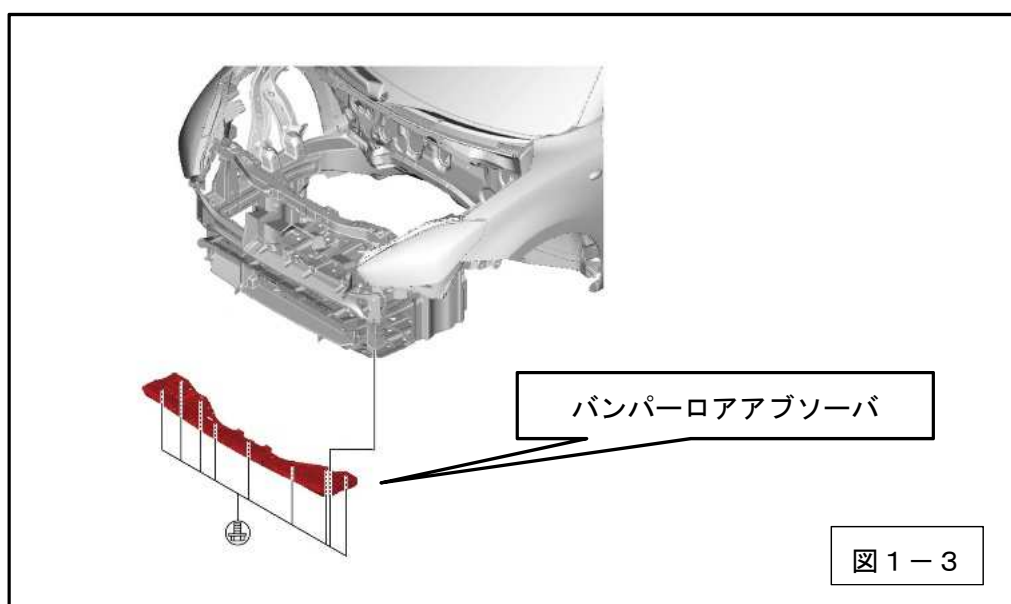

13001-AS003

(4) ラジエターエアガイド、インタークーラーエアガイドを取外す。(図 1-4)

アドバイス

インタークーラーエアガイドは再使用しません。

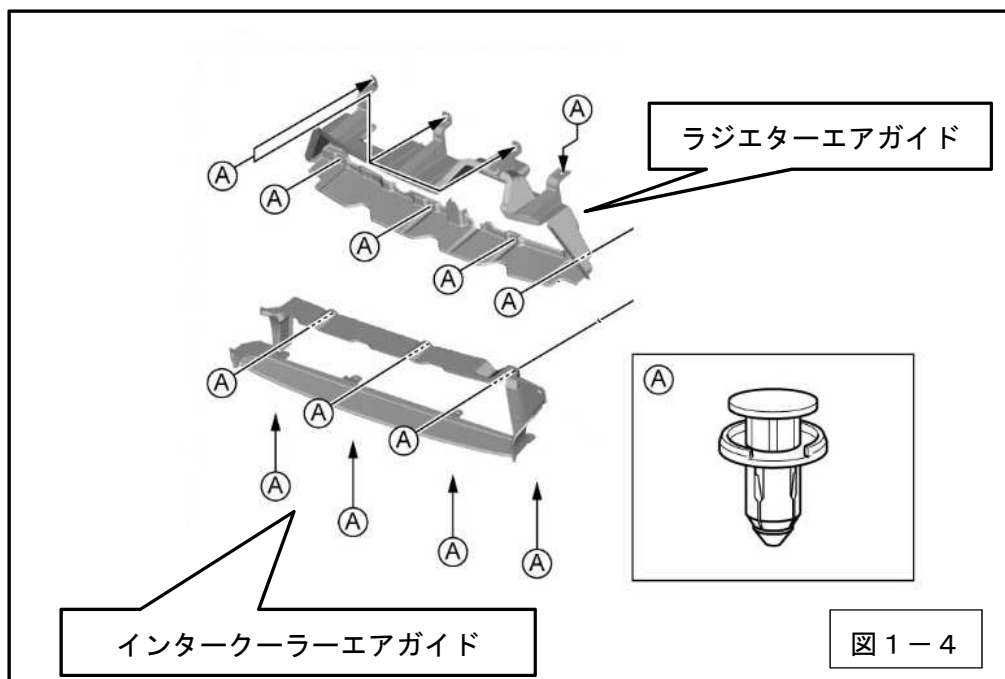

(5) バンパーメンバ、ロアクロスメンバを取外す。(図1-5)

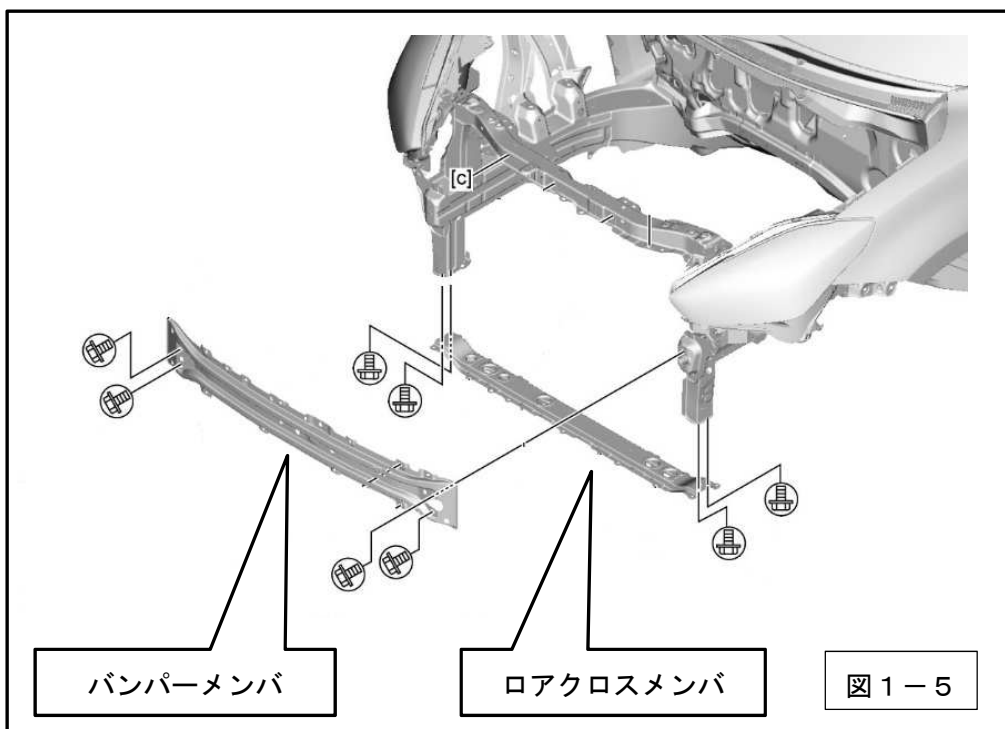

⚠ 注意

- ロアクロスメンバを取外すとラジエータ及びコンデンサが車両に宙吊りとなり、エアコンコンデンサに付いているパイプ及びホースが破損する恐れがあるので、ラジエータ及びコンデンサをロープなどで車両に固定しておくこと。

(6) インタークーラー、インタークーラーインレットホースを取外す。(図1-6)

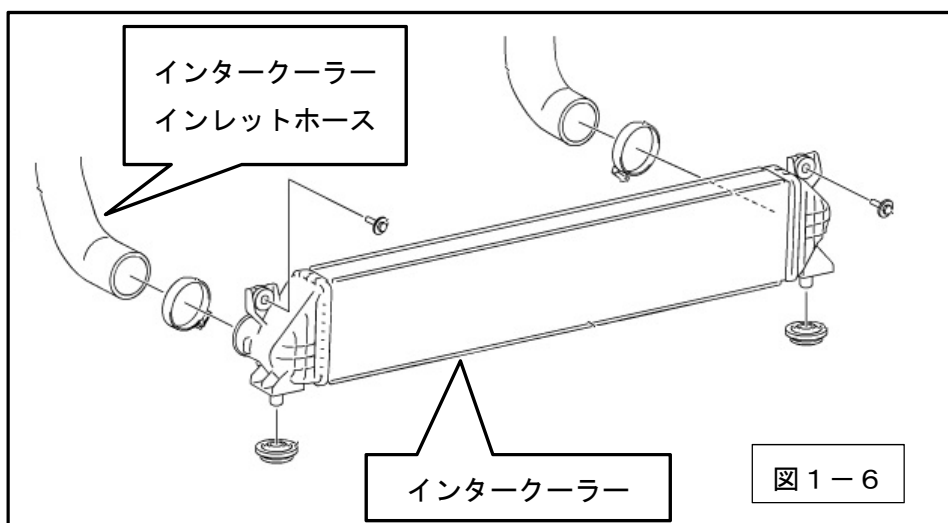

2. キットパーツの取付け

- (1) 純正インタークーラーからグロメット、ゴムブッシュを取外す。

(図2-1)



- (2) インタークーラーブラケットR、Lに(1)で取外したグロメット、ゴムブッシュを取付ける。

(図2-2)

- ・P2: インタークーラーブラケットR
- ・P3: インタークーラーブラケットL

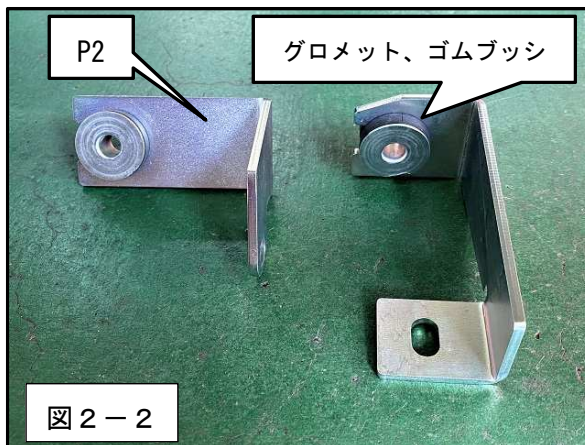

- (3) インタークーラーコアを1.(5)で取外したロアクロスメンバに取付ける。(図2-3)

P1: インタークーラーコア

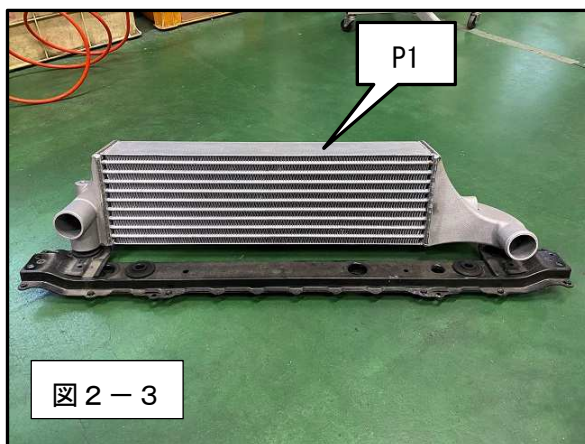

(4) インタークーラーコア、ロアクロスメンバを純正ボルトで車両に取付ける。

(図 2-4)

締付トルク (N・m)

T=16

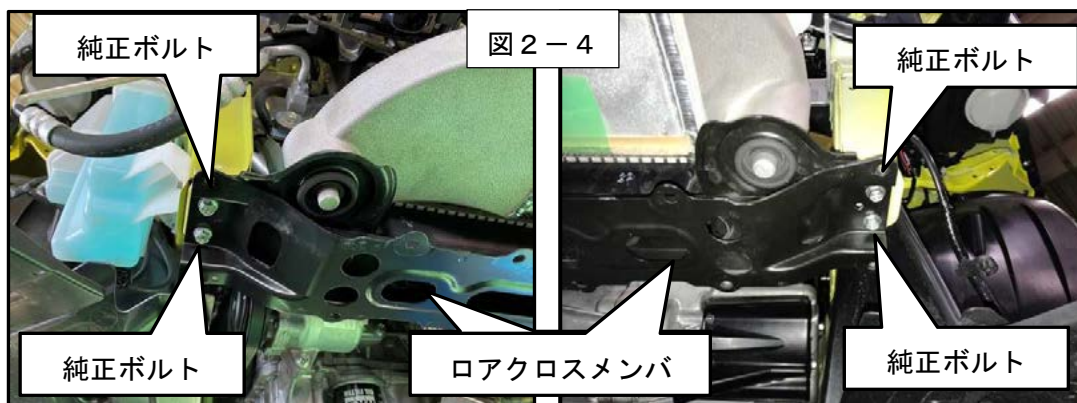

(5) インタークーラーインレットホースを図の点線の位置で切取る (図 2-5)

アドバイス

切取った 20mm のインタークーラー
インレットホースは再使用しません。

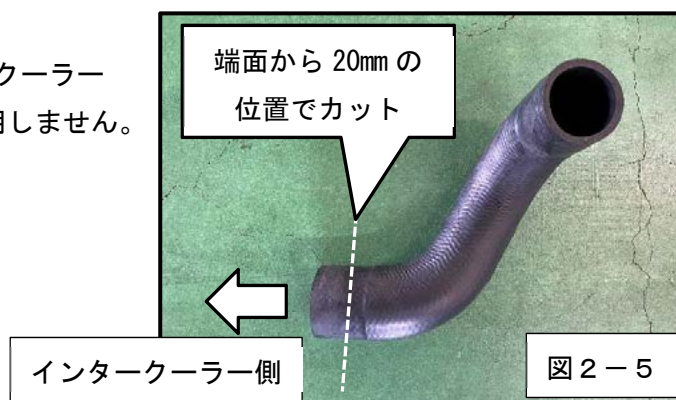

(6) インタークーラーコアにインレットホース、アウトレットホースを取付ける。

(7) インタークーラーコアと車両にインタークーラーブラケット R、L を取付ける。

(図 2-7)

P4:六角ボルト M8-1.25 L=15

P5:プレートワッシャ M8

P6 : スプリングワッシャ M8

締付トルク (N・m)

純正ボルト : T=8.5

P4 : T=12

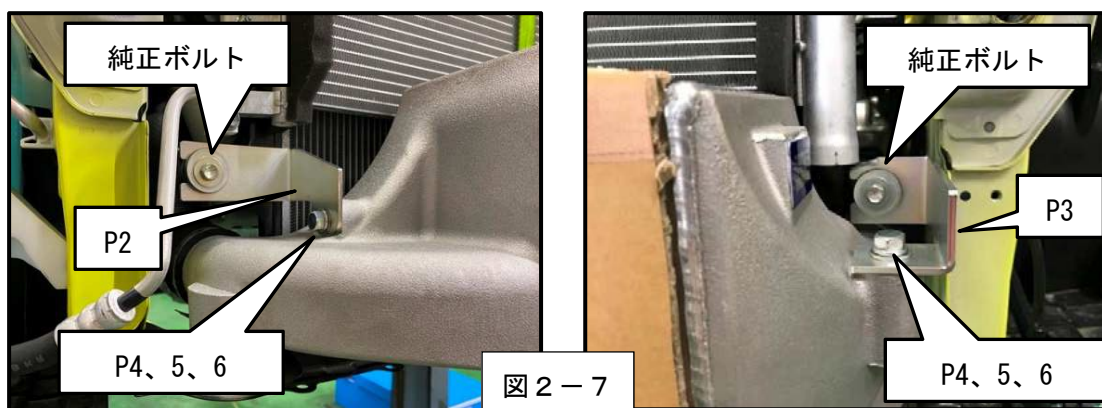

3. ノーマルパーツの加工

- (1) バンパーメンバからオートブレーキコントローラを取外す。
(図3-1)

⚠ 注意

- オートブレーキが正常に作動しなくなる恐れがあるので、オートブレーキコントローラは「ナット 3 個」を取り外して「ブラケット」ごと外すこと。

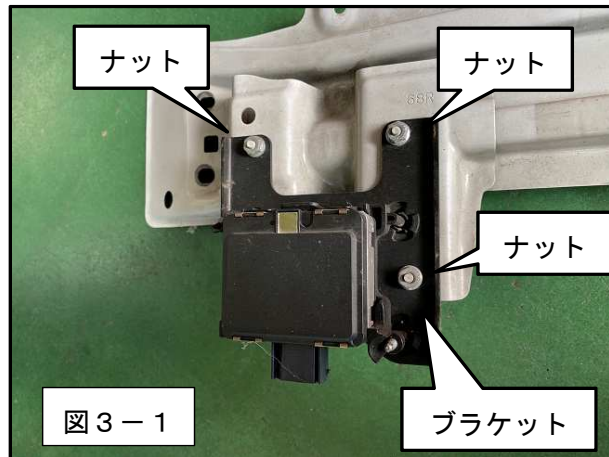

- (2) バンパーメンバ下部の図の白線部分を切取る。(図3-2)

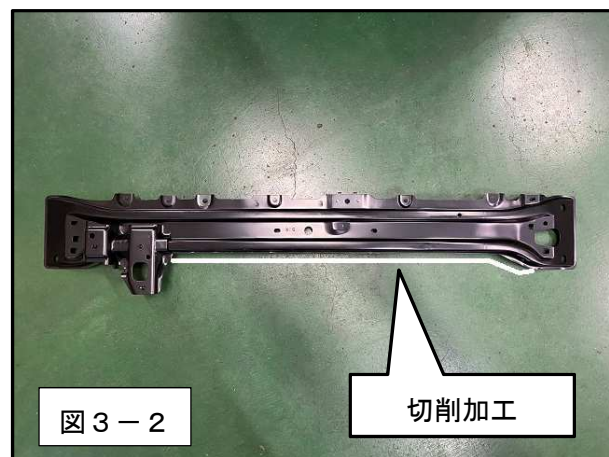

- (3) フロントバンパー下部のグリル部内側をインタークーラーコアと干渉しないよう切削加工する。
(図3-3)

アドバイス

車両にフロントバンパーを仮付けし、インタークーラーコアとのクリアランスを確認しながら加工してください。

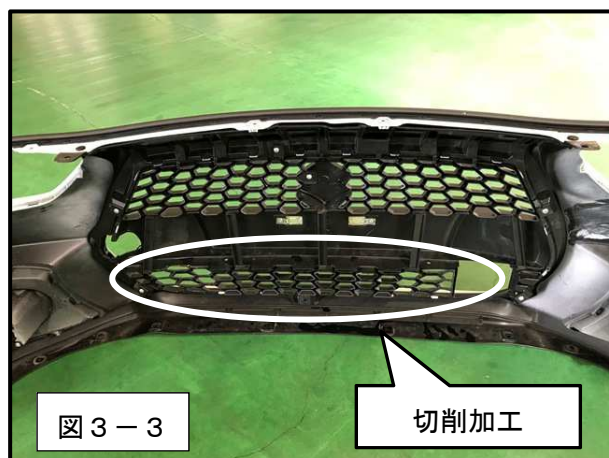

4. ノーマルパーツの取付けおよび始動確認

(1) 3. (2) で加工したバンパーメンバを取付ける。

締付トルク (N・m)

T=27

(2) バンパーメンバにオートブレーキコントローラを取付ける。

締付トルク (N・m)

T=12

(3) ラジエターエアガイドを取付ける。

(4) バンパーロアアブソーバを取付ける。

(5) バッテリーのマイナス端子を取付ける。

(6) エンジンを始動し、以下の確認を行なう。

- ・ 部品同士の干渉が無いこと。
- ・ エア漏れが無いこと。

※取付作業終了後、必ず取扱説明書の「取付後の確認」に従って確認作業を行なう。

(7) 3. (3) で加工したフロントバンパーを取付ける。

(8) アンダーカバー、サイドアンダーカバーを取付ける。



株式会社 エッチ・ケー・エス
〒418-0192 静岡県富士宮市北山7181
<http://www.hks-power.co.jp>

INTERCOOLER KIT INSTALLATION MANUAL



Installation must be done by a professional.
Read this manual prior to the installation.

Always have access to this manual as well as a factory service manual.

※ Make sure the vehicle is applicable to this kit.

NAME OF PRODUCT	INTERCOOLER KIT
USE	AUTOMOBILE PARTS
PART NUMBER	13001-AS003
APPLICATION	SUZUKI SWIFT SPORT CBA-ZC33S 4BA-ZC33S
ENGINE	K14C
YEAR	2017/9~
REMARKS	<ul style="list-style-type: none"> • Standard Installation Time: 6 hours • Only for “Suzuki Safety Package” equipped vehicles. • Modification of the front bumper and bumper member is required.

※Application was confirmed as of January, 2021.

REVISION OF MANUAL

Rev. Number	Date	Manual Number	Details
3-3.01	2020/1	E04251-S22020-00	1 st Edition
3-3.02	2020/9	E04251-S22021-00	Additional description and revision of applicable year
3-3.03	2021/1	E04251-S22022-00	Revision of conforming year and Conforming model

Published in January, 2021 by HKS Co., Ltd. (Unauthorized reproduction is strictly prohibited.)

13001-AS003

INDEX

NOTICE / ATTENTION / SAFETY PRECAUTIONS	14
PARTS LIST	15
1. REMOVAL OF FACTORY PARTS	16
2. INSTALLATION OF KIT PARTS	19
3. MODIFICATION OF FACTORY PARTS	22
4. REINSTALLATION OF FACTORY PARTS & OPERATION CHECK	23

NOTICE



This manual assumes that you have and know how to use the tools and equipment necessary to safely perform service operations on your vehicle. This manual assumes that you are familiar with typical automotive systems and basic service and repair procedures. Do not attempt to carry out the operations shown in this manual unless these assumptions are correct. Always have access to a factory service manual. To avoid injury, follow the safety precautions contained in the factory service manual.

ATTENTION

- This manual indicates items you need to pay attention to in order to install this product safely and lists precautions to avoid any possible damage and/or accidents.
- This product is an automobile part. Do not use for any other purposes.
- HKS will not be responsible for any damage caused by incorrect installation and/or use, or use after modification and/or dismantling of this product.
- This product was designed based on installation onto a specific factory vehicle.
- The specifications of this product are subject to change without notice.
- The instructions are subject to change without notice. Make sure to refer to the most recent instructions.

SAFETY PRECAUTIONS

The following precautions for use of this product are to prevent possible accidents and/or injuries and for proper use.

 WARNING	Indicates risk of serious injury and/or possible death.
 CAUTION	Indicates risk of damage to people or large-scale damage to property. (Large-scale damage is the damage caused by a product defect. Ex. Damage to a vehicle, burnout, etc.)

PARTS LIST

No.	Product	QT	Remarks
1	Intercooler Core	1	
2	Intercooler Bracket R	1	
3	Intercooler Bracket L	1	
4	Hex Bolt M8-1.25 L=15	2	
5	Flat Washer M8	2	
6	Spring Washer M8	2	
7	Instruction Manual	1	
8	Installation Manual	1	

Vehicle with Intercooler Kit



1. REMOVAL OF FACTORY PARTS

Before beginning removal of the factory parts, disconnect the negative cable from the battery terminal.

Use this instruction manual and the manufacturer's service manual as a reference.

- (1) Remove the undercover and side under cover from the both sides. (Dia.1-1)

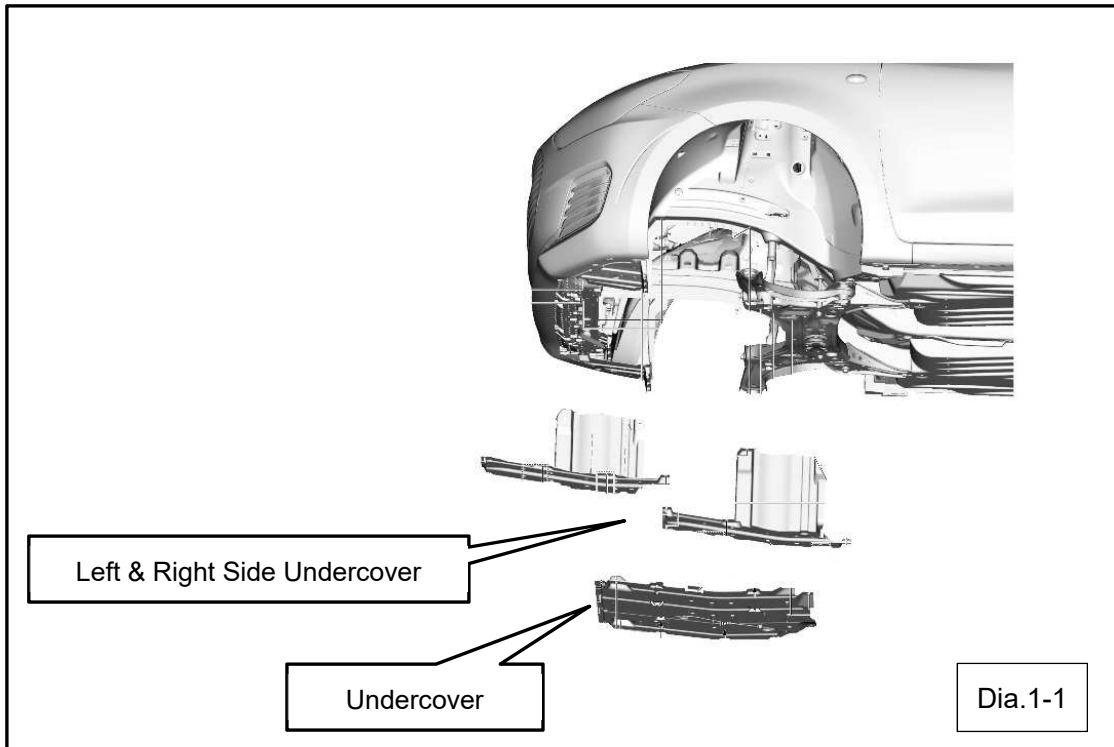

- (2) Remove the front bumper.
- (3) Remove the lower bumper absorber.(Dia.1-3)

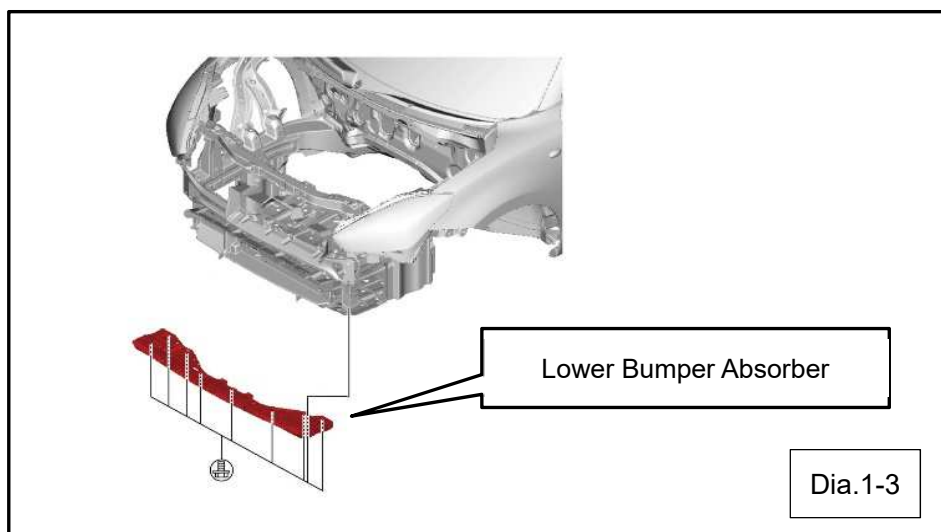

(4) Remove the radiator air guide and intercooler air guide.(Dia.1-4)

NOTE Intercooler air guide will not be reused.

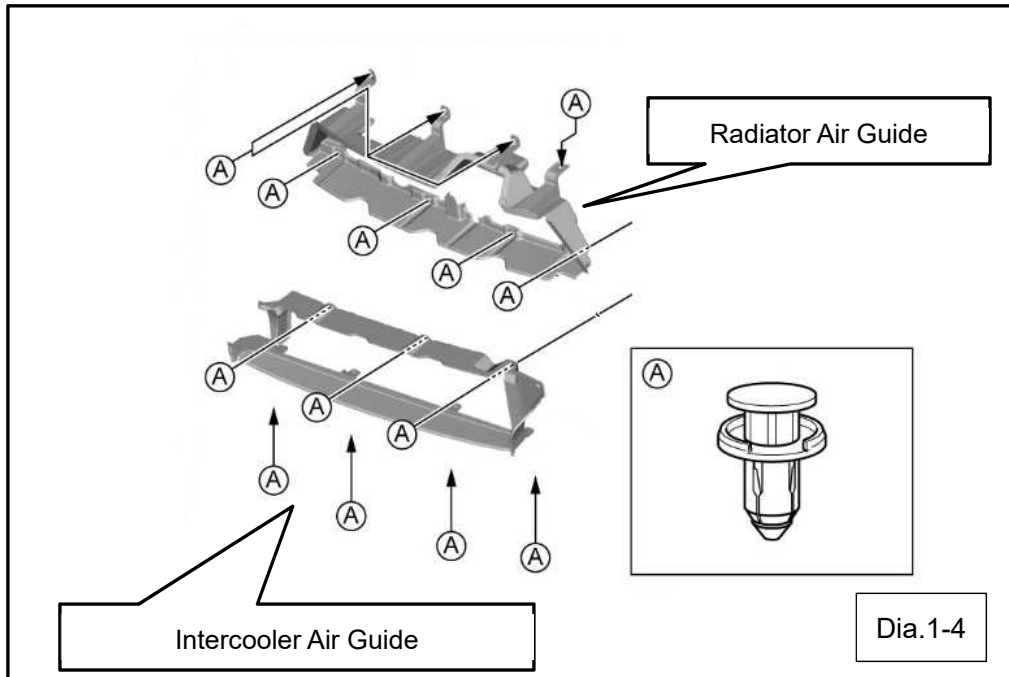

(5) Remove the bumper member and lower cross member.(Dia.1-5)

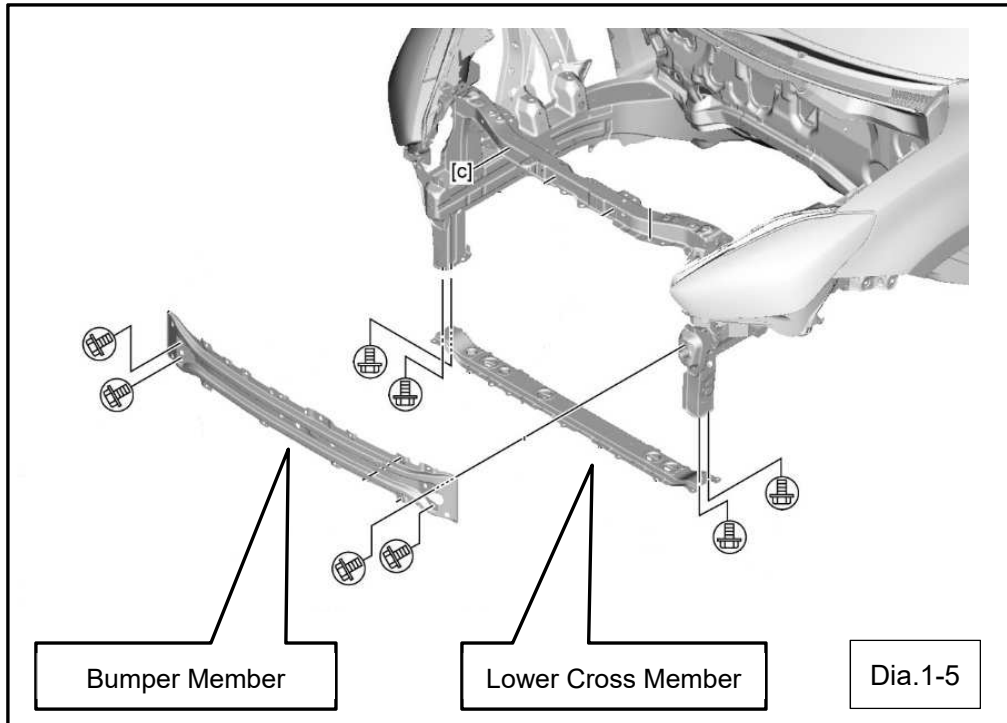

CAUTION

- Once the lower cross member is removed, the radiator and condenser are suspended in a vehicle, and it may result in damage to the pipe and hose of A/C condenser. To avoid the damage, secure the radiator and condenser with a rope.

(6) Remove the intercooler and intercooler inlet hose (Dia.1-6)

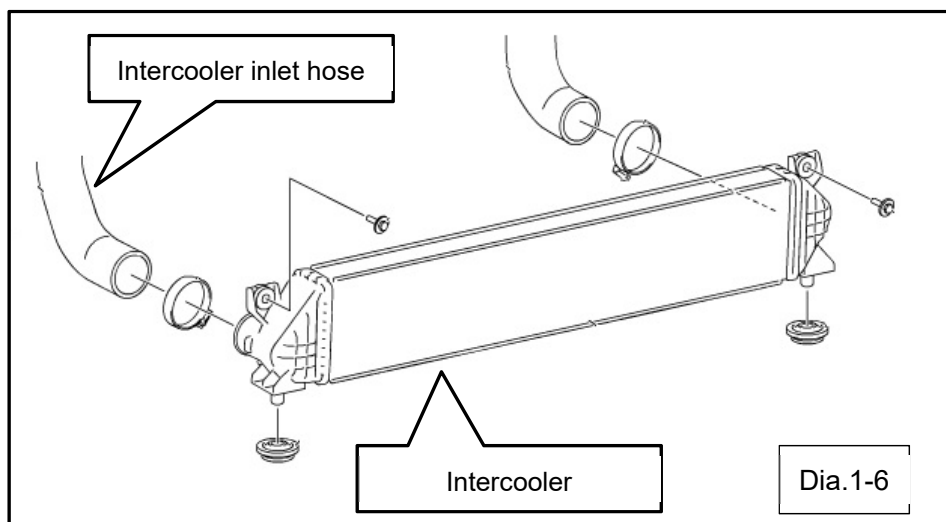

2. INSTALLATION OF KIT PARTS

- (1) Remove the grommet and rubber bush from the stock intercooler.
(Dia.2-1)



- (2) Install the removed grommet and rubber bushes to the Intercooler Bracket R and L.(Dia.2-2)

- P2: Intercooler Bracket R
- P3: Intercooler Bracket L

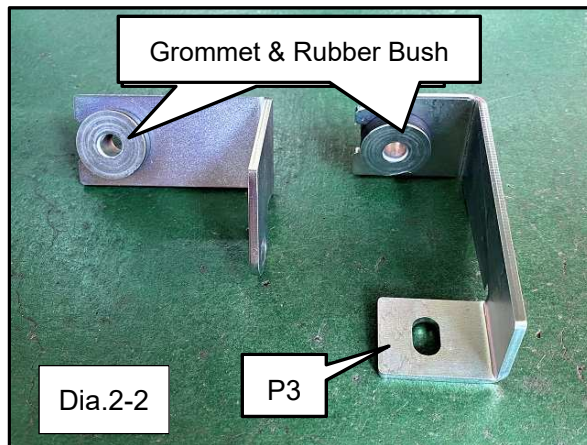

- (3) Install the Intercooler Core to the lower cross member removed in 1.(5).(Dia.2-3)

- P1: Intercooler Core

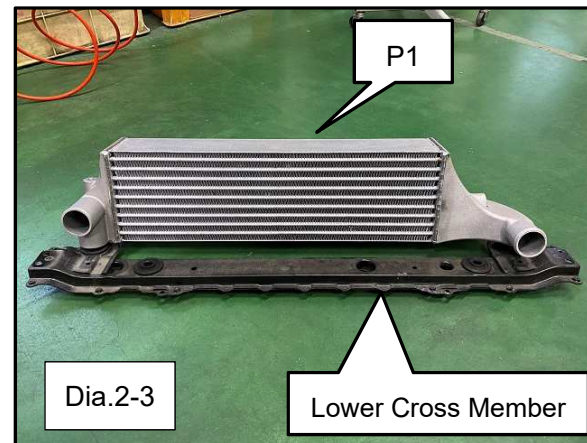

- (4) Install the Intercooler Core with the lower cross member to the vehicle using the stock bolts.(Dia.2-4)

Tightening Torque (N·m) T=16

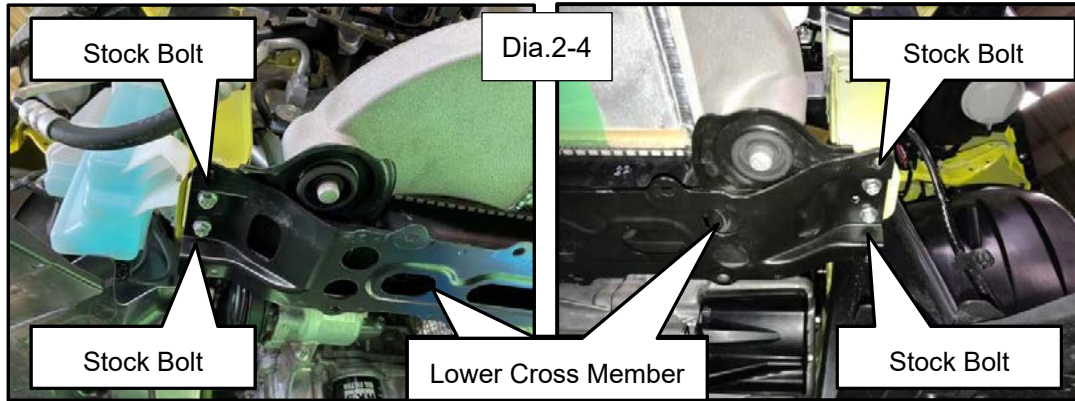

- (5) Cut out the intercooler inlet hose at the position indicated by the dotted line in the figure.
(Dia.2-5)

NOTE .
The cut 20 mm intercooler inlet hose will not be reused.

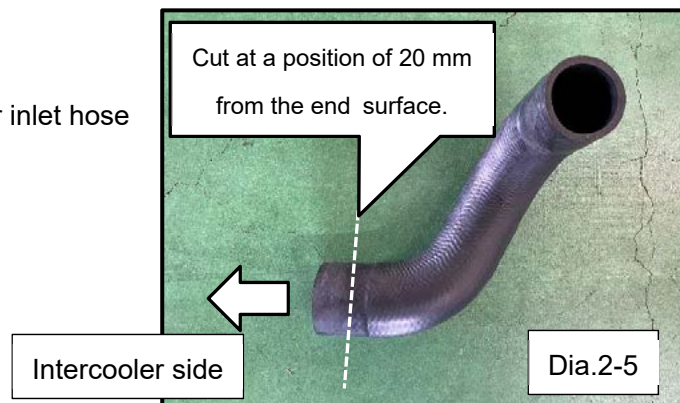

- (6) Install the inlet hose and outlet hose to the Intercooler Core.

(7) Install the Intercooler Bracket R and L to the Intercooler Core and vehicle using the following provided parts.(Dia.2-7)

P4: Hex Bolt M8-1.25 L=15

P5: Flat Washer M8

P6: Spring Washer M8

Tightening Torque (N·m) Stock Bolt: T=8.5 / P4: T=12

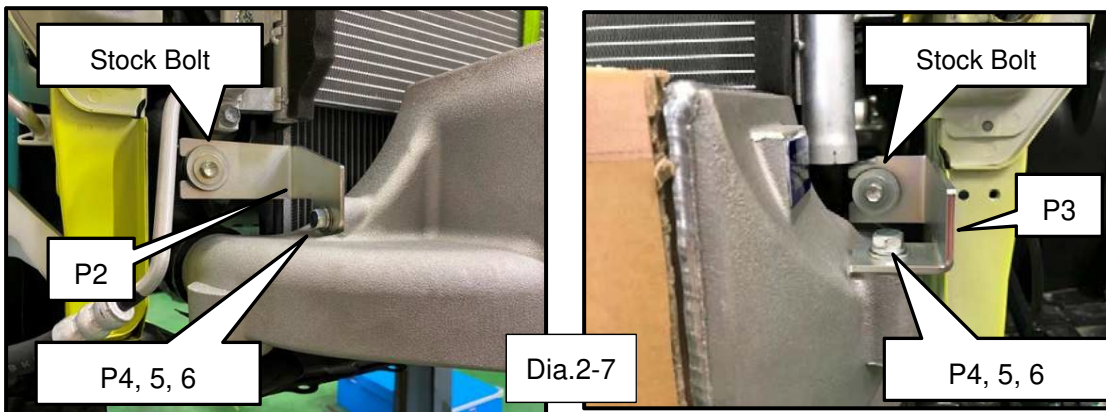

3. MODIFICATION OF FACTORY PARTS

- (1) Remove the auto brake controller from the bumper member.
(Dia.3-1)



CAUTION

- Remove the "3 Stock nuts" and remove the "bracket" of the auto brake controller because the auto brake may not work properly.

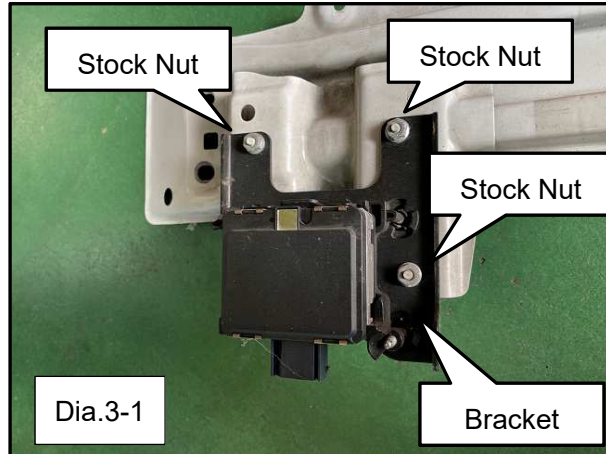

- (2) Cut off the lower part of the bumper member along with the line shown in the diagram on the right.(Dia.3-2)

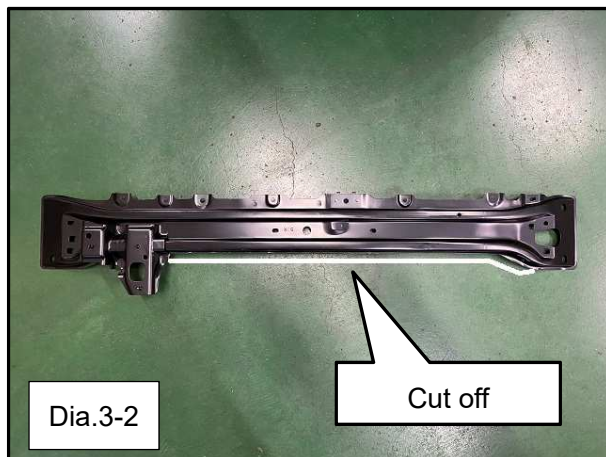

- (3) Cut off the inside of the lower side of the front bumper's grill to make a clearance between the intercooler core and the vehicle.
(Dia.3-3)

NOTE

When cutting off the front bumper, check the clearance between the intercooler core and vehicle by temporarily installing the front bumper to the vehicle.

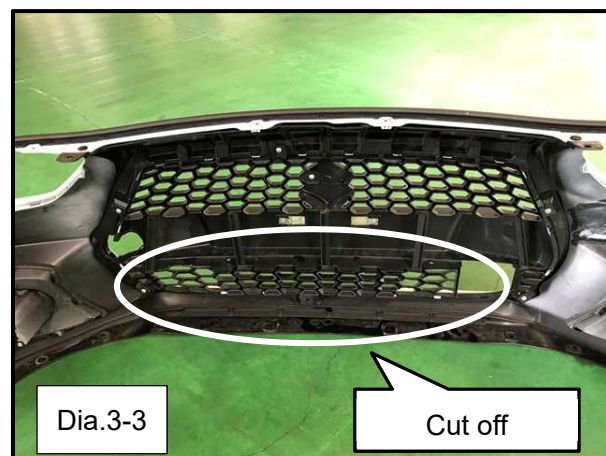

4. REINSTALLATION OF FACTORY PARTS & OPERATION CHECK

- (1) Install the bumper member modified in 3.(2).
Tightening Torque (N·m) T=27
- (2) Attach the auto brake controller to the bumper member.
Tightening Torque (N·m) T=12
- (3) Reinstall the radiator air guide.
- (4) Reinstall the lower bumper absorber.
- (5) Reconnect the negative cable to the battery.
- (6) Start the engine and check the following:
 - Make sure no part comes in contact with any other part of the vehicle.
 - Make sure there is no air leakage.
- ※ After the installation process is complete, check all items listed in the “Confirmation After Installation” section of the instruction manual.
- (7) Install the front bumper modified in 3.(3).
- (8) Reinstall the under covers and side under covers.



HKS Co., Ltd.

7181 Kitayama, Fujinomiya, Shizuoka 418-0192, Japan

<http://www.hks-power.co.jp>