

# インタークーラーキット

## 取付説明書



取付けは必ず専門業者に依頼してください。

取扱説明書を先に読んでから作業を行なってください。

本書は取付け作業前・ご使用前に必ずお読みください。

お読みになった後は、大切に保管してください。

本製品は、下記に示す車両のみ取付け可能です。

万が一お車と本製品の型式等が異なる場合には、速やかにお買い上げの販売店にご連絡ください。

商 品 名	車種別インタークーラーキット
用 途	自動車専用部品
コ ー ド No.	13001-AH006
取付説明書品番	E04251-H16031-00
整備要領書	ホンダ サービスマニュアル シビック
メーカー車種	HONDA CIVIC HB (DBA-FK7)
エンジン型式	L15C
年 式	2017/9~2019/12
備 考	・標準取付作業時間：6時間 ・6MT・CVT とともに適合 ・6BA-FK7 (2020/1~) 適合未確認

※適合車両の年式は、2020年9月現在のものです。

### 改訂の記録

改訂No.	日付	記載変更内容
3-3.01	2020/7/20	初版
3-3.02	2020/9/10	CVT車の適合を追加・適合年式改定

2020年9月10日発行（禁無断複写、転載）(株)エッチ・ケー・エス

目次

はじめに／本書・製品について／安全上の注意 . . . . . 2

パーツリスト . . . . . 3

1. ノーマルパーツ取外し・加工 . . . . . 4

2. キットパーツの取付け . . . . . 8

3. ノーマルパーツの取付けおよび始動確認 . . . . . 10

はじめに

この度は、HKS インタークーラーキットをお買い上げいただきまことにありがとうございます。  
 本製品を安全にご使用いただき、機能を十分に発揮させるために本書をお読みください。  
 取付け終了後は本書に記載されている内容を守り、安全に使用してください。  
 本書は取付けを行なう前に必ず読み、よく理解した上で作業を行なってください。

本書・製品について

- 本書は本製品を安全に取付けていただき、お客様や第三者への危険や損害を未然に防止するため、守っていただきたい注意事項を示しています。
- 本製品は自動車専用部品です。用途外の使用は行なわないでください。
- お客様又は第三者が、本製品及び付属品を加工、誤使用したことにより受けた損害について当社は一切責任を負いかねます。
- 本書は、予告なく改版することがありますので本製品と本書の整合をご確認ください。
- 本製品は付属品を含め、改良のため予告なく変更することがあります。

安全上の注意

本書では、下記のような記号を使用し、お客様への危険レベルを示しています。

	<b>警告</b> 作業員又は使用者が、死亡又は重傷を負う恐れがある場合
---	--------------------------------------

	<b>注意</b> 作業員又は使用者が、傷害を負う危険が想定される場合(人損) 拡大物損の発生が想定される場合 (拡大物損とは、当該製造物が原因で誘発された物的損害(例えば車両の破損及び焼損))
---	---

## パーツリスト

連番	品名	数量	備考
P1	インタークーラーコア	1	
P2	インレットパイプ	1	
P3	アウトレットパイプ	1	
P4	ホース φ60 L=55	2	
P5	スペーサー	2	
P6	六角ボルト M6-1.0 L=30	2	
P7	六角ボルト M6-1.0 L=20	2	
P8	スプリングワッシャ M6	4	
P9	大径ワッシャ M6	2	
P10	ワッシャ M6	2	
P11	ホースバンド #40	4	
P12	ゴムマウント	2	
P13	取扱説明書	1	
P14	取付説明書	1	

## キット装着イメージ

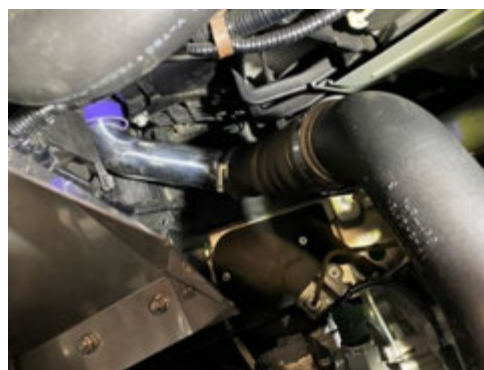

13001-AH006

## 1. ノーマルパーツ取外し・加工

作業を始める前にバッテリーのマイナス端子を外してください。  
必ず整備要領書および取扱説明書に準じて作業を行ってください。

(1) ①アンダーカバー取外してください。(図1-1)

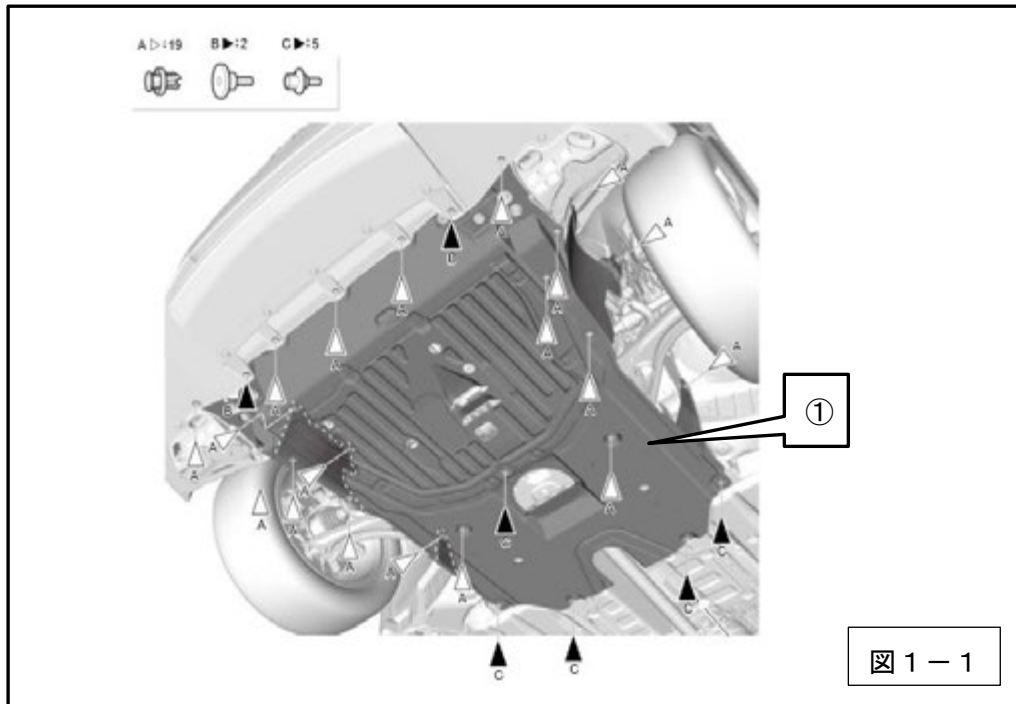

(2) ②フロントグリルカバーを取外してください。(図1-2)

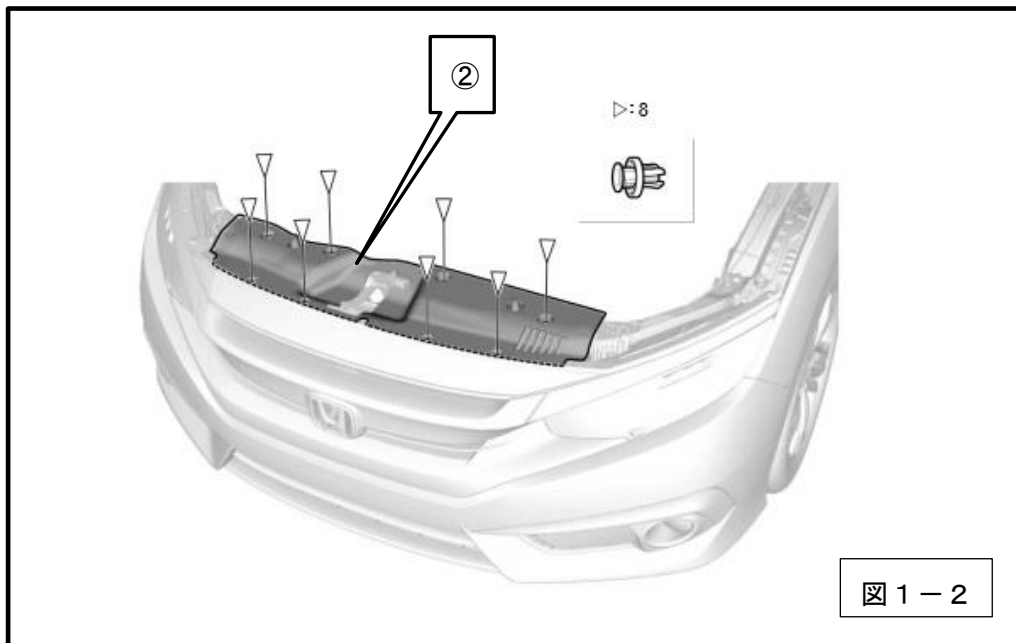

(3) ③フロントバンパーを取外してください。(図1-3)

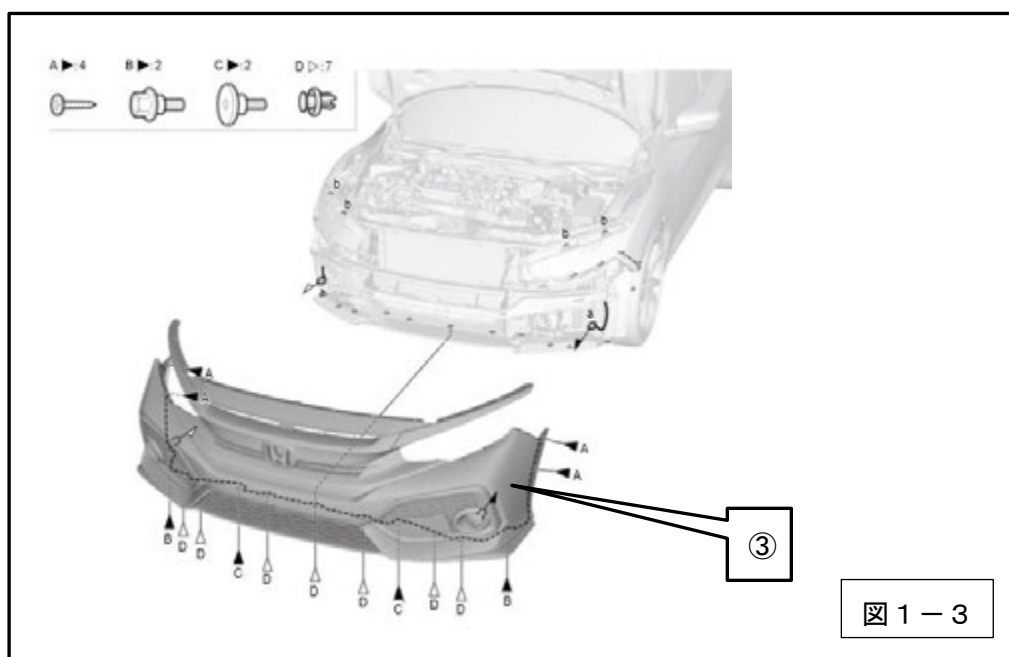

(4) ④インタークーラー、⑤インレットパイプ、⑥アウトレットパイプ、⑦インタークーラーブラケット、⑧ゴムブッシュを取外してください。(図1-4)

**アドバイス**

- ・④、⑤、⑥は再使用しません。
- ・純正のOリングは図に示す⑨の位置のOリングのみ再使用します。

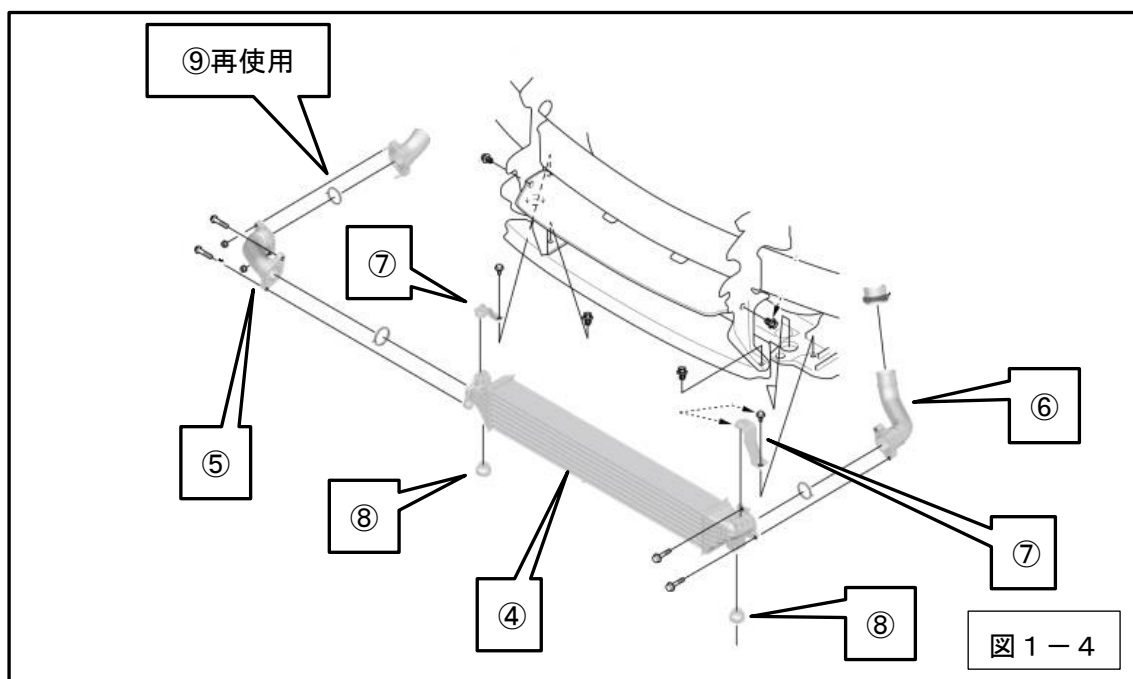

(5) ⑩ミドルインダクションプレートを取外してください。(図1-5)

アドバイス

⑩ミドルインダクションプレートは再使用しません。

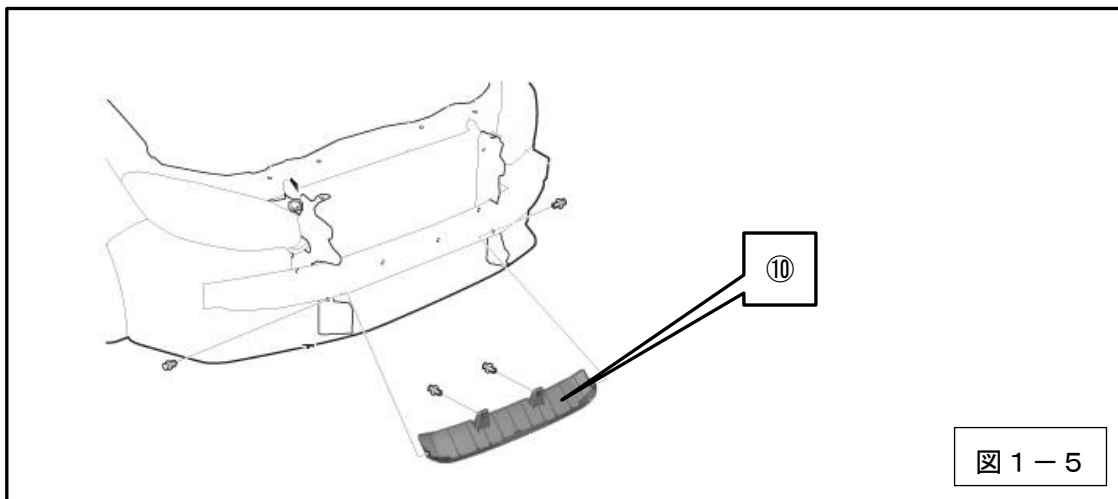

(6) ⑪歩行者センサーを取外してください。(3個)(図1-6)

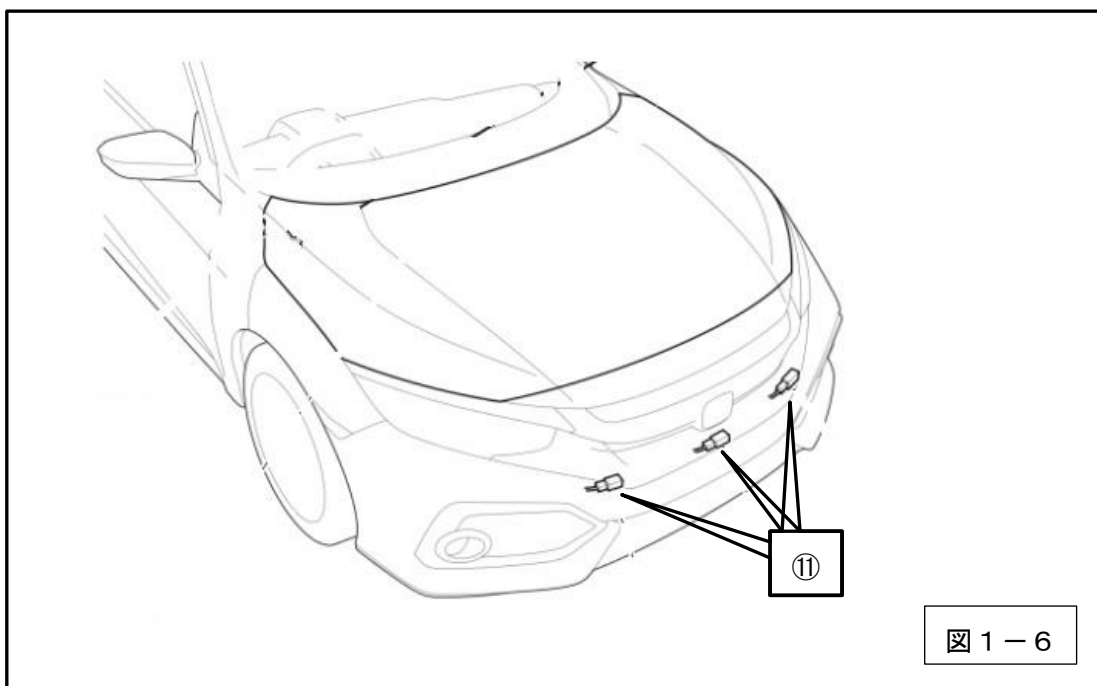

(7) ⑫フロントバンパセーフティプレートの取付けボルトを緩めてください。(図1-7)

**アドバイス**

ボルトは完全に取外さないで、フロントバンパセーフティプレートが少し動く程度に緩めてください。

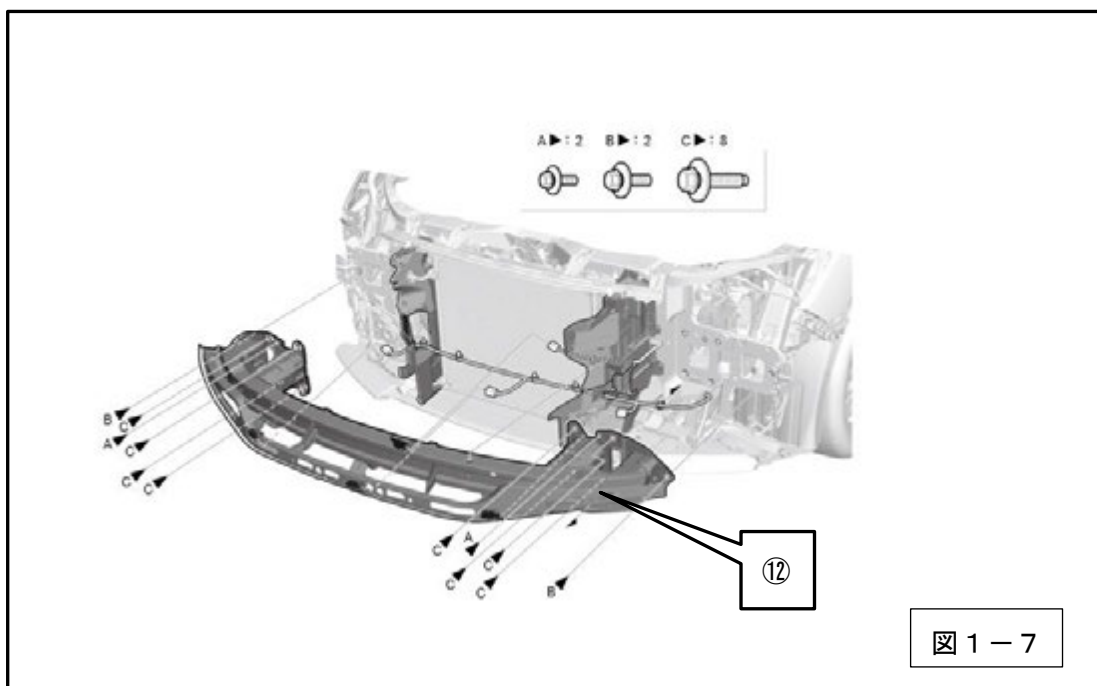

(8) ⑬インタークーラーエアガイド RH、⑭インタークーラーエアガイド LH を図の点線の位置で切り取ってください。(図1-8)

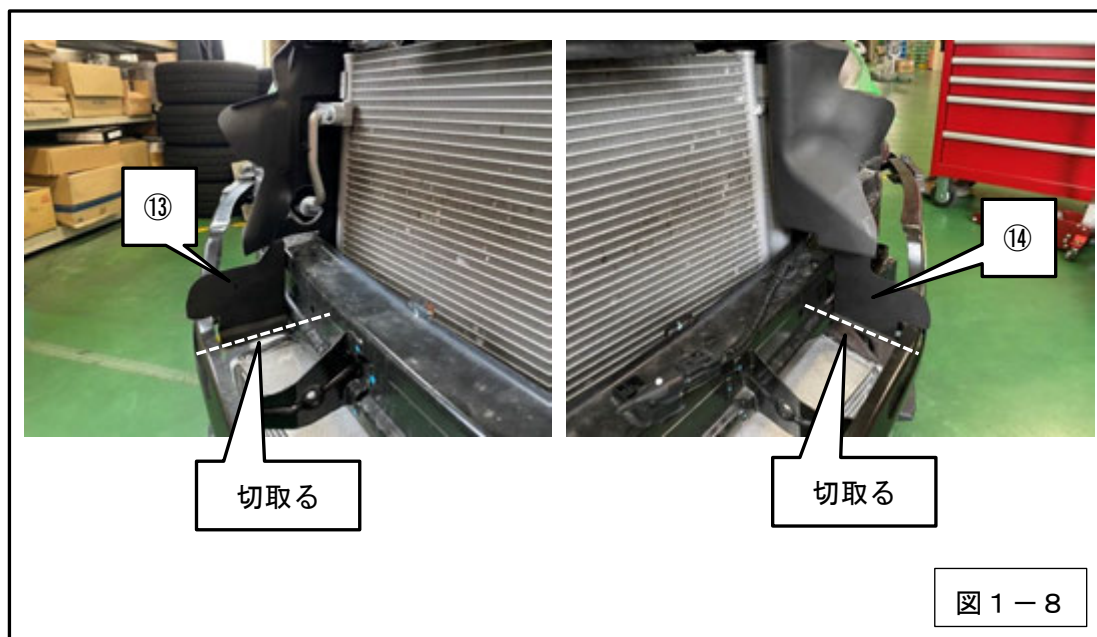

## 2. キットパーツの取付け

(1) ゴムマウントと1.(4)で取外した⑧ゴムブッシュをインタークーラーコアに取付けてください。(図2-1)

- ・P1 : インタークーラーコア ×1
- ・P12 : ゴムマウント ×2
- ・⑧ : ゴムブッシュ ×2

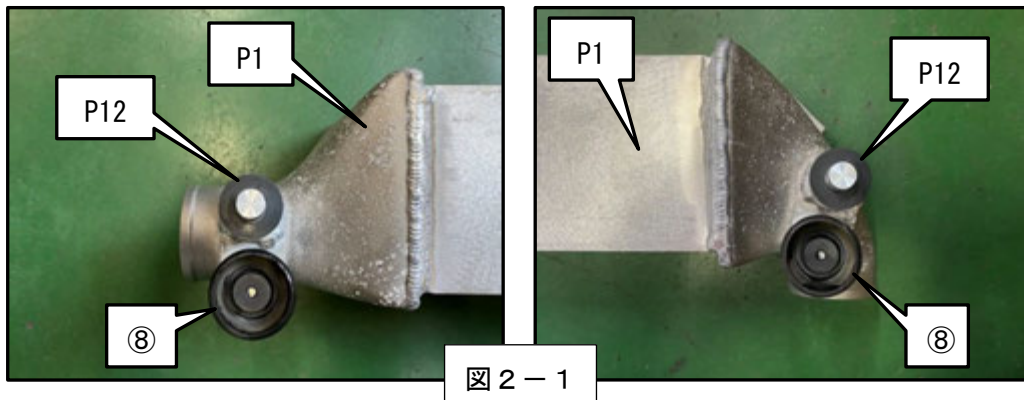

(2) インタークーラーコアをロアフレームに取付けてください。(図2-2)

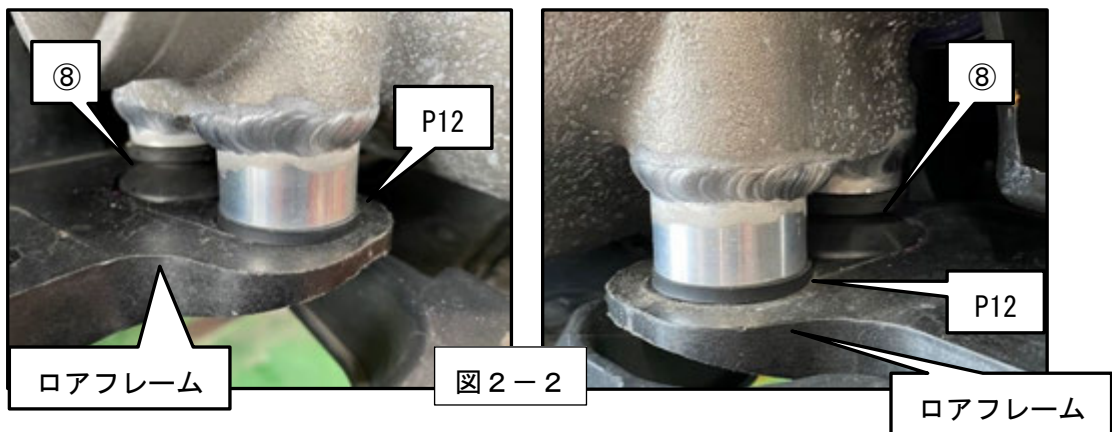



(3) 1. (4) で取外したインタークーラーブラケットをロアフレームに取付けてください。(図2-3)

P5 : スペーサー ×2

P6 : 六角ボルト M6-1.0 L=30 ×2

P8 : スプリングワッシャ M6 ×2

P9 : 大径ワッシャ M6 ×2

⑦ : インタークーラーブラケット ×2

締付トルク (N・m)

T=12



図2-3

(4) インレットパイプをインタークーラーコアに取付けてください。(図2-4)

P2 : インレットパイプ ×1

P4 : ホース φ60 L=55 ×1

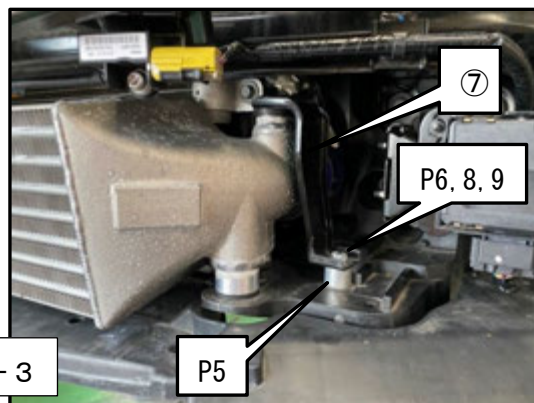
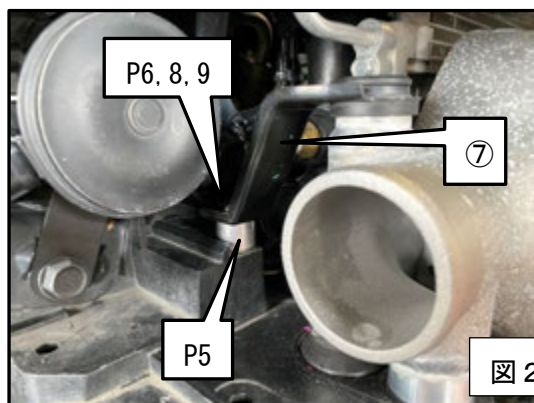
P7 : 六角ボルト M6-1.0 L=20 ×2

P8 : スプリングワッシャ M6 ×2

P10 : ワッシャ M6 ×2

P11 : ホースバンド #40 ×2

⑨ : Oリング ×1

締付トルク (N・m)

T=12



図2-4

(5) アウトレットパイプをインタークーラーコアに取付けてください。(図2-5)

P3 : アウトレットパイプ ×1

P4 : ホース φ60 L=55 ×1

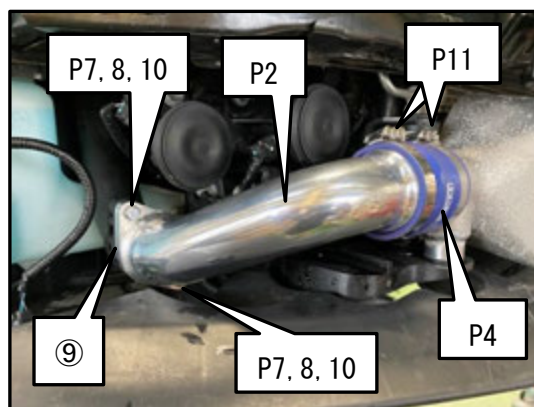
P11 : ホースバンド #40 ×2

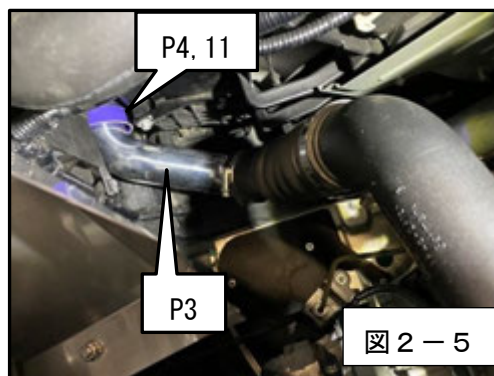

### 3. ノーマルパーツの取付けおよび始動確認

(1) ⑫フロントバンパセーフティプレートを取付けてください。

(2) ⑪歩行者センサーを取付けてください。(3個)

(3) ③フロントバンパーを取付けてください。

(4) ②フロントグリルカバーを取付けてください。

(5) ①アンダーカバー取付けてください。

(6) バッテリーのマイナス端子を取付けてください。

(7) エンジンを始動し、以下の確認を行なってください。

- ・ 部品同士の干渉が無いこと。
- ・ エア漏れが無いこと。

※取付作業終了後、必ず取扱説明書の「取付後の確認」に従って確認作業を行なってください。





株式会社 エッチ・ケー・エス  
〒418-0192 静岡県富士宮市北山7181  
<http://www.hks-power.co.jp>

# INTERCOOLER KIT INSTALLATION MANUAL

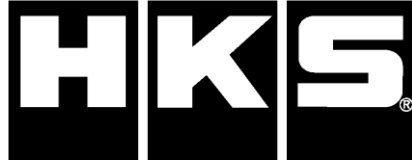

**Installation must be done by a professional.**  
Read this manual prior to the installation.

Always have access to this manual as well as a factory service manual.

※ Make sure the vehicle is applicable to this kit.

NAME OF PRODUCT	INTERCOOLER KIT
USE	AUTOMOBILE PARTS
PART NUMBER	13001-AH006
APPLICATION	HONDA CIVIC HB DBA-FK7
ENGINE	L15C
YEAR	2017/9~2019/12
REMARKS	<ul style="list-style-type: none"><li>• Standard Installation Time: 6 hours</li><li>• Compatible with both 6MT and CVT</li><li>• 6BA-FK7 (2020/1-) conformance unconfirmed</li></ul>

※Application was confirmed as of September, 2020.

## REVISION OF MANUAL

Rev. Number	Date	Manual Number	Details
3-3.01	2020/7	E04251-H16030-00	1 <sup>st</sup> Edition
3-3.02	2020/9	E04251-H16031-00	Added compatibility for CVT vehicles Conformity year revision

Published in September, 2020 by HKS Co., Ltd. (Unauthorized reproduction is strictly prohibited.)

**INDEX**

NOTICE / ATTENTION / SAFETY PRECAUTIONS . . . . . 14  
PARTS LIST . . . . . 15  
1. REMOVAL & MODIFICATION OF FACTORY PARTS . . . . . 16  
2. INSTALLATION OF KIT PARTS . . . . . 20  
3. REINSTALLATION OF FACTORY PARTS & OPERATION CHECK . . . . . 22

**NOTICE**



This manual assumes that you have and know how to use the tools and equipment necessary to safely perform service operations on your vehicle. This manual assumes that you are familiar with typical automotive systems and basic service and repair procedures. Do not attempt to carry out the operations shown in this manual unless these assumptions are correct. Always have access to a factory service manual. To avoid injury, follow the safety precautions contained in the factory service manual.

**ATTENTION**

- This manual indicates items you need to pay attention to in order to install this product safely and lists precautions to avoid any possible damage and/or accidents.
- This product is an automobile part. Do not use for any other purposes.
- HKS will not be responsible for any damage caused by incorrect installation and/or use, or use after modification and/or dismantling of this product.
- This product was designed based on installation onto a specific factory vehicle.
- The specifications of this product are subject to change without notice.
- The instructions are subject to change without notice. Make sure to refer to the most recent instructions.

**SAFETY PRECAUTIONS**

The following precautions for use of this product are to prevent possible accidents and/or injuries and for proper use.

 <b>WARNING</b>	Indicates risk of serious injury and/or possible death.
 <b>CAUTION</b>	Indicates risk of damage to people or large-scale damage to property. (Large-scale damage is the damage caused by a product defect. Ex. Damage to a vehicle, burnout, etc.)

## PARTS LIST

No.	Product	QT	Remarks
P1	Intercooler core	1	
P2	Inlet pipe	1	
P3	Outlet pipe	1	
P4	Hose $\phi$ 60 L=55	2	
P5	Spacer	2	
P6	Hex bolt M6-1.0 L=30	2	
P7	Hex bolt M6-1.0 L=20	2	
P8	Spring washer M6	4	
P9	Large flat washer M6	2	
P10	Flat washer M6	2	
P11	Hose band #40	4	
P12	Rubber mount	2	
P13	Instruction manual	1	
P14	Installation manual	1	

## Vehicle with Intercooler Kit



# 1. REMOVAL & MODIFICATION OF FACTORY PARTS

Before beginning removal of the factory parts, disconnect the negative cable from the battery terminal.

Use this instruction manual and the manufacturer's service manual as a reference.

(1) Remove the ①Undercover. (Dia.1-1)

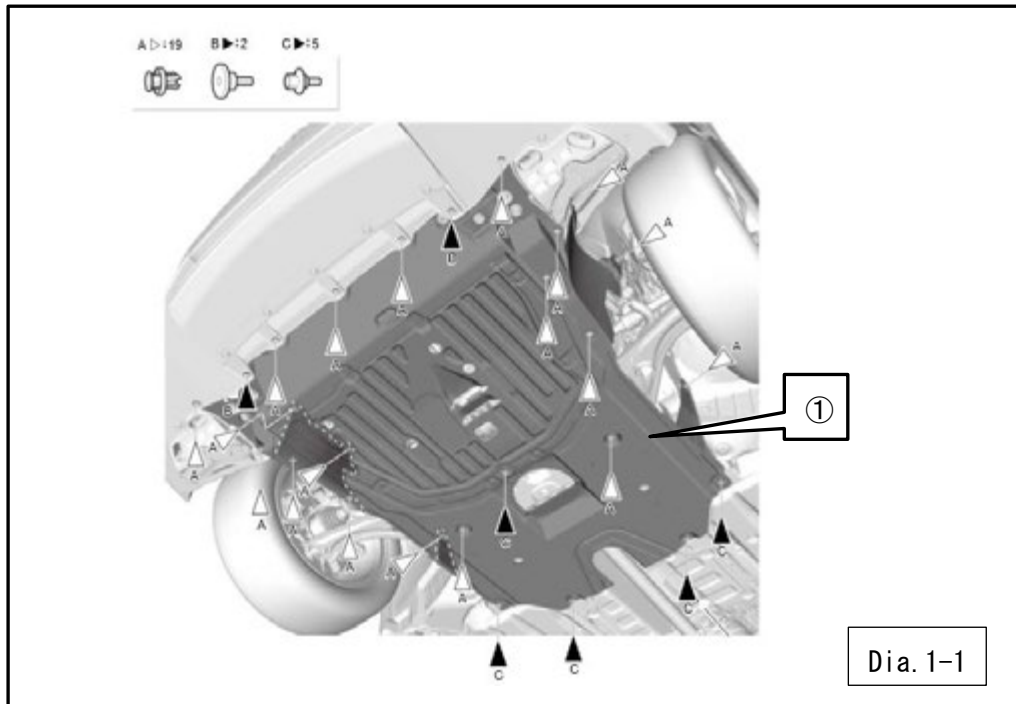

(2) Remove the ②Front grill cover. (Dia.1-2)

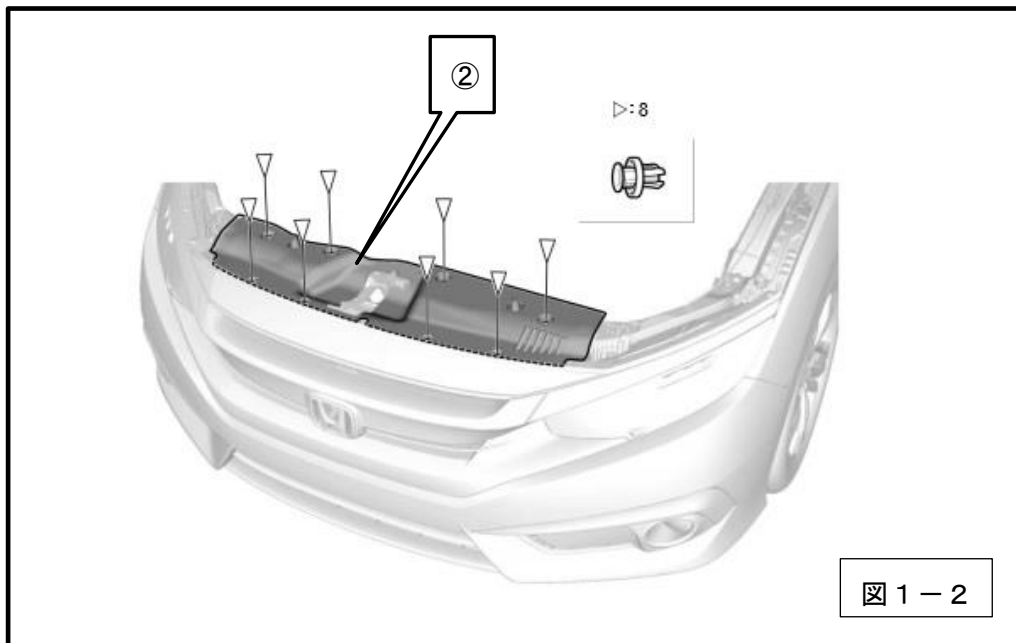



(3) Remove the ③Front bumper. (Dia.1-3)

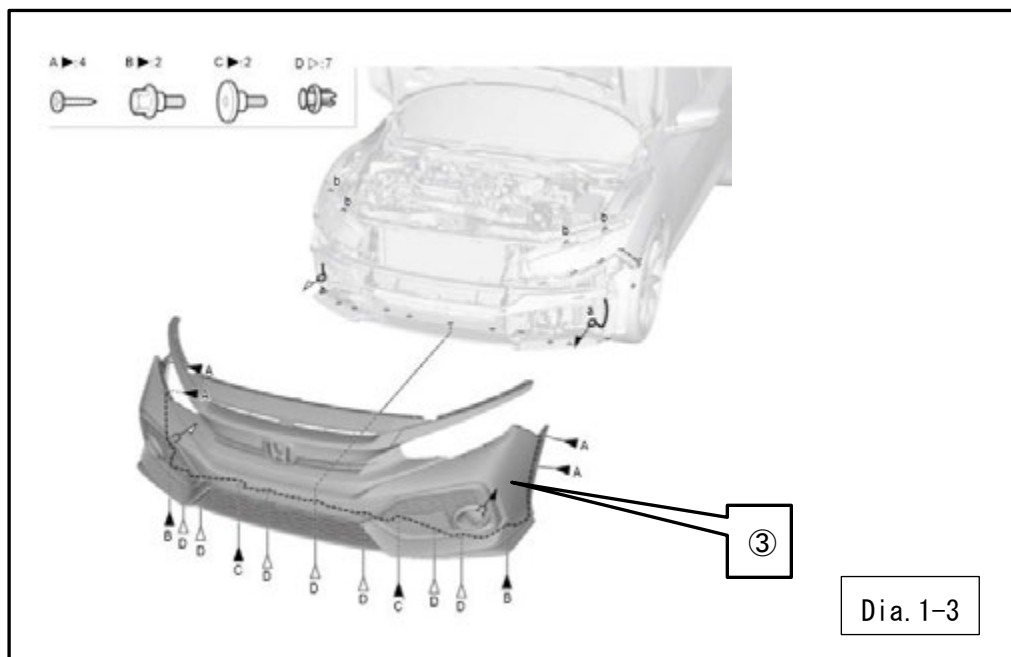

(4) Remove the ④Intercooler, ⑤Inlet pipe, ⑥Outlet pipe, ⑦Intercooler bracket, ⑧Rubber bush. (Dia.1-4)

**Note**

- Do not reuse ④, ⑤, ⑥.
- Reuse only the O-ring at position ⑨ shown in the figure.

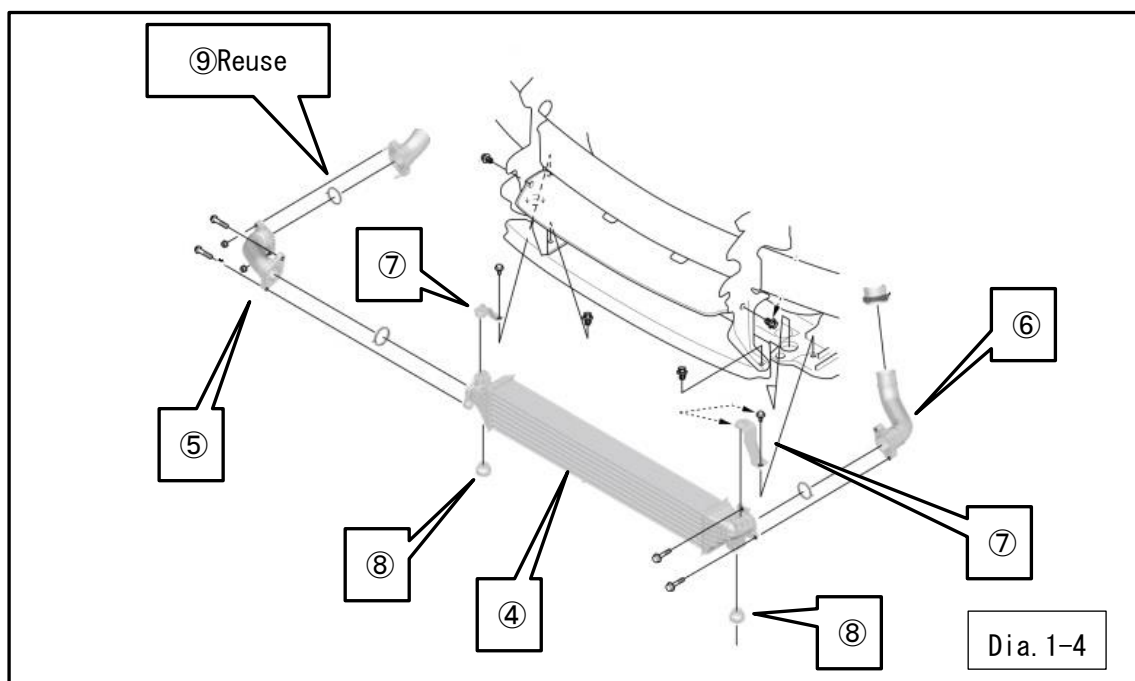

(5) Remove the ⑩Middle Induction Plate. (Dia.1-5)

**Note**

- Do not reuse ⑩Middle Induction Plate.

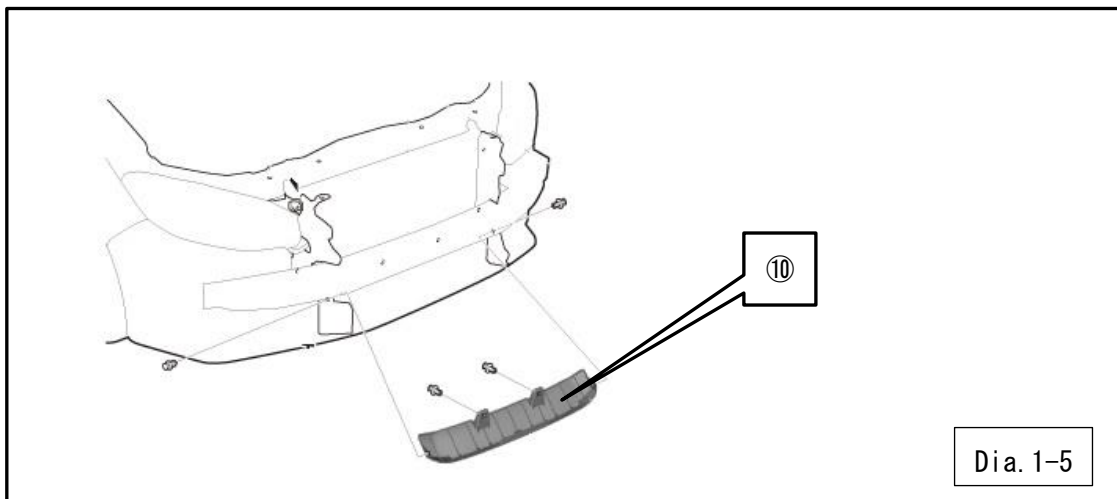

(6) Remove the ⑪Pedestrian sensor. (3 pieces) (Dia.1-6)

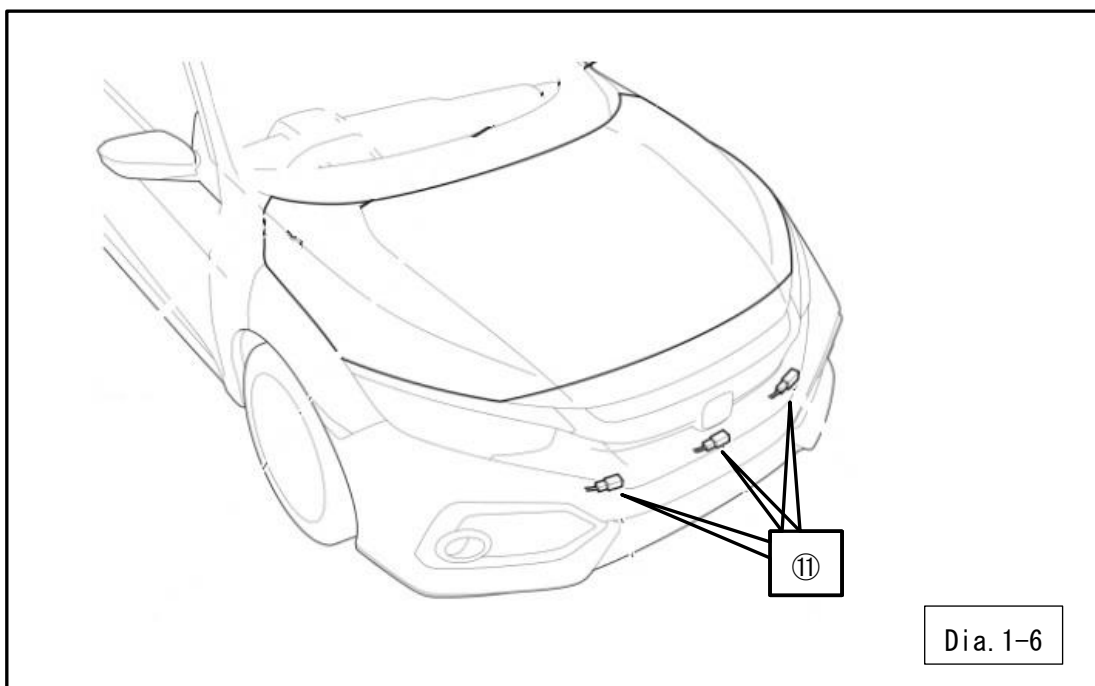

(7) Loosen the mounting bolts on the ⑫Front bumper safety plate. (Dia.1-7)

**Note**

- Do not completely remove the bolts, but loosen them until the ⑫Front bumper safety plate moves slightly.

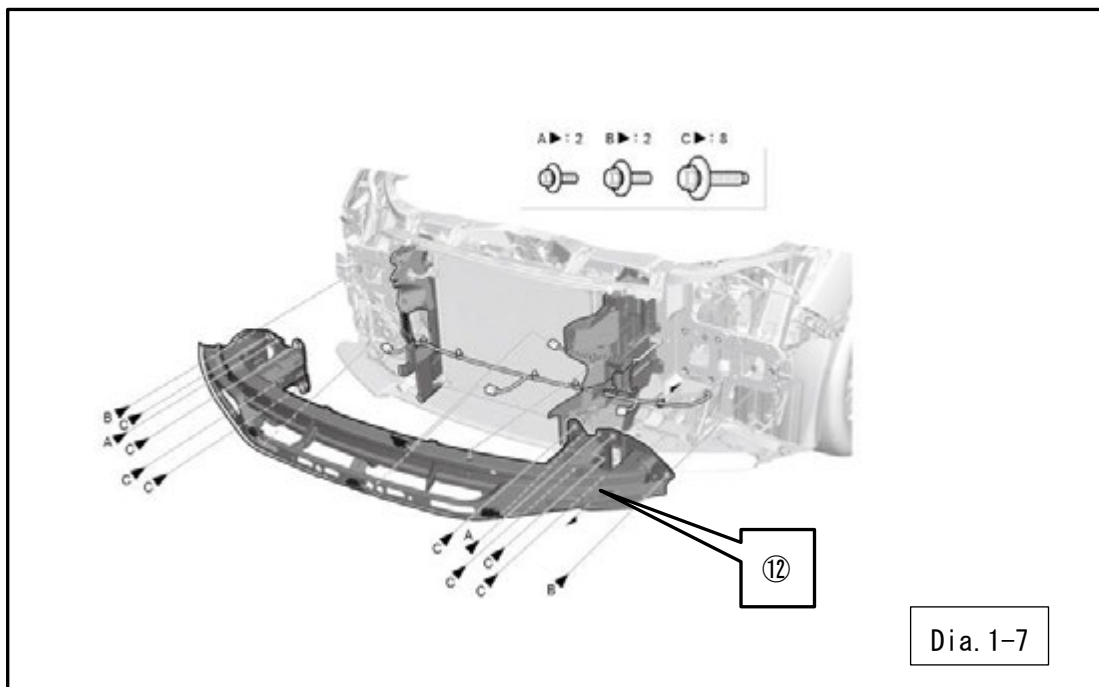

(8) Cut off the ⑬Intercooler air guide RH and ⑭Intercooler air guide LH at the positions indicated by the dotted lines in the figure. (Dia.1-8)

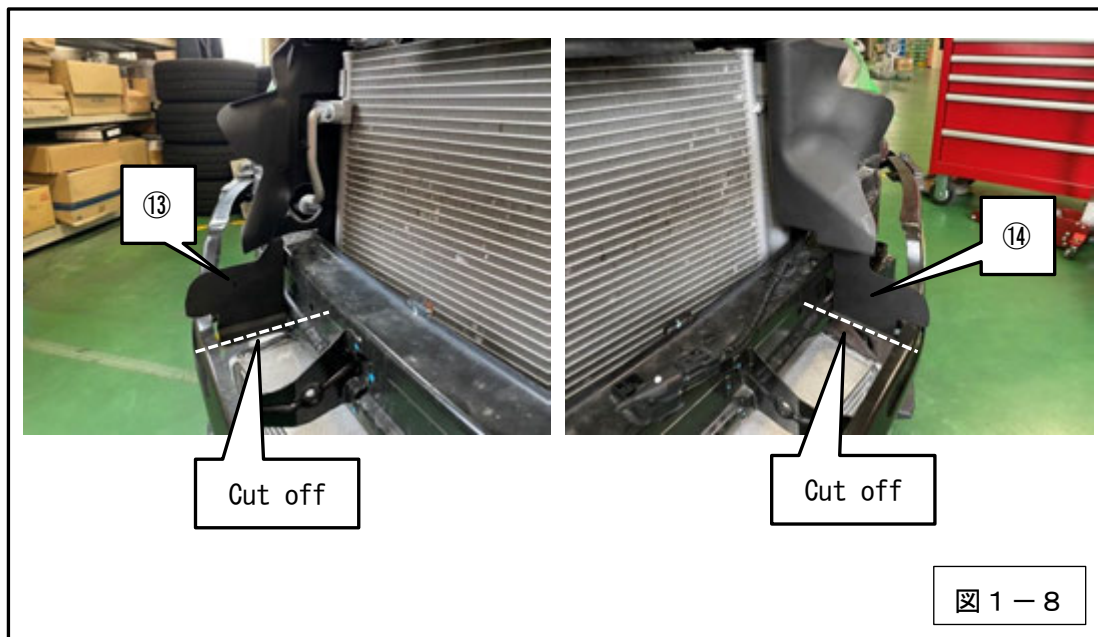

## 2. INSTALLATION OF KIT PARTS

(1) Attach the Rubber mount and the ⑧Rubber bush removed in 1. (4) to the Intercooler core. (Dia.2-1)

- P1 : Intercooler core ×1
- P12 : Rubber mount ×2
- ⑧ : Rubber bush ×2

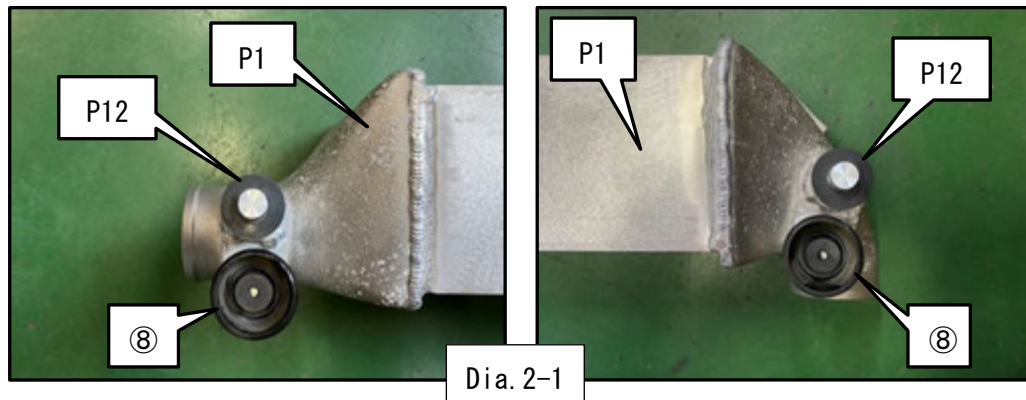

(2) Attach the Intercooler core to the Lower frame. (Dia.2-2)

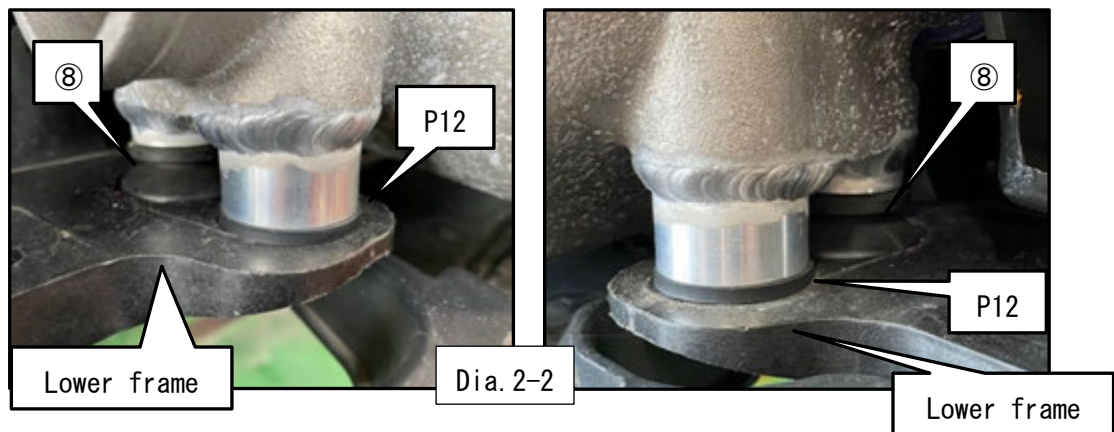

(3) Attach the intercooler bracket removed in 1. (4) to the lower frame.

(Dia. 2-3)

P5 : Spacer × 2

P6 : Hex bolt M6-1.0 L=30 × 2

P8 : Spring washer M6 × 2

P9 : Large flat washer M6 × 2

⑦ : Intercooler bracket × 2

Tightening Torque (N · m)

T=12

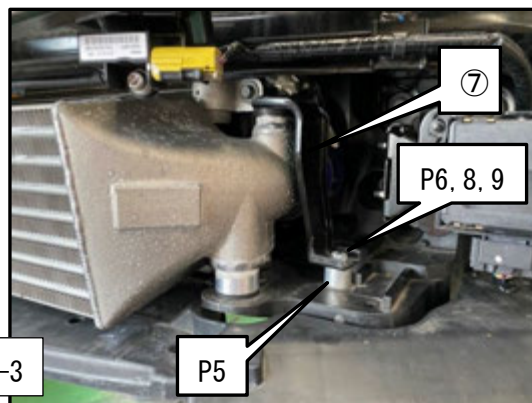
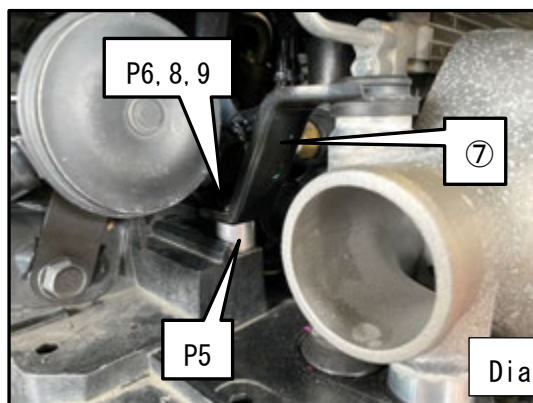

(4) Attach the inlet pipe to the intercooler core. (Dia. 2-4)

P2 : Inlet pipe × 1

P4 : Hose  $\phi$  60 L=55 × 1

P7 : Hex bolt M6-1.0 L=20 × 2

P8 : Spring washer M6 × 2

P10 : Flat washer M6 × 2

P11 : Hose band #40 × 2

⑨ : O-Ring × 1

Tightening Torque (N · m)

T=12

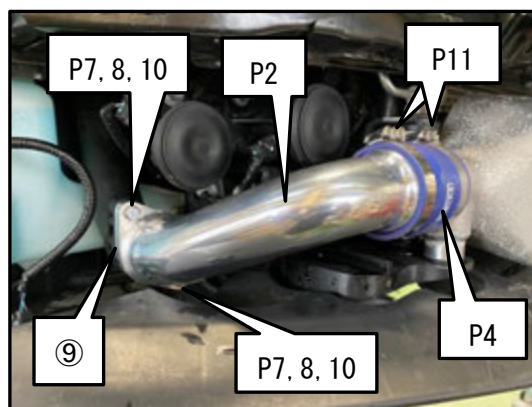

Dia. 2-4

(5) Attach the Outlet pipe to the Intercooler core. (Dia.2-5)

P3 : Outlet pipe ×1

P4 : Hose  $\phi$  60 L=55 ×1

P11 : Hoseband #40 ×2

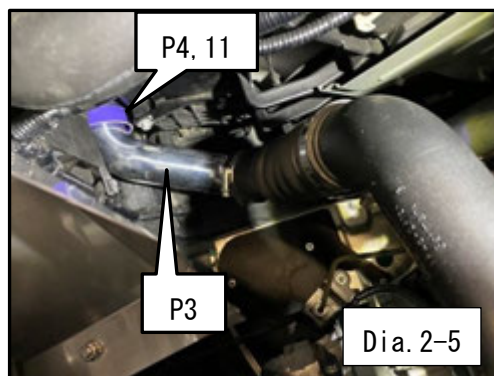

### 3 . REINSTALLATION OF FACTORY PARTS & OPERATION CHECK

(1) Attach the ⑫Front bumper safety plate.

(2) Attach the ⑪Pedestrian sensor. (3 pieces)

(3) Attach the ③Front bumper.

(4) Attach the ②Front grill cover.

(5) Attach the ①Under cover.

(6) Attach the negative terminal of the battery.

(7) Start the engine and check the following.

- No interference between parts.
- No air leakage.

※ After completing the installation work, be sure to perform the confirmation work according to the "Confirmation after installation" in the instruction manual.





HKS Co., Ltd.

7181 Kitayama, Fujinomiya, Shizuoka 418-0192, Japan

<http://www.hks-power.co.jp>