

スーパーSQVリターンキット

取付説明書

取付けは必ず専門業者に依頼してください。本書はご使用前に必ずお読みください。

商品名	スーパーSQVリターンキット
用途	自動車部品
コードNo.	71002-AT004
対応するスーパーSQVキットメーカー・車種	71008-AT021 トヨタ GRスープラ 3BA-DB42, 3BA-DB02
備考	HKSスーパーSQVキット専用のオプションパーツになります 純正サクションホース装着車用

取説品番 E04533-T73010-00 2022/6/1 作成 Ver.3-1.01 (禁無断複写、転載) (株)エッチ・ケー・エス

パーツリスト

No	品名	数	形状	備考	No	品名	数	形状	備考	No	品名	数	形状	備考
1	リターンホース	1			3	ホースバンド	1		#64	5	CCクランプ	1		
2	ニップル	1			4	ホースバンド	2		#16	6	取扱説明書	1		

アフターサービスについて

本製品に関するお問い合わせは、専門業者またはお買上の販売店までお問い合わせください。
本書の記載内容は、予告無しに変更することがありますのであらかじめご了承ください。



株式会社 エッチ・ケー・エス
〒418-0192 静岡県富士宮市北山7181
<http://www.hks-power.co.jp/>

取付方法

(1) ブローオフアセンブリのトリプルフィンのリターンニップルに交換してください。(図1)

1. 図1の矢印で示す4本のボルトを外し、ファンネルを取外してください。

⚠注意

他の4本は本体固定用ですので外さないでください。

2. ファンネルを取外すとフィンを取外することができます。

3. 逆の手順でリターンニップルを取付け、ファンネルをボルト(再使用)で再度固定してください。
(締付けトルク: 0.8N・m {0.08kgf・m})



図1

(2) バンドのかしめを外し、サクションホースからレゾネータを外し、ニップルを取付けてください。(図2)
ニップルは段付きのところまで差し込んでください。

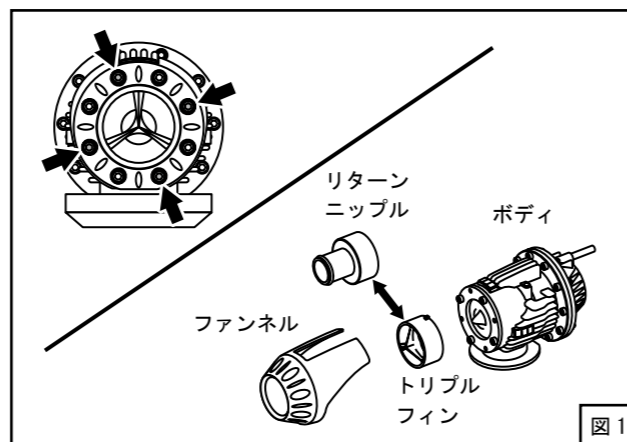

図2

アドバイス

ホースバンド(#64)がニップルの段付き部にかからないようにしてください。(図3)

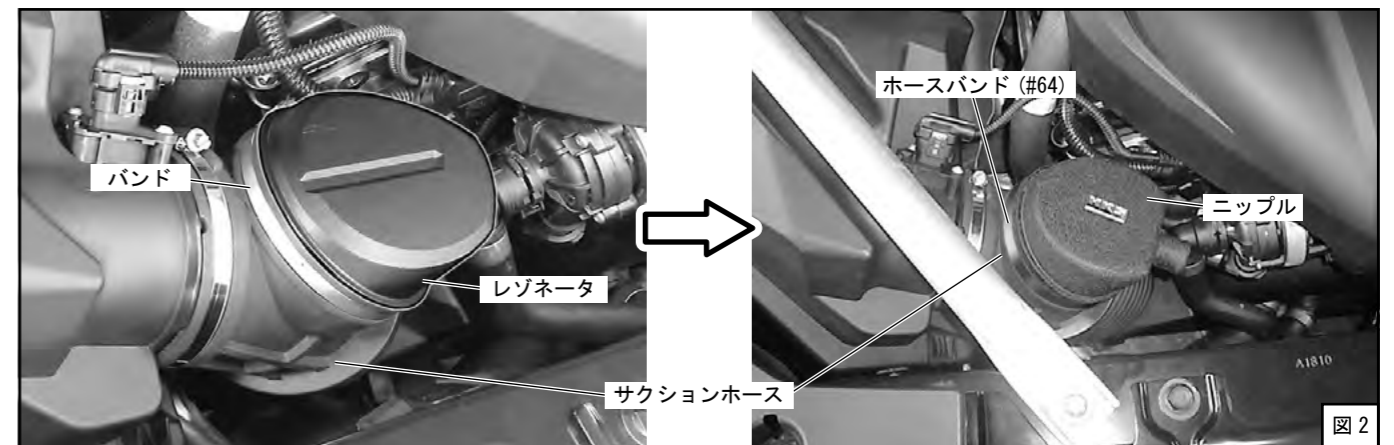

図3

(3) リターンホースを取付けてください。(図4)

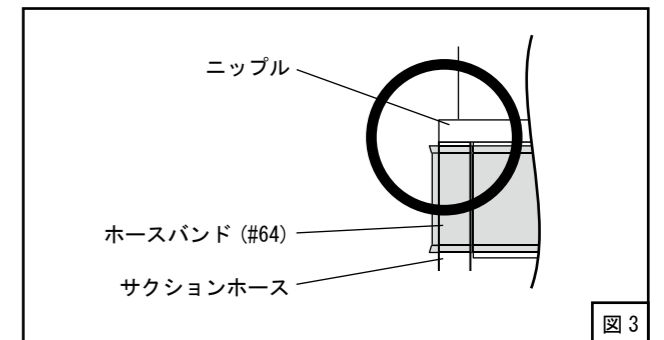

図4

(4) リターンホースをCCクランプで固定してください。(図5)



図5

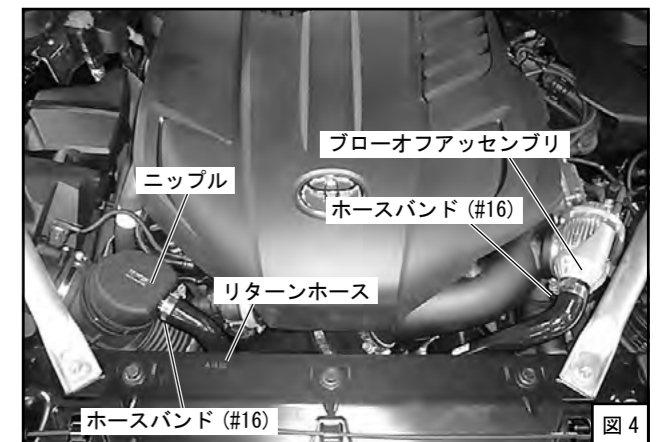



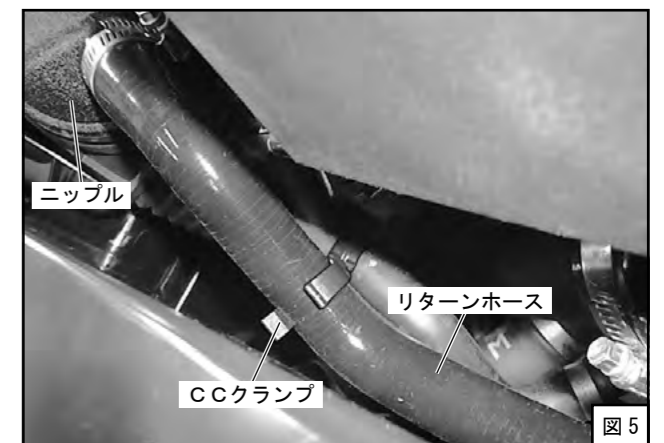

Super SQV Return Kit

Instruction Manual

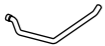
NAME OF PRODUCT	Super SQV Return Kit
PART NUMBER	71002-AT004
APPLICATION	for 71008-AT021 TOYOTA GR SUPRA 3BA-DB42,3BA-DB02
REMARKS	This product is an optional part for HKS Super SQV Kit. Product for vehicles equipped with factory suction hose.

Published in June, 2022 by HKS Co., Ltd. (Unauthorized reproduction is strictly prohibited.)

PARTS LIST

No	Description	QT	Image	Remarks	No	Description	QT	Image	Remarks	No	Description	QT	Image	Remarks
1	Return Hose	1			3	Hose Clamp	1		#64	5	CC Clamp	1		
2	Fitting	1			4	Hose Clamp	2		#16	6	Instruction Manual	1		

MAINTENANCE

- The specifications of this product are subject to be changed without notice.
- This manual is subject to be revised without notice.



HKS Co.,Ltd.

7181 Kitayama, Fujinomiya, Shizuoka 418-0192, JAPAN
<http://www.hks-power.co.jp/en/>

INSTALLATION PROCEDURE

(1) Install the recirculation fitting to the SSQV assembly. (Dia.1)

1. Remove 4 bolts (per diagram) and remove the cover.

CAUTION

Do not remove the remaining 4 bolts as they are to stay affixed to the SSQV main body.

2. After removal of the cover, the recirculation fitting can be removed.

3. Install the Recirculation Fitting. Reinstall the cover and re-tighten the 4 bolts.

(Tightening torque: 0.8 N-m {0.08 kgf-m})

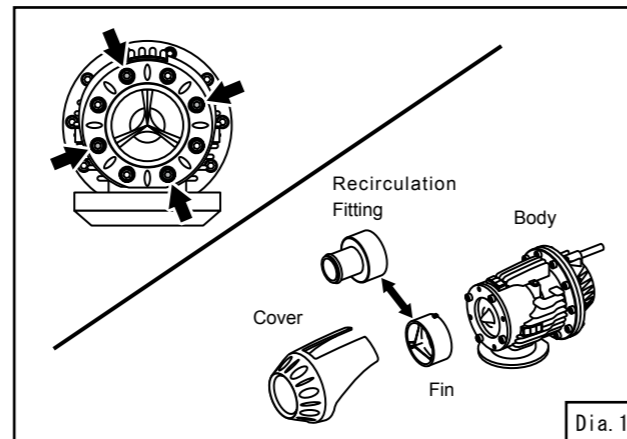

(2) Remove the caulking of the clamp to remove the resonator from the suction hose, and install the fitting to the suction hose. (Dia. 2) Insert the fitting up to the stepped part.

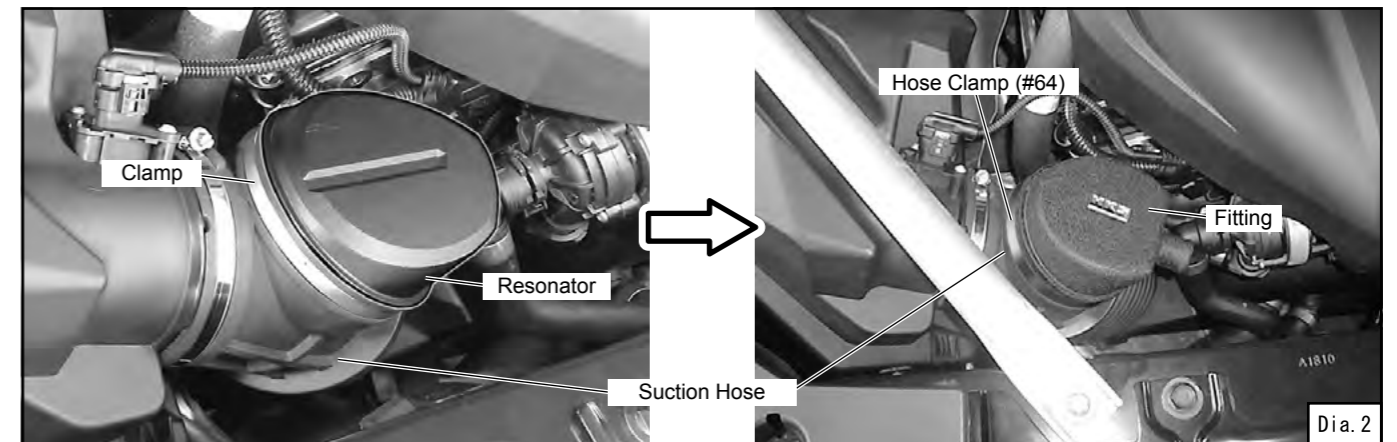

ADVICE :

Make sure that the hose clamp (#64) does not get on the stepped part of the fitting. (Dia. 3)

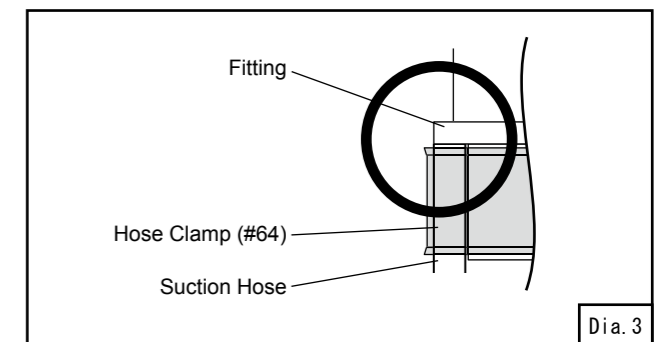

(3) Install the return hose. (Dia.4)

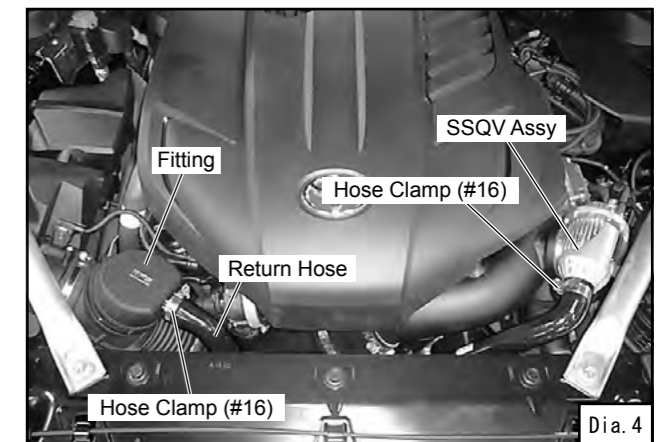

(4) Secure the return hose with the cc clamp. (Dia.5)

