

エアインテークファンネル

取扱説明書



取付けは必ず専門業者に依頼してください。本書はご使用前に必ずお読みください。

本製品は、下記に示す車輦のみ取付可能です。

商品名	エアインテークファンネル		
用途	自動車部品		
コードNo.	70999-AF001		
メーカー・車種	スバル ① レガシィツーリングワゴン DBA-BR9		
	② レガシィB4 DBA-BM9		
エンジン型式	① EJ255	② EJ255	
年式	① 2009年5月～	② 2009年5月～	
備考			

○適合車輦の年式は2009年8月現在までのものです。

2009年8月以降に登録された車輦への適合については、HKS 受注センター、お客様相談室にお問い合わせください。

取説品番 E04500-F45010-00 2009/8/20 作成 Ver. 3-1.01 (禁無断複写, 転載) (株)エッチ・ケー・エス

安全上の注意

本製品を正しくお取扱いただくために下記の注意事項を必ず厳守してください。

本書では下記のような記号を使用し、お客様及び作業者への危険レベルを示しています。



警告

作業者又は使用者が死亡、又は重傷を負う可能性がある場合



注意

作業者又は使用者が傷害を負う危険が想定される場合 (人損)

拡大物損の発生が想定される場合

(拡大物損とは、当該製造物が原因で誘発された物的損害 [例えば、車輦破損及び焼損])



警告

●電気ショートによる電装部品の破損及び焼損・火災を防止するために、次のことを守ってください。

- ・バッテリーのマイナス端子のターミナルを外してから作業を行ってください。
- ・コネクタを外すときは、断線しないようにコネクタを持って外してください。



注意

●本製品の誤使用は絶対に行わないでください。

- ・誤使用したことにより、最悪の場合エンジンが壊れる恐れがあります。
- ・本来の性能を損なう恐れがあります。

●作業を始める前にエンジンルーム内の温度が約40°C位 (手で触れて熱くない程度) に下がっていることを確認してください。

- ・火傷する恐れがあります。

●パイプ等に異物が入らないようにウエス等をかけておいてください。

- ・異物がエンジンに入りエンジンが破損する恐れがあります。

取付け方法

1. ノーマルパーツ取外し

- (1) バッテリーのマイナス端子 (-) からケーブルターミナルを取外してください。
- (2) クリップを外しエアインテークダクトを取外してください。
(図1)



図1

- (3) ホースバンドを緩め、エアクリーナケースアツパからサクシ
ョンホースを取外してください。(図2)
- (4) エアフロメータセンサのコネクタを取外し、エアクリー
ナケースアツパを取外してください。(図2)
- (5) エアエレメントを取外してください。(図2)
- (6) ボルト、ナットを外してエアクリーナケースロアを取外し
てください。(図2)

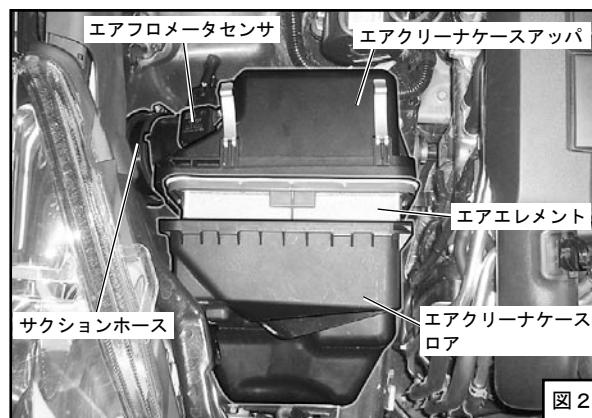

- (8) エアクリーナケースロアからレゾネータを取外してくださ
い。(図3)

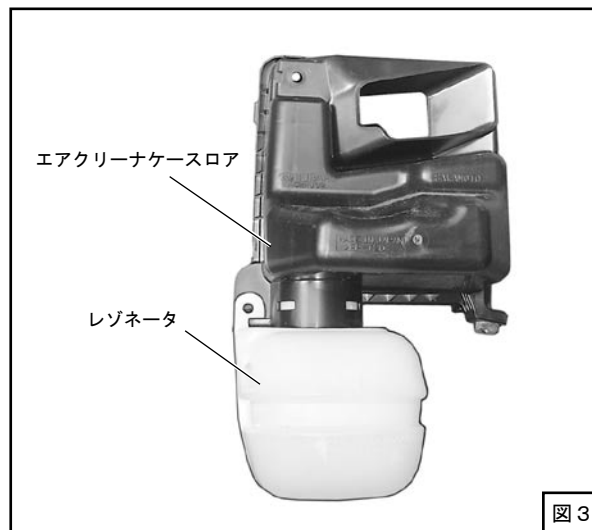

2. ファンネル取付け

- (1) エアクリーナケースロアにファンネルを取付けてください。
(図4)

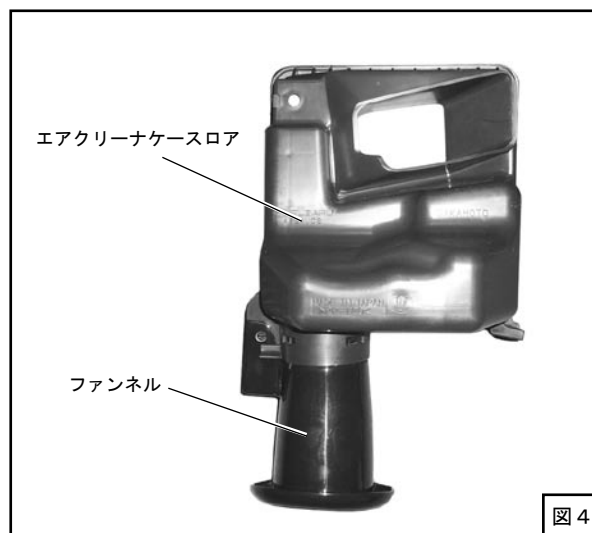

- (2) エアクリーナケースロアを元のように車輻に取付けてくださ
い。
- (3) エアエレメント、エアクリーナケースアツパ、サクシ
ョンホースを元のように取付けてください。
- (4) エアフロメータセンサにコネクタを接続してください。
- (5) エアインテークダクトを元のように取付けてください。
- (6) バッテリのマイナス端子 (-) にケーブルターミナルを接続
してください。

⚠ 注意

本キットを取付けることにより、純正エアダクトに加えフロントパンパ内からも空気の吸入を行います。
雨天時・水たまりを走行の際は注意して走行してください。フロントパンパ内ファンネルから水を吸い、エンジン不調・
破損を起こす恐れがあります。

○ファンネル部吸い込み口は純正エアダクトよりも約 250mm 下方に設定されています。