

パイピングキット 取付説明書



取付けは必ず専門業者に依頼してください。

取扱説明書を先に読んでから作業を行なってください。

本書はご使用前に必ずお読みください。

本書は、お読みになった後も本製品の側に置いて活用してください。

本製品は、下記に示す車両のみ取付け可能です。
万が一お車と本製品の型式等が異なる場合には、速やかにお買い上げの販売店にご連絡ください。

商 品 名	車種別パイピングキット
用 途	自動車専用部品
コ ー ド	13002-AD001
製品説明書品番	E04253-D20011-00 Ver.3-3.02
整備要領書品番	JU111K
メーカー車種	ダイハツ コペン L880K
エンジン型式	JB-DET
年 式	2002年06月～
備 考	

適合車両の年式は、2005年08月現在のものです。
2005年08月以降に登録された車両への適合については受注センターにお問い合わせください。

改訂の記録

改訂	日 付	記 載 変 更 内 容
3-3.01	2005/03	初版
3-3.02	2005/08	パーツリスト変更

2005年08月25日発行 (禁無断複写、転載) (株)エッチ・ケー・エス

パーツリスト

連番	コード	品名	数量	形状	備考
1	G17970-D20011-00	インタークーラアウトレットパイプ	1		
2	G11293-D20010-00	エンジンカバーステー	1		
3	G17981-D20020-00	インタークーラパイプステーNo.1	1		
4	G17981-D20030-00	インタークーラパイプステーNo.2	1		
5	G09115-K00020-15	インタークーラホースNo.1	1		35
6	G09115-K00040-15	インタークーラホースNo.2	1		35- 40
7	G09115-K00060-15	インタークーラホースNo.3	1		40- 43
8		ボルトM6 L=20	1		
9		ボルトM6 L=25	1		
10		ボルトM6 L=30	1		
11		スプリングワッシャM6用	3		
12		ワッシャM6用 大径	3		
13		フランジ付きナットM6	2		
14	90121-037100	ホースバンド#20	1		
15	18005-AK006	ホースバンド#28	3		
16		タイラップ(中)	1		
17		タイラップ(小)	1		
18	14999-AK032	ホースニップル 4	1		
19		カラー t=4.5	2		
20	93050-002100TP	取扱説明書	1		
21	E04253-D20011-00	取付説明書	1		

パーツリスト内の部品を別途購入する際は、補修パーツとして設定してある為、受注センターにお問い合わせください。
 受注センター TEL : 0544-29-1234 FAX : 0544-29-1151

1. ノーマルパーツ取外し

作業を始める前にバッテリーのマイナス端子を取外してください。
必ず整備要領書及び取扱説明書に準じて作業を行なってください。

- (1) エンジンカバーを取外してください。(図1-1)
- (2) エアクリーナを取外してください。(図1-1)
- (3) エアホースを取外してください。(図1-1)
- (4) エアホースを取外してください。(図1-1)

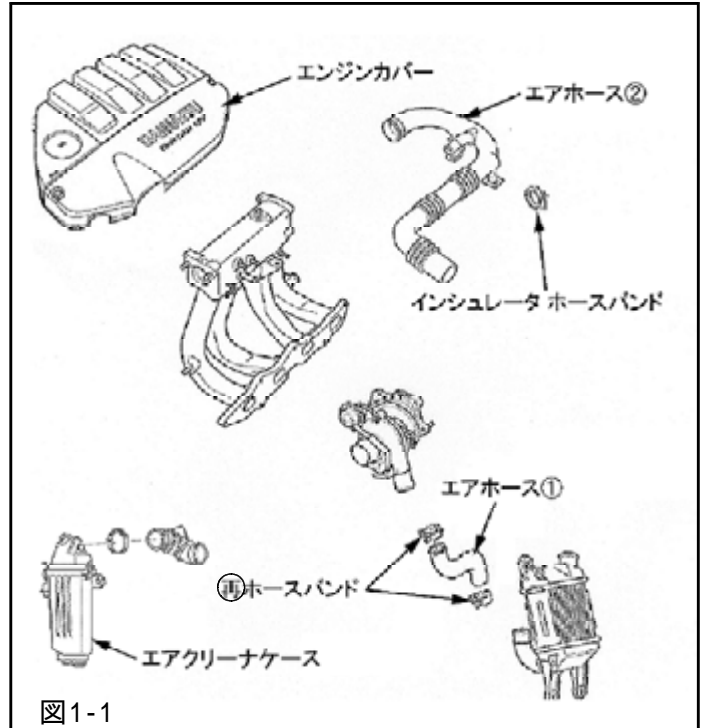

- (5) エアホース からインシュレータとホースバンドを取外してください。(図1-1, 図1-2)

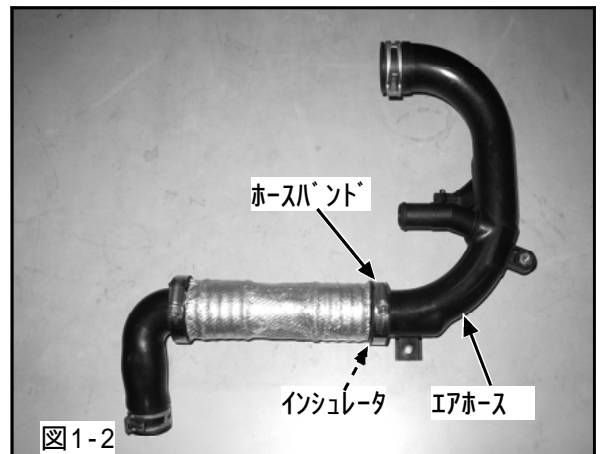

2. キットパーツ取付け

- (1) 車両ハーネスをエンジンに固定しているクリップを取外してください。(図2-1)



図2-1

- (2) (1)で取外した箇所に、ボルトM6 L=20,ワッシャM6用大径,スプリングワッシャM6用,フランジ付きナットM6を使用して、エンジンカバーステーを取付けてください。(図2-2) (P2×1, P8×1, P11×1, P12×1, P13×1)

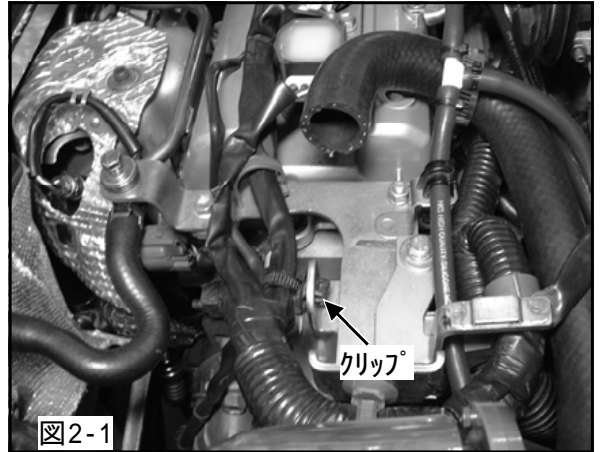

図2-2

- (3) (1)で取外した車両ハーネスを、タイラップ(中)を使用してエンジンカバーステーに固定してください。(図2-2) (P16×1)

- (4) 1. (3)でエアホースを取外した箇所に、**再**ホースバンドを使用して、インタークーラホースNo.1を取付けてください。(P5×1)

- (5) カラー t=4.5, ボルトM6 L=25,ワッシャM6用大径,スプリングワッシャM6用を使用して、インタークーラパイプステーNo.1を車両に仮付けしてください。(図2-3) (P3×1, P9×1, P11×1, P12×1, P19×1)

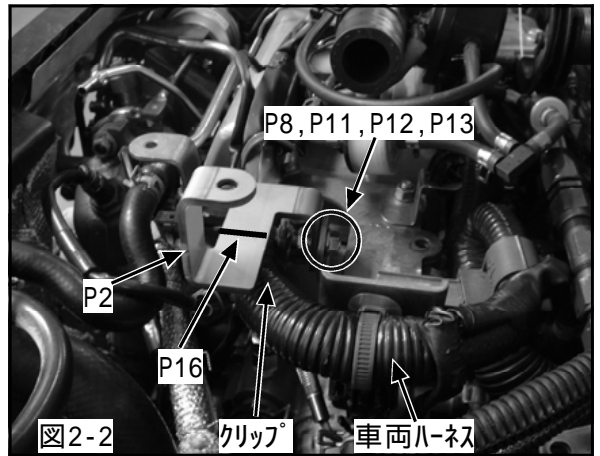

図2-3

- (6) カラー t=4.5, ボルトM6 L=30,ワッシャM6用大径,スプリングワッシャM6用を使用して、インタークーラパイプステーNo.2を車両に仮付けしてください。(図2-4) (P4×1, P10×1, P11×1, P12×1, P19×1)

- (7) ホースニップル 4にシールテープを巻き、インタークーラアウトレットパイプに取付けてください。(P1×1, P18×1) (図2-4)

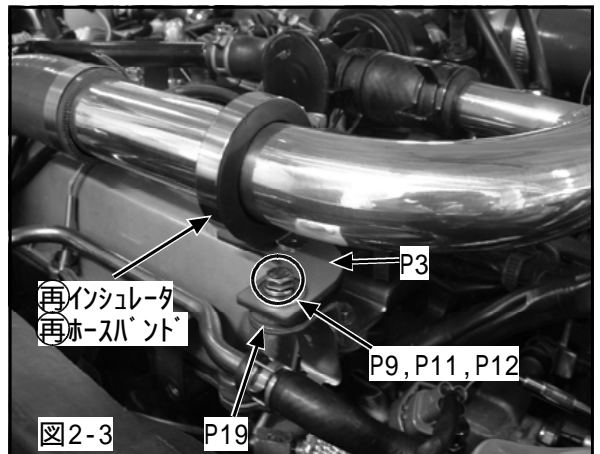

図2-4

(8) 1. (4)でエアホース を取外した箇所に、ホースバンド#20,ホースバンド#28を使用して、インタークーラホースNo.2、インタークーラホースNo.3、インタークーラアウトレットパイプを仮付けしてください。

(図2-5) (P6×1, P7×1, P14×1, P15×3)

(9) 1. (5)で取外したインシュレータ ホースバンドを使用して、インタークーラアウトレットパイプを固定してください。(図2-3)

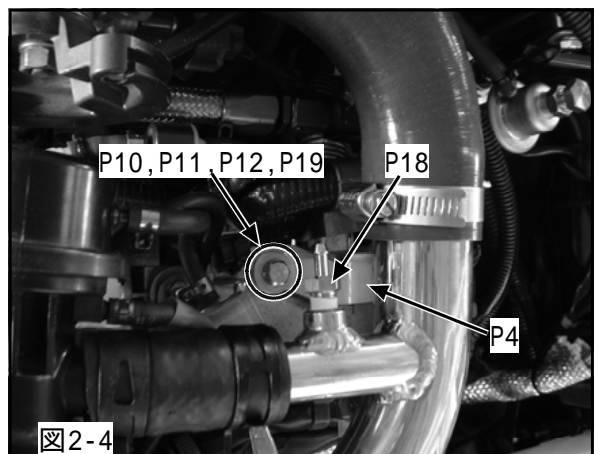
(10) インタークーラホースNo.2及びNo.3を本締めしてください。

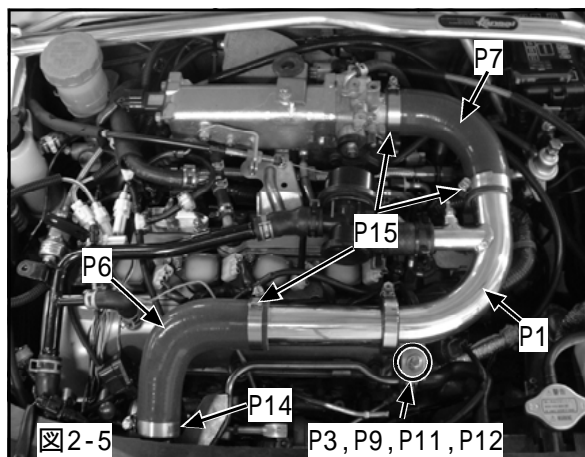

(11) (7)で取付けたホースニップル 4にエアホースを取付け、タイラップ(小)で固定してください。

(P17×1) (図2-6)



注意

エアホースの取付けを忘れるとブーストが上がり、最悪の場合エンジンを破損する恐れがあります。



図2-6

3 . ノーマルパーツ取付け

(1) エンジンカバーを取付けて、2. (1)で取り付けしたエンジンカバーステーを本締めしてください。

(2) フランジ付きナットM6, 純正ボルトを使用して、エンジンカバーを取付けてください。(P13×1)

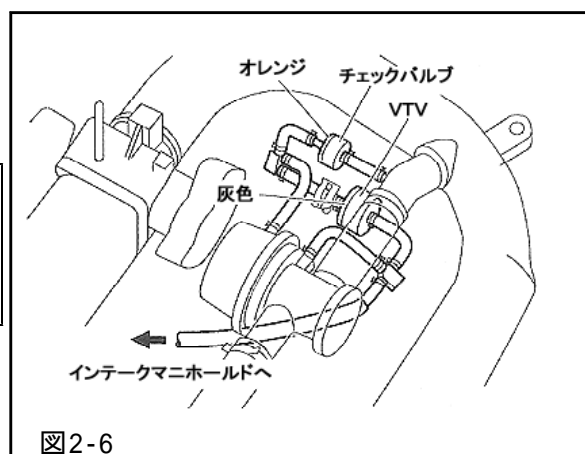
(3) バッテリーのマイナス端子を取付けてください。

取付作業終了後、必ず取扱説明書の「取付後の確認」に従って確認作業を行なってください。