

シングルフルタービンキット 取付説明書



取付けは必ず専門業者に依頼してください。

取扱説明書を先に読んでから作業を行なってください。

本書はご使用前に必ずお読みください。

本書は、お読みになった後も本製品の側に置いて活用してください。

本製品は、下記に示す車両のみ取付け可能です。
万が一お車と本製品の型式等が異なる場合には、速やかにお買い上げの販売店にご連絡ください。

商 品 名	車種別スペシャルシングルフルタービンキット
用 途	自動車専用部品
コ ー ド	11003-AN004 / 11003-AN004ZZ
取付説明書品番	E04211-N48086-00 Ver.3-3.07
整備要領書品番	A006030
メーカー車種	ニッサン スカイラインGT-R BNR34
エンジン型式	RB26DETT
年 式	1999年01月～2002年08月
備 考	【注意事項】 ・強化エンジンマウント等により、エンジンの搭載位置が変わっている場合、キットパーツとボディが干渉する恐れがあります。 ・純正リサーキュレーション、エアフロメータは取付けできません。 ・燃料セッティングが必要になります。 【別途必要部品】 ・パワステフルード及び冷却水

改訂の記録

改訂	日 付	記 載 変 更 内 容
3-3.01	2003/11	初版
3-3.02	2004/02	パーツリスト変更
3-3.03	2004/12	パーツリスト変更、記載事項変更
3-3.04	2006/02	パーツリスト変更
3-3.05	2006/10	パーツリスト変更、記載事項変更
3-3.06	2006/12	パーツリスト変更
3-3.07	2007/09	パーツリスト変更















パーツリスト

連番	コード	品名	数量	形状	備考
1	14001-AK012	ターボチャージャAssy	1		To4Z A/R0.81
2	1419-RN008	エキゾーストマニホールド	1		
3	G65443-N48011-00	フロントパイプ	1		
4	G17440-K00021-00	G T ウエストゲートAssy 88.3 ~ 127.5kpa(0.9 ~ 1.3kgf/cm ²)	1		
5	G17511-N48010-00	バイパスパイプ	1		
6	G17811-N48010-00	サクションパイプ	1		
7	G17951-N48050-00	チャンバパイプ	1		
8	G47330-N21010-00	A B S ヒートインシュレータ	1		
9	G17370-K00010-00	ヒートインシュレータ	1		
10	17321-247259A0	ターボチャージャステー	1		
11	91161-092259	カラー ターボチャージャステー	1		
12	70020-AK006	スーパーパワーフローリロードedd	1		200- 100
13	17388-035259	パワステタンクステー	1		
14	G17714-K00050-00	パワーフロー汎用ステー	1		100
15	G17714-N48010-00	パワーフローステー	1		
16	15441-183259	オイルアウトレットパイプ	1		
17	90455-021418	バンジョウ 14- 10	2		
18	90415-032100	ニップル M14- 10	1		
19	15463-012133	銅ワッシャ 14	5		
20	1408-RA029	オイルインレットバンジョウ PT1/8	1		
21	14999-AK031	メスメスエルボ PT1/8	1		
22	1408-RA028	オイルラインニップル PT1/8-AN4	1		

パーツリスト

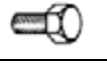
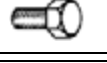
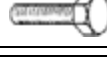
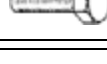
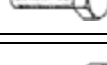
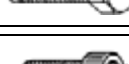
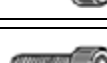
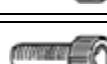
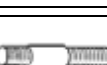
連番	コード	品名	数量	形状	備考
23	14008-AK002	銅ワッシャ 12	4		
24	15431-016100	オイルインレットホース	1		L=600
25	G09115-K00020-00	ホースドレン	1		
26	1409-RA011	ガスケット T O 4 フランジ	1		
27	G65455-K00280-00	ガスケット 75 汎用	1		
28	G65455-K00420-00	ガスケット バイパスパイプ	1		
29	17173-061259	ガスケット RB26 EXHAUST	2		
30	14009-AK002	ガスケット オイルアウトレットパイプ	1		
31	15196-05U10	ガスケット オイルリターン	1		
32	1803-SA030	シリコンホース 70	1		L=70
33	1803-SA039	シリコンホース 100	2		L=50
34	18005-AK001	ホースバンド#4	5		
35	18005-AK009	ホースバンド#40	2		
36	18005-AK011	ホースバンド#48	1		
37	18005-AK019	ホースバンド#64	4		
38	90141-007100	Gカップリング 58.4	1		
39	90141-003100	Gカップリング 90.8	1		
40	1499-RA068	Gカップリング 99.1	1		
41	18005-AK022	ホースクランプ 6	2		
42	18005-AK026	ホースクランプ 16	2		
43	1801-SA012	バキュームホース 4	1		L=2000
44	1801-SA013	耐油ホース 6	1		L=4000

パーツリスト

連番	コード	品名	数量	形状	備考
45	1801-SA005	耐油ホース 8	1		L=1000
46	1801-SA021	耐油ホース 10	1		L=2000
47	1801-SA026	耐油ホース 16	1		L=500
48	18006-AK009	ジョイントパイプ 4	1		
49	18006-AK010	ジョイントパイプ 6	2		
50	18006-AK011	ジョイントパイプ 8	1		
51	18006-AK012	ジョイントパイプ 10	2		
52	18006-AK018	ジョイントパイプ 8- 10	1		
53	1499-RA014	サーモテープ	1		L=3000
54		タイラップ(中)	10		
55		ボルトM6 L=10	1		P=1.0
56		ボルトM6 L=15	5		P=1.0
57		ボルトM8 L=15	3		P=1.25
58		ボルトM8 L=20	1		P=1.25
59		ボルトM8 L=30	2		P=1.25
60		ボルトM10 L=35	2		P=1.25
61		キャップボルトM8 L=10	2		P=1.25
62		キャップボルトM8 L=20	2		P=1.25
63		キャップボルトM10 L=40	2		P=1.25
64	92112-001100	スタッドボルトM10 10-6-20	2		P=1.25
65		プレーンワッシャM6用	6		
66		プレーンワッシャM8用	8		

パーツリスト

連番	コード	品名	数量	形状	備考
67		プレーンワッシャM10用	2		
68		スプリングワッシャM6用	6		
69		スプリングワッシャM8用	8		
70		フランジ付きナットM6	3		P=1.0
71		ナットM8	2		P=1.25
72		セルフロックナットM8	12		P=1.25
73		セルフロックナットM10	4		P=1.25
74	91121-023214	プラグ SUS PT1/8	1		
75	17367-0153470A	エアコンホースステー	1		
76	17461-032259	排温センサボス	1		
77	15428-009100	オスメスエルボ PT1/8	1		
78	1499-RA008	ニップル 6	1		
79	15442-027259	プレートカバー	1		
80	18005-AK024	ホースクランプ 10	2		
81	1408-RA021	インレットバンジョウ	1		12-AN4
82	G15492-K00040-00	オリフィス入りバンジョウボルト	1		T04Z専用
83	93050-002100TP	取扱説明書	1		
84	E04211-N48086-00	取付説明書	1		
85	E17440-K00021-00	取付説明書(G T ウエストゲート)	1		

パーツリスト内の部品を別途購入する際は、補修パーツとして設定してある為、受注センターにお問い合わせください。

1. ノーマルパーツ取外し

作業を始める前に、冷却水及びパワステフルードを準備し、バッテリーのマイナス端子を取外してください。必ず整備要領書及び取扱説明書に準じて作業を行なってください。

1 - 1 . フロントパイプの取外し

- (1) アンダカバーを取外してください。
- (2) フロントグリルを取外してください。
- (3) ナンバプレートを取外してください。
- (4) フロントコンビネーションランプを取外してください。
- (5) バンパフェーシアを取外してください。
- (6) バンパレインホースを取外してください。
- (7) フロントパイプを取外してください。
- (8) 冷却水を抜取ってください。

1 - 2 . ターボチャージャ Assyの取外し

- (1) ~ の順に取外してください。(図1-2-1)

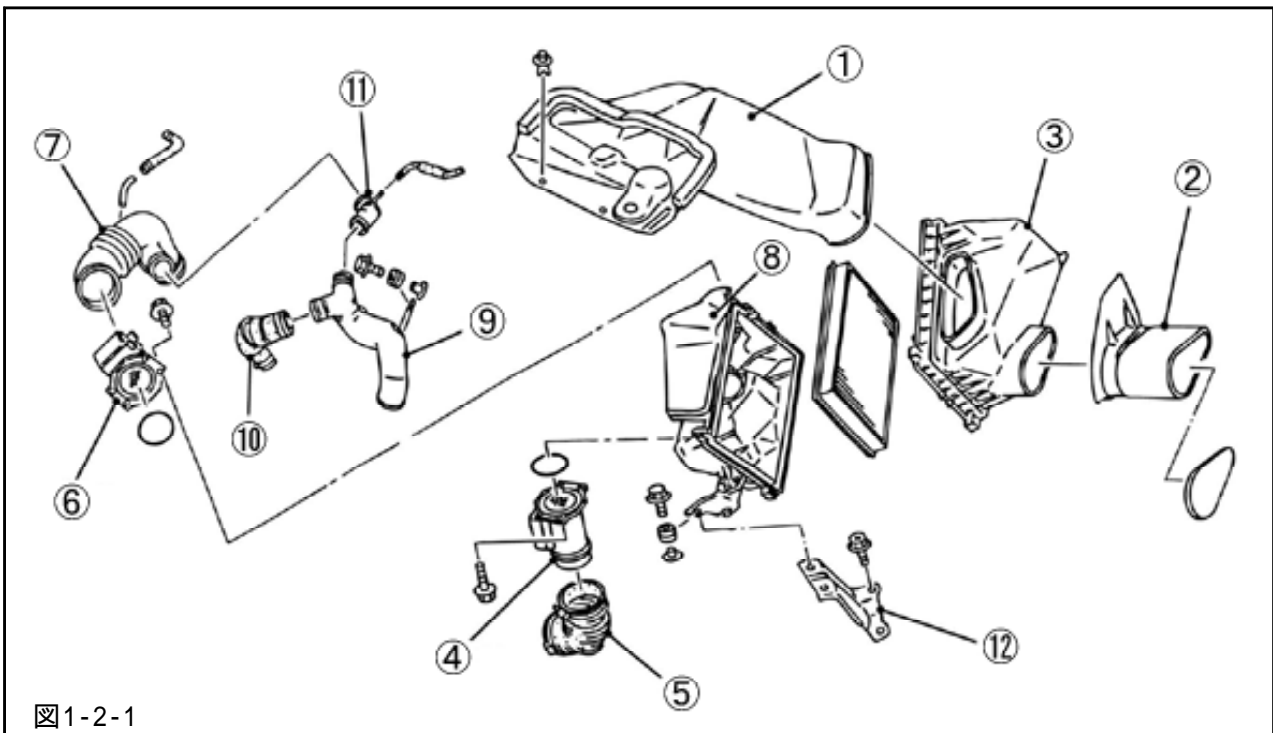

(2) ~28の順に取外してください。(図1-2-2)



図1-2-2

2. ノーマルパーツの移動

2-1. キャニスタタンの移動

(1) . . . のホースを取外してください。
(図2-1-1)

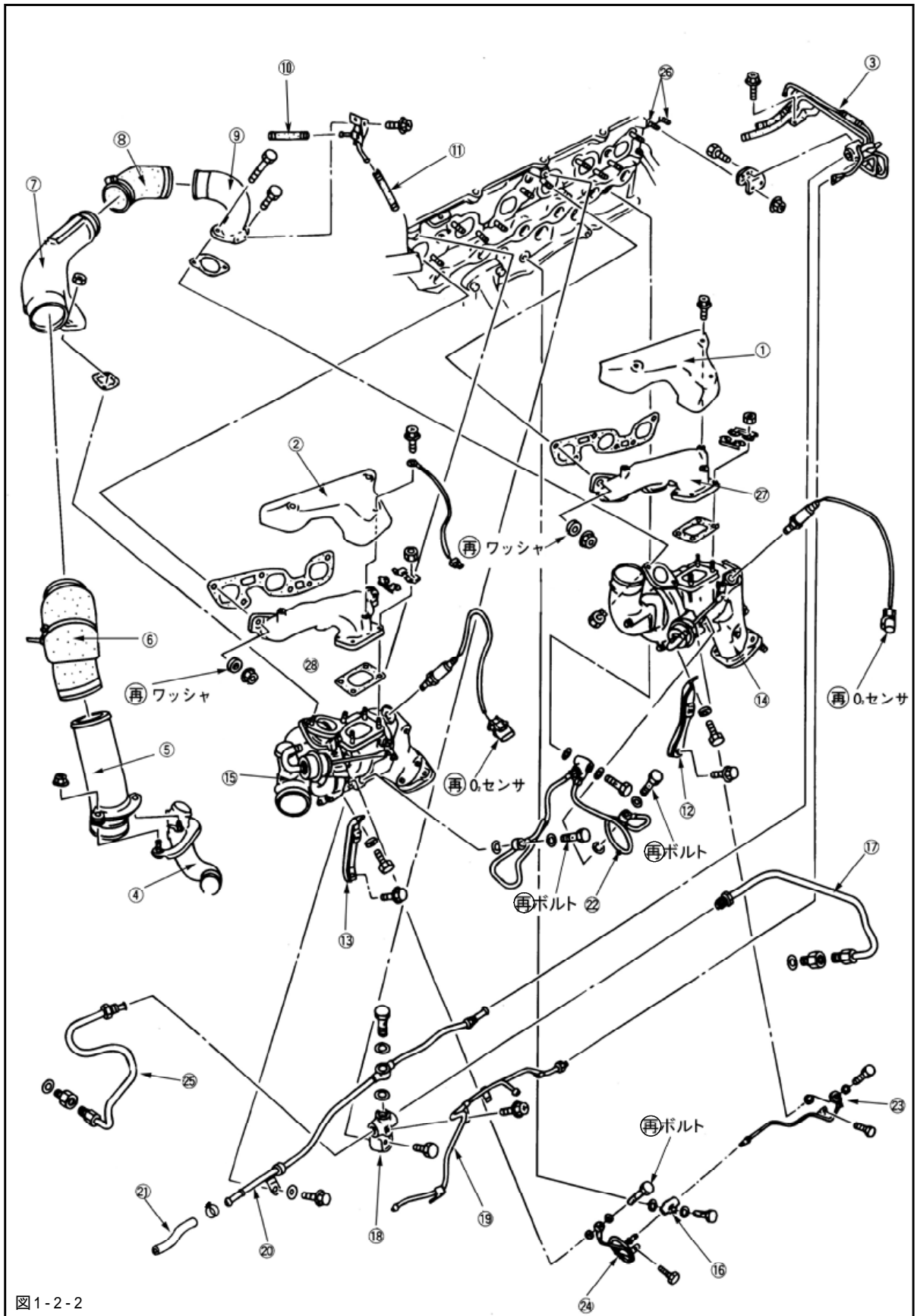
(2) キャニスタタンク, ステーを取外してください。
(図2-1-1)

(3) バキュームホース 4, 耐油ホース 6を下記の長さで切断してください。
・バキュームホース 4 (P43×1)
・耐油ホース 6 (P44×1)

バキュームホース 4

- ・ 800mm・・・P43

耐油ホース 6

- ・ 1000mm・・・P44
- ・ 1000mm・・・P44
- ・ 1100mm・・・P44

(4) キャニスタタンクを前後逆にして、ステータに取付けてください。

(5) キャニスタタンク, ステータを運転席側ウォッシャータンク前に移動してください。(図2-1-2)

(6) キャニスタタンク, ステータをボディにあるM6ボス部に仮付けしてください。(図2-1-2)

- ・ ボルトM6 L=15 (P56×1)
- ・ プレーンワッシャM6用 (P65×1)
- ・ スプリングワッシャM6用 (P68×1)
- ・ フランジ付きナットM6 (P70×1)

(7) キャニスタタンク, ステータが周囲のものと干渉しないように位置出しをして、コアサポートにボルト穴 (6.5)を開けてください。(図2-1-2)

(8) キャニスタタンク, ステータを固定してください。
(図2-1-2)

- ・ ボルトM6 L=15 (P56×1)
- ・ プレーンワッシャM6用 (P65×1)
- ・ スプリングワッシャM6用 (P68×1)
- ・ フランジ付きナットM6 (P70×1)

(9) ホース にバキュームホース 4(P43),ジョイントパイプ 4を取付け、キャニスタタンクまでの配管を延長してください。

- ・ ジョイントパイプ 4 (P48×1)
- ・ バキュームホース 4 (P43)(2-1.(3)で800mmに切断したもの)

(10) ホース に耐油ホース 6(P44),ジョイントパイプ 6を取付け、キャニスタタンクまでの配管を延長してください。

- ・ ジョイントパイプ 6 (P49×1)
- ・ 耐油ホース 6 (P44)(2-1.(3)で1000mmに切断したもの)

(11) ホース に耐油ホース 6(P44),ジョイントパイプ 6を取付け、キャニスタタンクまでの配管を延長してください。

- ・ ジョイントパイプ 6 (P49×1)
- ・ 耐油ホース 6 (P44)(2-1.(3)で1000mmに切断したもの)

(12) ホース に耐油ホース 8,ジョイントパイプ 8を取付け、キャニスタタンクまでの配管を延長してください。

- ・ 耐油ホース 8 (P45×1)
- ・ ジョイントパイプ 8 (P50×1)

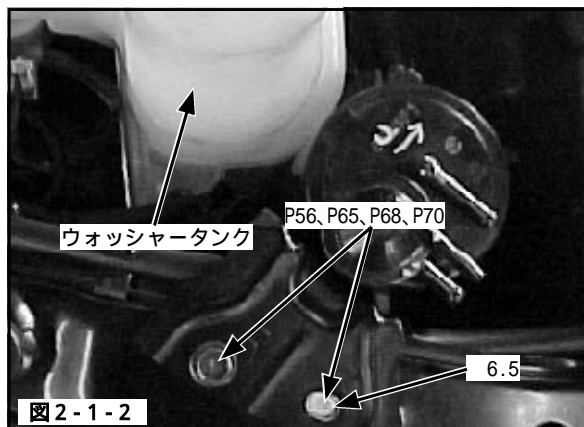
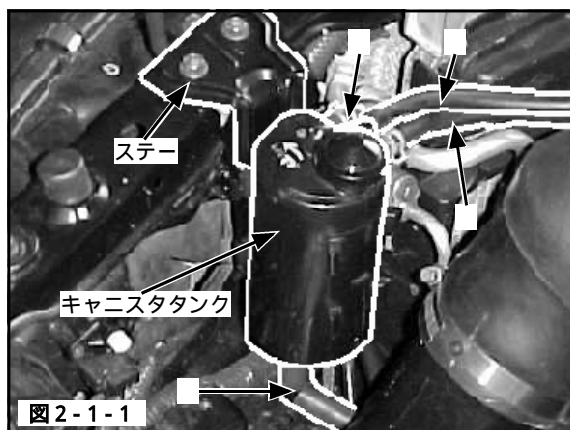

2 - 2 . パワステタンクの移動

- (1) パワステタンクステーを、2-1.で移動したキャニスタタンクのステーが取付けてあったボスに取付けてください。(図2-2-1)
 - ・パワステタンクステー (P13×1)
 - ・ボルトM6 L=15 (P56×2)
 - ・プレーンワッシャM6用 (P65×2)
 - ・スプリングワッシャM6用 (P68×2)
- (2) パワステタンクからパワステフルードを抜取り、パワステタンクについているホースを取外してください。
- (3) パワステタンクを取外してください。
- (4) パワステタンクをパワステタンクステーに固定してください。(図2-2-1)
 - ・ホースバンド#48 (P36×1)
- (5) ホースは、長さを切断して調整し、向きを変えて取付けてください。
- (6) 耐油ホース 10を下記のように切断してください。
 - ・耐油ホース 10 (P46×1)
 - ・350mm・・・P46
 - ・750mm・・・P46
 - ・330mm・・・P46
- (7) ホースを延長してください。
 - ・ジョイントパイプ 10 (P51×1)
 - ・ホースクランプ 10 (P80×2)
 - ・耐油ホース 10 (P46) (2-2.(7)330mmにて切断したもの)
- (8) 延長したホースの向きを変え、ノーマルホースバンドを使用して取付けてください。
- (9) ノーマルパワステタンクステーを取外してください。

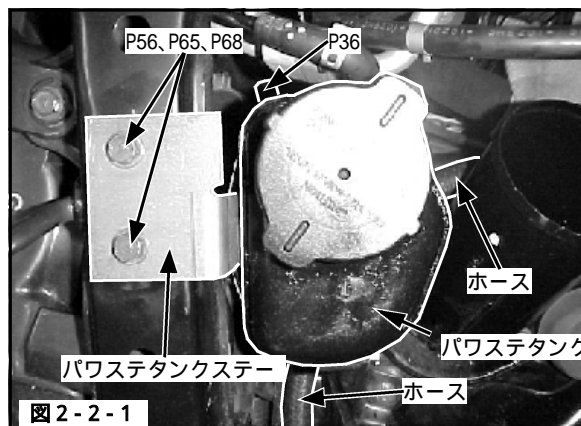

3 . キットパーツ取付け

⚠ 注意

エキゾーストマニホールド,GT ウェストゲートAssy他高熱部の近くにある配管・配線類、および熱による変形・変色の恐れがある部分は、遮熱を行なってください。
・サーモテープ (P53)

3 - 1 . ターボチャージャ Assy冷却水配管の変更

- (1)耐油ホース 8を下記のように切断してください。
 ・100mm・・・P45

- (2)図3-1-1 と図3-1-2 を外したインテークマニホールド側のパイプに接続してください。
 (図3-2-1, 図3-2-2)

- ・ジョイントパイプ 8- 10 (P52×1)
- ・耐油ホース 8(P45) (3-1.(1)で100mmに切断したもの)
- ・ホース (純正)
- ・ホースクランプ (純正)

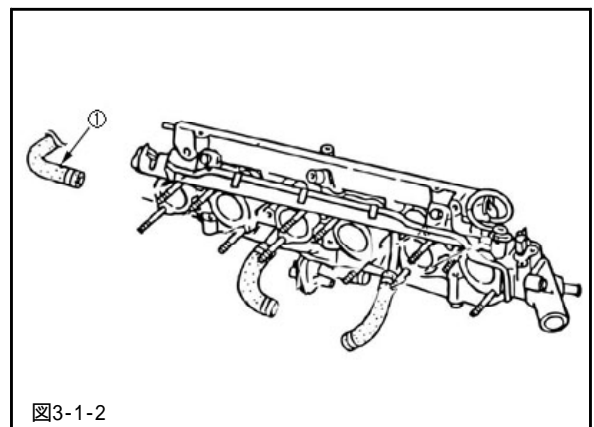
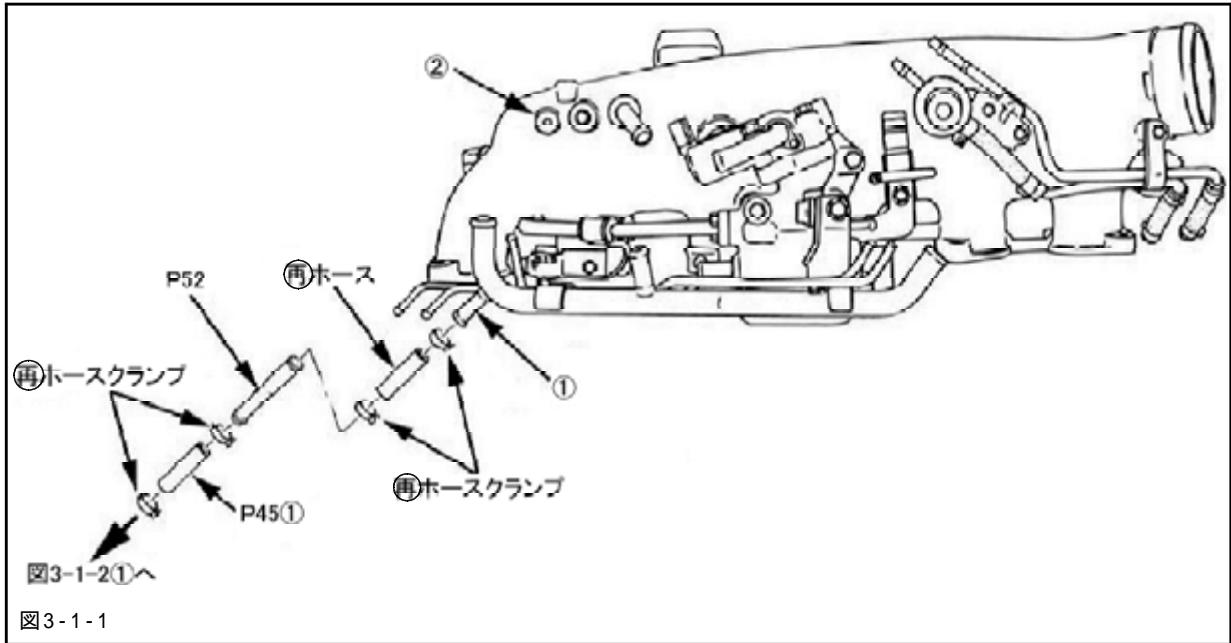

3 - 2 . ターボチャージャ Assy水配管の取付け

- (1)耐油ホース 10(P46)をバンジョウ 14- 10に取付けてください。(図3-2-1)
 ・バンジョウ 14- 10 (P17×1)
 ・ホースバンド#4 (P34×1)
 ・耐油ホース 10(P46)
 (2-2.(6)で750mmに切断したもの)

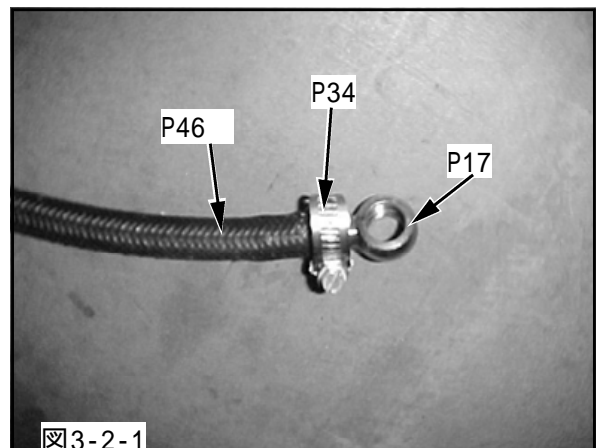

- (2) 図1-2-22②を取外したところにバンジョウ 14- 10 を取付けてください。(図3-2-2)
- ・銅ワッシャ 14 (P19×2)
 - ・ボルト (純正)
 - ・バンジョウ 14- 10 (P17)
- (3-2.(1)で耐油ホース 10(P46 を取付けたもの)



図3-2-2

3 - 3 . G T ウエストゲートAssyバキュームチューブの取付け

- (1)耐油ホース 6(P44)を図3-1-1 に取付けてください。(図3-1-1)
- ・ホースクランプ 6 (P41×1)
 - ・耐油ホース 6 (P44) (2-1.(3)で1100mmに切断したもの)
- (2)過給圧ソレノイドのカプラを取外してください。

3 - 4 . オイルインレット部の取付け

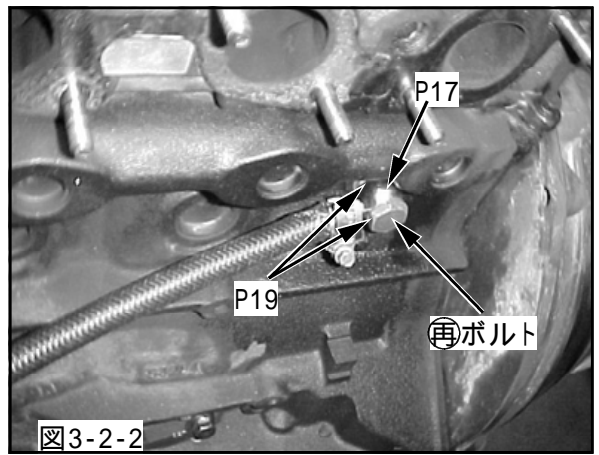
- (1)オイルインレットバンジョウ PT1/8, オイルラインニップルPT1/8-AN4, オイルインレットホース, メスエルボPT1/8を組付け、エンジンブロックに取付けてください。(図3-4-1)
- ・オイルインレットバンジョウ PT1/8 (P20×1)
 - ・メスエルボPT1/8 (P21×1)
 - ・オイルラインニップルPT1/8-AN4 (P22×1)
 - ・銅ワッシャ 12 (P23×2)
 - ・オイルインレットホース (P24×1)
 - ・ボルト (純正)



図3-4-1

⚠ 注意

オイルラインの組立ての際、シールテープ及び液状ガスケットは使用しないでください。ターボチャージャAssyのオイルラインを塞ぎ、ターボチャージャAssyを破損させる恐れがあります。

⚠ 警告

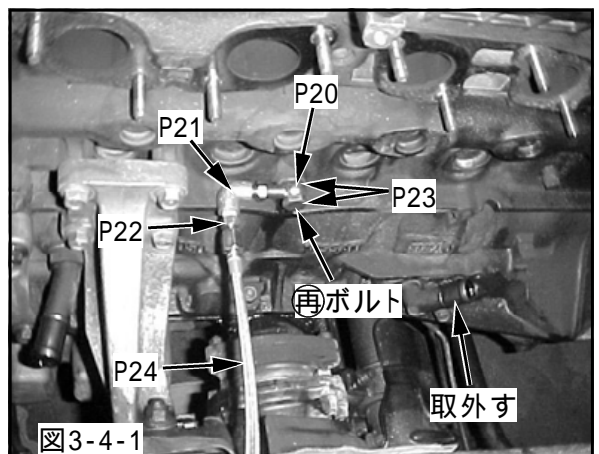
オイルラインは、排気系部品のような高温になる部分に接触・接近しすぎないように配管してください。接触・接近しすぎたまま使用すると、オイルラインが破損してオイルが漏れ、最悪の場合車両火災の起きる恐れがあります。

オイルインレットホースを固定するときには、オイルインレットホースのカシメ部分がきつく曲げられたり無理な力が加えられた状態、エンジンの振動などで繰返し曲げが加わる状態で使用し続けると、オイルインレットホースが破損しオイルが漏れ、最悪の場合車両火災の起きる恐れがあります。

3 - 5 . リヤオイルリターンの栓

- (1)純正リヤ用オイルリターンパイプを取外し、プレートカバー, ガスケットオイルリターン, ボルトM8 L=15, スプリングワッシャM8用をエンジンブロックに取付けてください。(図3-4-1)
- ・ガスケットオイルリターン (P31×1)
 - ・ボルトM8 L=15 (P57×2)
 - ・スプリングワッシャM8用 (P69×2)
 - ・プレートカバー (P79×1)

3 - 6 . エアコンホースの加工

- (1) ホースドレンにサーモテープを巻き、純正エアコン水抜きホースをホースドレンと交換しホース固定用クリップに固定してください。
- ・ホースドレン (P25 × 1)
 - ・サーモテープ (P53)

アドバイス

- ・ホース固定用クリップの切欠き部が車両後方側になるようにしてください。

- (2) エアコンホースステーでエアコンホースを固定してください。(図3-6-1)
- ・ボルトM8 L=15 (P57 × 1)
 - ・プレーンワッシャM8用 (P66 × 1)
 - ・スプリングワッシャM8用 (P69 × 1)
 - ・エアコンホースステー (P75 × 1)

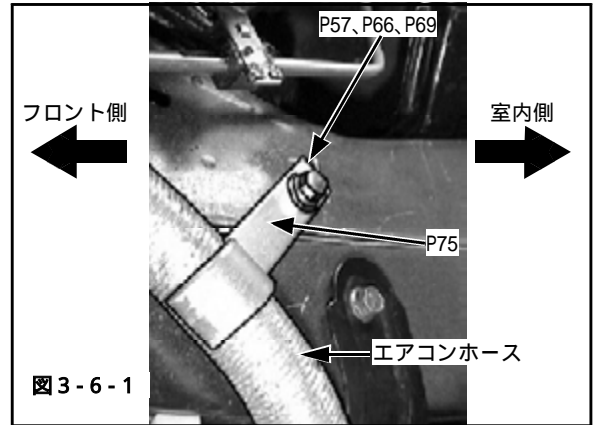

3 - 7 . A B S ヒートインシュレータの取付け

- (1) A B S ヒートインシュレータを A B S に取付けてください。(図3-7-1, 図3-7-2)
- ・ A B S ヒートインシュレータ (P8 × 1)

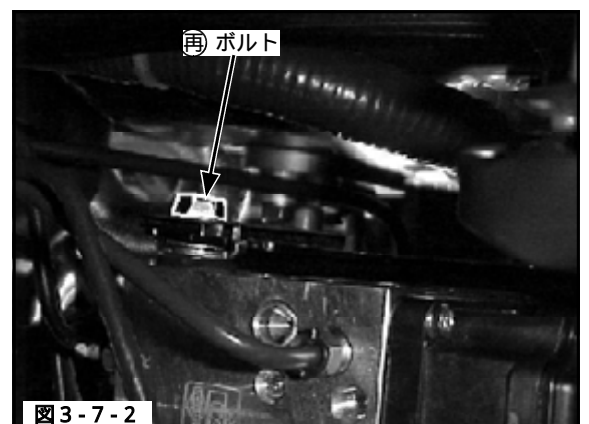
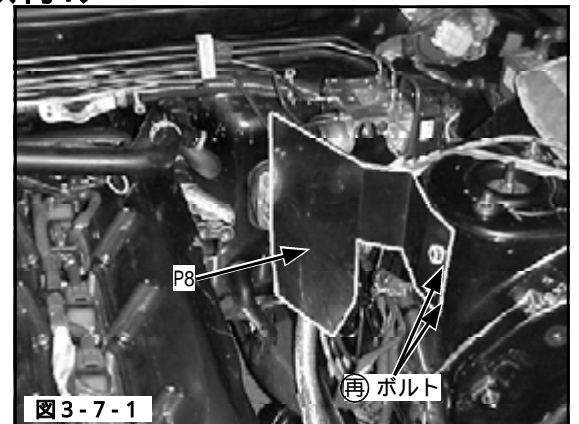

3 - 8 . エキゾーストマニホールドの取付け

- (1) スタッドボルトM10 10-6-20をエキゾーストマニホールドに取付けてください。(図3-8-1)
- ・エキゾーストマニホールド (P2×1)
 - ・スタッドボルトM10 10-6-20 (P64×2)

アドバイス

- ・スタッドボルトM10 10-6-20は、ネジ部の短い方をエキゾーストマニホールドに取付けてください。
- (2) エキゾーストマニホールドをシリンダヘッドに取付けてください。(図3-8-1)
- ・ガスケット RB26 EXHAUST (P29×2)
 - ・セルフロックナットM8 (P72×12)
 - ・エキゾーストマニホールド (P2)
- (3-8.(1)でスタッドボルトM10 10-6-20を取付けたもの)

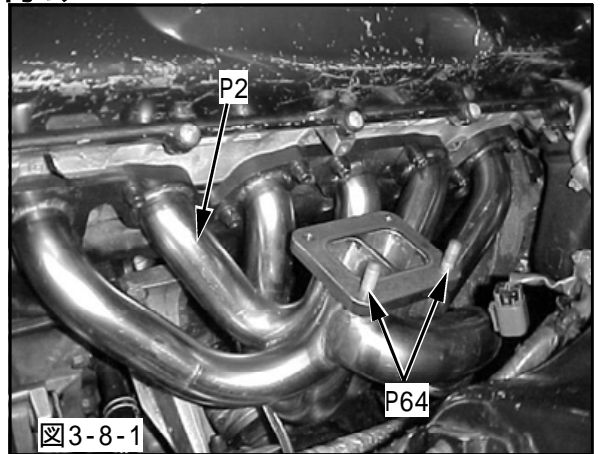

⚠ 注意

エキゾーストマニホールドにはサーモテープを巻かないでください。
放熱性が悪くなりエキゾーストマニホールドが歪む恐れがあります。
また、排気温度が900 を超えるとエキゾーストマニホールドが歪む場合があるため、
900 以下で使用してください。

3 - 9 . G T ウエストゲートAssyの取付け

- (1) プラグ SUS PT1/8, オスメスエルボPT1/8, ニップル 6をG T ウエストゲートAssyに取付けてください。(図3-9-1)
- ・G T ウエストゲートAssy (P4×1)
 - ・プラグ SUS PT1/8 (P74×1)
 - ・オスメスエルボPT1/8 (P77×1)
 - ・ニップル 6 (P78×1)

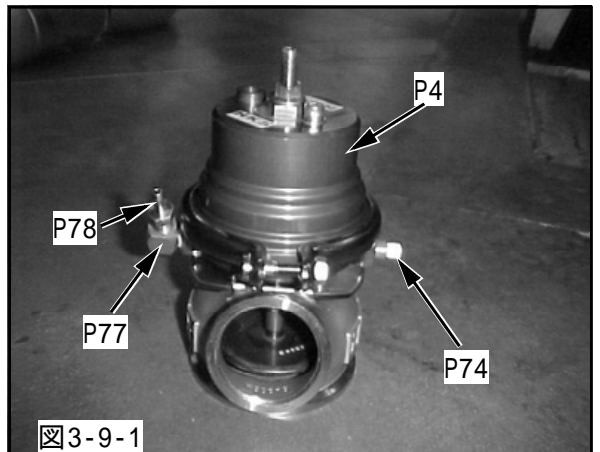

- (2) G T ウエストゲートAssyをエキゾーストマニホールドに仮付けしてください。(図3-9-2)
- ・Gカップリング 90.8 (P39×1)
 - ・G T ウエストゲートAssy (P4)
- (3-9.(1)で組立てたもの)
- (3) 3-3.(1)で取付けた耐油ホース 6(P44)を、ニップル 6に取付けてください。
- ・ホースクランプ 6 (P41×1)
 - ・耐油ホース 6 (P44)
- (3-3.(1)で図3-1-1 に取付けたもの)
- (4) 耐油ホース 6にサーモテープを巻いてください。
- ・サーモテープ (P53)

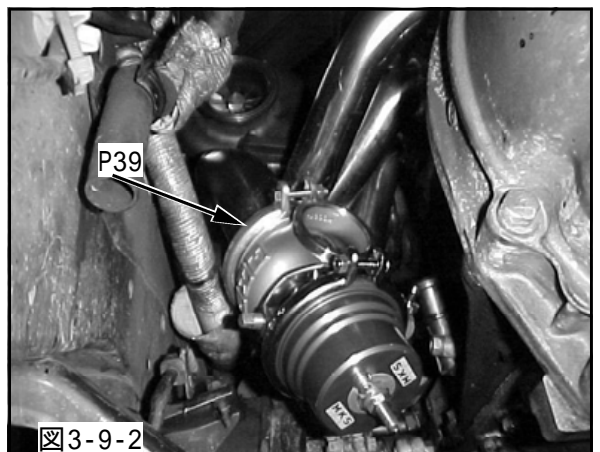

3 - 10 . ターボチャージャAssyの取付け

- (1) オイルアウトレットパイプ, バンジョウ 14- 10,
 ④ボルト, ニップルM14- 10をターボチャージャAssy
 に取付けてください。(図3-10-1)
 ・ターボチャージャAssy (P1×1)
 ・オイルアウトレットパイプ (P16×1)
 ・バンジョウ 14- 10 (P17×1)
 ・ニップルM14- 10 (P18×1)
 ・銅ワッシャ 14 (P19×3)
 ・ガスケットオイルアウトレットパイプ (P30×1)
 ・キャップボルトM8 L=20 (P62×2)
 ・スプリングワッシャM8用 (P69×2)
 ・ボルト (純正)

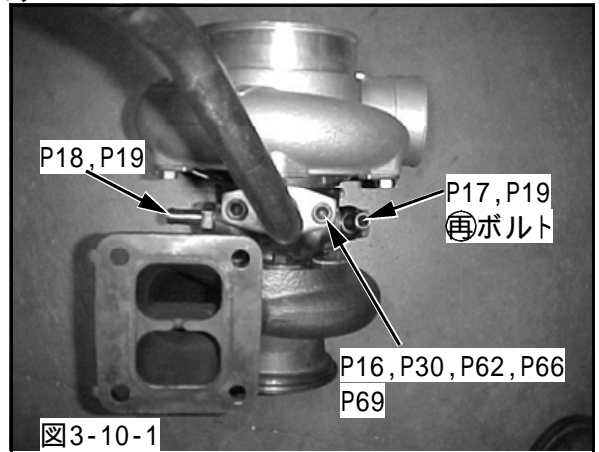

- (2) ターボチャージャAssyをエキゾーストマニホールド
 に取付けてください。(図3-10-3)
 ・ガスケットT O 4 フランジ (P26×1)
 ・キャップボルトM10 L=40 (P63×2)
 ・セルフロックナットM10 (P73×2)
 ・ターボチャージャAssy (P1)
 (3-10.(1)でオイルアウトレットパイプ等を取付け
 たもの)

- (3) エキゾーストマニホールドと図1-2-2 をエンジン
 ブロックから取外した箇所にターボチャージャス
 テーを取付けてください。(図3-10-2)
 ・ターボチャージャステー (P10×1)
 ・カラーターボチャージャステー (P11×1)
 ・ボルトM8 L=20 (P58×1)
 ・プレーンワッシャM8用 (P66×1)
 ・スプリングワッシャM8用 (P69×1)
 ・セルフロックナットM10 (P73×2)

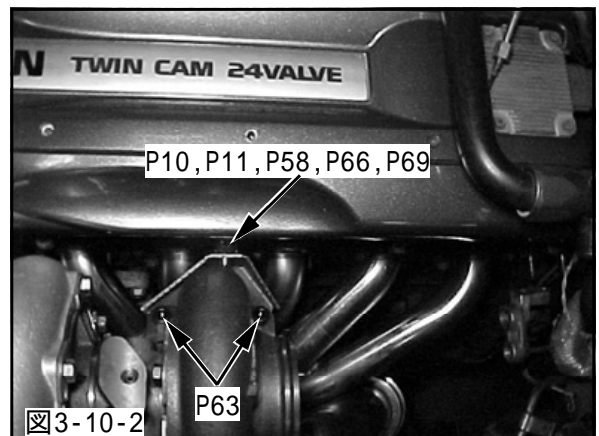

- (4) オイルアウトレットパイプと純正オイルアウトホ
 ースを接続してください。
 (5) 3-2.(2)で取付けたホースを、ターボチャージャAssy
 のバンジョウ 14- 10に取付けてください。
 (図3-10-3)
 ・ホースバンド#4 (P34×1)

- (6) 図1-2-2 ② を外したところと、ターボチャージャ
 AssyのニップルM14- 10に耐油ホース 10(P46)
 を接続してください。(図3-10-3)
 ・ホースバンド#4 (P34×3)
 ・ジョイントパイプ 10 (P51×1)
 ・耐油ホース 10(P46)
 (2-2.(6)で350mmに切断したもの)

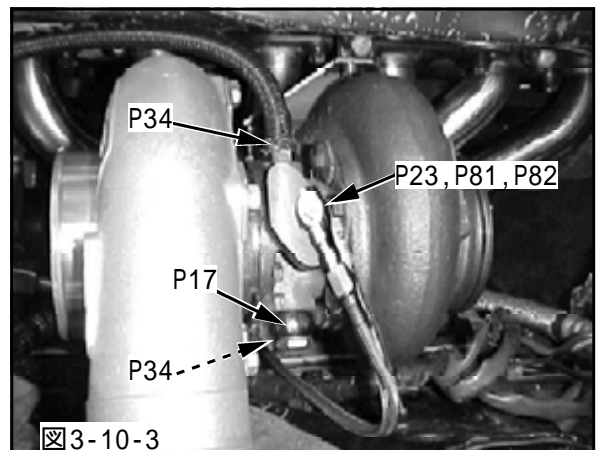

- (7) インレットバンジョウをターボチャージャAssyに取
 付けてください。(図3-10-3)
 ・銅ワッシャ 12 (P23×2)
 ・インレットバンジョウ (P81×1)
 ・オリフィス入りバンジョウボルト (P82×1)

- (8) オイルインレットホースをインレットバンジョウに
 取付けてください。(図3-10-3)
 ・オイルインレットホース (P24)
 (3-4.(1)でエンジンブロックに取付けたもの)

- (9) サーモテープを使用して、 10ホースを遮熱してく
 ださい。
 ・サーモテープ(P53)

3 - 1 1 . フロントパイプの取付け

- (1) フロントパイプをターボチャージャAssyに仮付けしてください。(図3-13-1)
- ・フロントパイプ (P3×1)
 - ・Gカップリング 99.1 (P40×1)
- (2) バイパスパイプをG T ウエストゲートAssyに仮付けしてください。(図3-11-1)
- ・バイパスパイプ (P5×1)
 - ・ガスケットバイパスパイプ (P28×1)
 - ・Gカップリング 58.4 (P38×1)
 - ・ボルトM8 L=30 (P59×2)
 - ・プレーンワッシャM8用 (P66×4)
 - ・スプリングワッシャM8用 (P69×2)
 - ・ナットM8 (P71×2)
- (3) フロントパイプを触媒に取付けてください。
- ・ガスケット 75汎用 (P27×1)
 - ・ボルトM10 L=35 (P60×2)
 - ・プレーンワッシャM10用 (P67×2)
 - ・フロントパイプ (P3)
- (3-11.(1)でターボチャージャAssyに仮付けしたもの)
- (4) G T ウエストゲートAssy, バイパスパイプを本締めしてください。(図3-11-1)

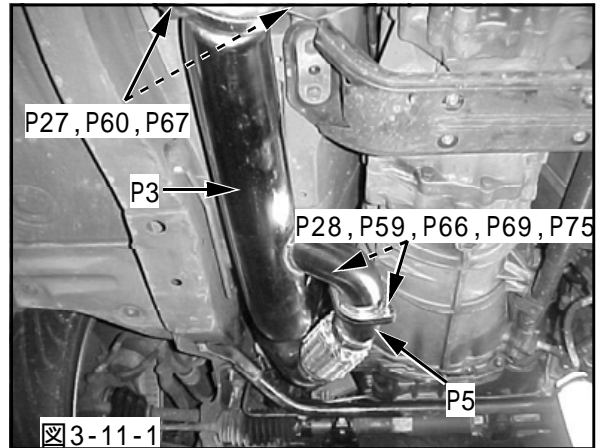

3 - 1 2 . O₂センサの取付け

- (1) O₂センサ(2個)をフロントパイプに取付けてください。(図3-12-1)

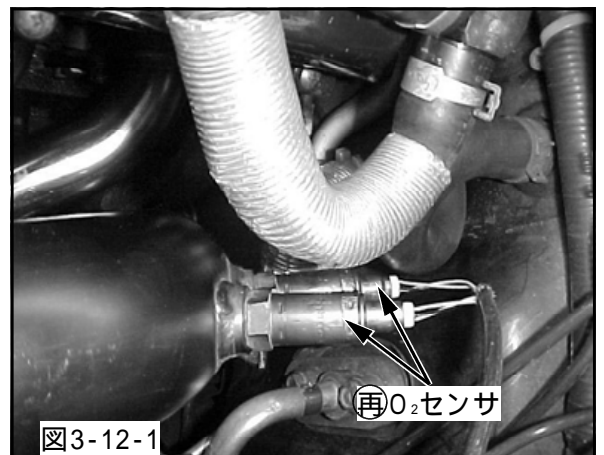

3 - 1 3 . ターボチャージャヒートインシュレータの取付け

- (1) ヒートインシュレータをフロントパイプフランジに取付けてください。(図3-13-1)
- ・ヒートインシュレータ (P9×1)
 - ・キャップボルトM8 L=10 (P61×2)
 - ・プレーンワッシャM8用 (P66×2)

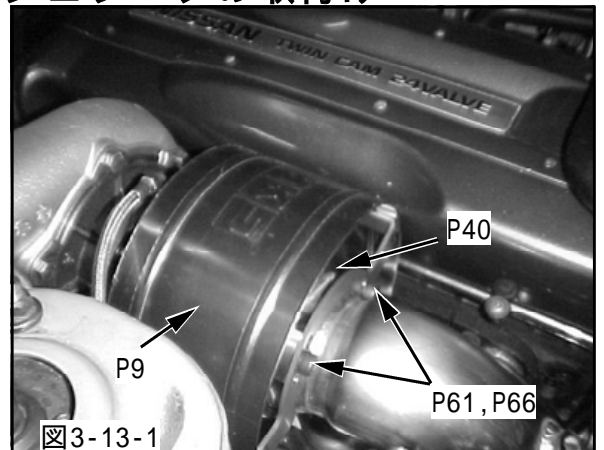

3 - 14 . チャンバパイプの取付け

(1)チャンバパイプが干渉しないように斜線部を削取ってください。(図3-14-1)



(2)チャンバパイプをターボチャージャAssyに取付けてください。(図3-14-2)

- ・チャンバパイプ (P7×1)
- ・シリコンホース 70 (P32×1)
- ・ホースバンド#40 (P35×2)

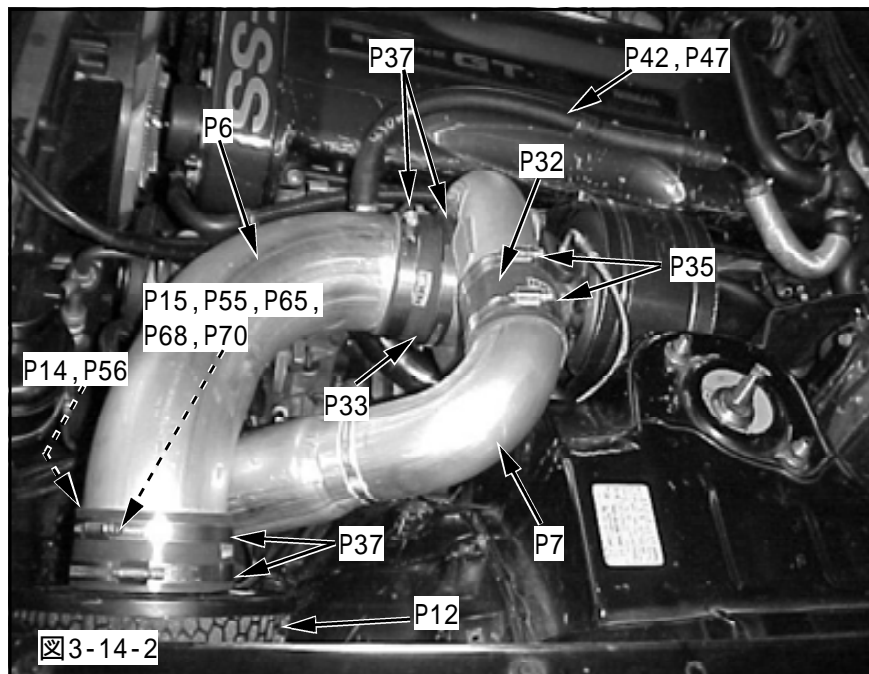

3 - 15 . サクションパイプの取付け

(1)サクションパイプにスーパーパワーフローリローデッド, パワーフロー汎用ステー, パワーフローステーをターボチャージャAssyとボディに取付けてください。(図3-14-2)

- ・サクションパイプ (P6×1)
- ・スーパーパワーフローリローデッド (P12×1)
- ・パワーフロー汎用ステー (P14×1)
- ・パワーフローステー (P15×1)
- ・シリコンホース 100 (P33×2)
- ・ホースバンド#64 (P37×4)
- ・ボルトM6 L=10 (P55×1)
- ・ボルトM6 L=15 (P56×1)
- ・プレーンワッシャM6用 (P65×2)
- ・スプリングワッシャM6用 (P68×2)
- ・フランジ付きナットM6 (P70×1)

3 - 16 . ブローパイホースの取付け

- (1)耐油ホース 16をサクシヨンパイプに取付けてください。(図3-14-2)
 - ・ホースクランプ 16 (P42×2)
 - ・耐油ホース 16 (P47×1)
- (2)耐油ホース 16にサーモテープを巻いてください。
 - ・サーモテープ (P53)

3 - 17 . 排温センサの取付け(Vスハ[°]ックのみ)

- (1)現車にあわせて排温センサの位置出しをして、フロントパイプに 15程度の穴を開けてください。
- (2)穴開けしたところに、排温センサボスを溶接してください。(P76×1)
- (3)ノーマルエクステンションについている排温センサを排温センサボスに取付けてください。

4 . ノーマルパーツ取付け

- (1)1-1. で取外したノーマルパーツを逆の手順で取付けてください。
- (2)パワステフルード及び冷却水を注入し、エア抜きを行なってください。
- (3)バッテリーのマイナス端子を取付けてください。

取付け作業終了後、必ず取扱説明書の「取付け後の確認」に従って確認作業を行なってください。