

フルタービンキット 取付説明書



取付けは必ず専門業者に依頼してください。

取扱説明書を先に読んでから作業を行なってください。

本書はご使用前に必ずお読みください。

本書は、お読みになった後も本製品の側に置いて活用してください。

本製品は、下記に示す車両のみ取付け可能です。
万が一お車と本製品の型式等が異なる場合には、速やかにお買い上げの販売店にご連絡ください。

商 品 名	車種別フルタービンキット
用 途	自動車専用部品
コ ー ド No.	11003-AZ001/11003-AZ001ZZ
取付説明書品番	E04211-Z60090-00 Ver. 3-3.12
整備要領書品番	WM4002・WM4019・WM4020・WM4024・WM4029
メーカー車種	マツダ アンフィニ RX-7 FD3S
エンジン型式	13B-REW
年 式	1991年12月～2002年08月
備 考	【注意事項】 ・インタークーラキット(コードNo.13001-AZ001 / 13001-AZ002)装着車専用部品です。 ・エキゾーストマニホールドは焼けた色が付いていますが、素材の初期歪みを除去するために熱処理加工を施してあるためです。 【別途必要部品】 ・インタークーラキット コードNo.13001-AZ001もしくは、13001-AZ002

改訂の記録

改訂No.	日 付	記載変更内容	改訂No.	日 付	記載変更内容
3-3.01	2003/12	初版	3-3.11	2009/01	パーツリスト変更、記載内容変更
3-3.02	2004/02	パーツリスト変更	3-3.12	2013/05	パーツリスト変更
3-3.03	2004/04	パーツリスト変更、記載内容変更			
3-3.04	2005/10	パーツリスト変更			
3-3.05	2006/02	パーツリスト変更			
3-3.06	2006/08	パーツリスト変更			
3-3.07	2006/12	パーツリスト変更			
3-3.08	2007/08	パーツリスト変更、記載内容変更			
3-3.09	2007/11	パーツリスト変更			
3-3.10	2008/09	パーツリスト変更			





パーツリスト

連番	コードNo.	品名	数量	形状	備考
1	14001-AK013	ターボチャージャAssy	1		To4Z
2	G17141-Z60040-00	エキゾーストマニホールド	1		
3	G65443-Z60012-00	フロントパイプ	1		
4	G17511-Z60010-00	バイパスパイプ	1		
5	G17811-Z60010-00	サクションパイプ	1		
6	15441-169327	オイルアウトレットパイプ	1		
7	G17440-K00021-00	G T II ウエストゲートAssy	1		
8	14008-AK002	銅ワッシャφ12	2		
9	94501-157100	カラー	1		
10	G12151-Z60010-00	オイルリターンパイプ	1		
11	15431-015100	オイルインレットホース	1		L=300
12	15198-05U04	オイルリターンホース	1		
13	15427-007124	オイルインレットボルト	1		
14	70020-AK006	スーパーパワーフローリローデッド	1		φ200-φ100
15	17182-006327	エアポンプ IN パイプ	1		
16	17182-007327	エアポンプ OUT パイプ	1		
17	90340-039327	ストッパプレート	1		
18	G17370-Z60010-00	ヒートインシュレータ	1		ターボ用
19	G17121-Z60010-00	ヒートインシュレータ	1		インマニ用
20	1803-SA040	シリコンホース φ100 L=70	1		
21	1803-SA039	シリコンホース φ100 L=50	1		
22	1408-RA021	インレットバンジョウ	1		

パーツリスト

連番	コードNo.	品名	数量	形状	備考
23	90455-021418	バンジョウ φ14-φ10	2		
24	15446-006100	バンジョウボルト	2		
25	15428-009100	P Tエルボ1/8	1		EVC接続用
26	14999-AK033	ホースニップルφ6	3		
27	18006-AK010	ジョイントパイプφ6-φ6	2		
28	18006-AK003	スリーウェイφ6-φ6-φ6	1		樹脂
29	90403-040100	ジョイントパイプφ22	1		
30	91791-002100	ドライブベルト	1		
31	16262-001327A0	ヒータホースステーNo.1	1		
32	16262-002327	ヒータホースステーNo.2	1		
33	17182-009327	エアポンプパイプステー	1		
34	17182-008327	エアポンプステー	1		
35	1409-RA011	ガスケット ターボフランジ	1		T04
36	G65455-K00720-00	ガスケット φ60	1		
37	14009-AK002	オイルアウトレットガスケット	1		T04
38	18005-AK013	ホースバンドφ100	4		
39	18005-AK001	ホースバンド#4	4		
40	18005-AK004	ホースバンド#10	2		
41	18005-AK022	ホースクランプφ6	10		
42	18005-AK027	ホースクランプφ19	2		
43	18005-AK028	ホースクランプφ22	2		
44	G15492-K00040-00	オリフィス入りバンジョウボルト	1		φ1.5 T04Z専用

パーツリスト

連番	コードNo.	品名	数量	形状	備考
45	90141-003100	Gカップリング φ90.8	1		
46	1499-RA068	Gカップリング φ99.1	1		
47	90141-007100	Gカップリング φ58.4	1		
48	90461-039100	トヨロンホース φ22	2		L=500
49	1801-SA009	耐油ホース φ16	1		L=1000
50	1801-SA036	耐油ホース φ6	2		L=2000
51	1801-SA006	耐油ホース φ10	1		L=1000
52	14999-AK018	ゴムキャップφ4	6		
53	14999-AK019	ゴムキャップφ6	1		
54	15463-012133	銅ワッシャφ14	4		t=1.0
55	1499-RA013	サーモテープ	2		L=2000
56	1499-RA059	サーモシール	2		
57	91121-023214	プラグ SUS PT1/8	1		
58	92112-001100	スタッドボルトM10 10-6-20	4		P=1.25
59	92112-047100	スタッドボルトM10 20-6-14	4		P=1.5
60		ボルトM6 L=15	1		P=1.0
61		ボルトM8 L=15	2		P=1.25
62		ボルトM8 L=25	2		P=1.25
63		ボルトM10 L=40	2		P=1.25
64		ボルトM10 L=25	1		P=1.25
65		キャップボルトM5 L=15	2		P=0.8
66		セルフロックナットM10	8		

パーツリスト

連番	コードNo.	品名	数量	形状	備考
67		ナットM10	2		
68		フランジ付きナットM6	1		
69		スプリングワッシャM8用	4		
70		スプリングワッシャM10用	3		
71		プレーンワッシャM6用	1		
72		プレーンワッシャM8用	4		
73		プレーンワッシャM10用	5		
74		タイラップ (小)	20		
75		タイラップ (中)	10		
76	1803-SA030	シリコンホース φ70 L=70	1		
77	93050-002100TP	取扱説明書	1		
78	E04211-Z60090-00	取付説明書	1		
79	E17440-K00021-00	取付説明書 (G T II ウエストゲート)	1		

※パーツリスト内の部品を別途購入する際は、補修パーツとして設定してある為、受注センターにお問い合わせください。

1. ノーマルパーツ取外し

作業を始める前に、冷却水の準備をしバッテリーのマイナス端子を取外してください。
必ず整備要領書及び取扱説明書に準じて作業を行なってください。



図1-1-1

1-1. 取外し①

- (1) アンダカバーを取外してください。
- (2) ミッションカバーを取外してください。
- (3) 冷却水を抜き取ってください。
- (4) タワーバーを取外してください。
- (5) 図中の①～⑪のパーツを番号順に外してください。(図1-1-1)

アドバイス

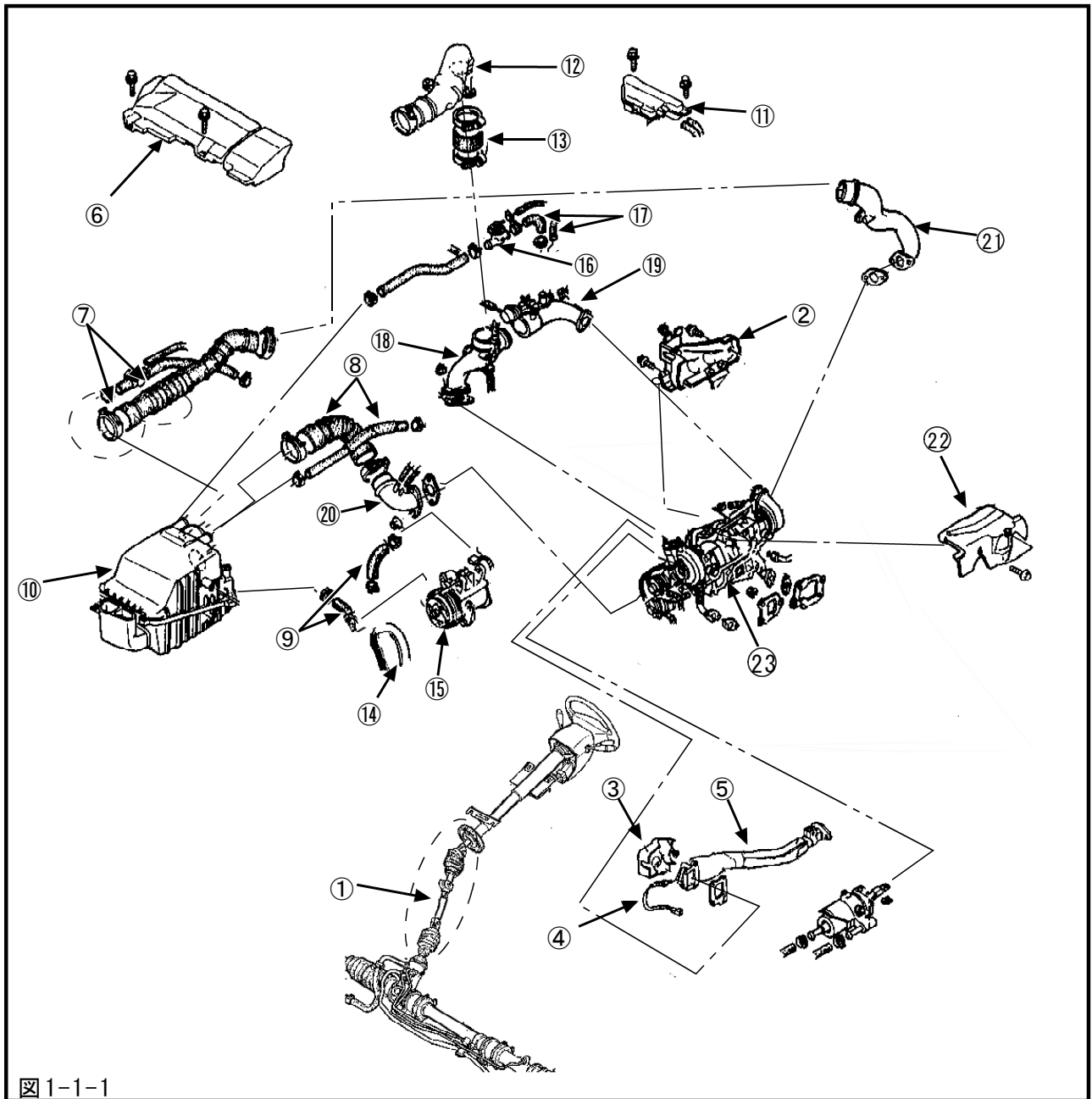
・インターメディアイトシャフトは、かみ合いがずれないようにマーキングしてください。

1-2. バキューム配管の取外し

バキューム配管を図の位置(A-G)で外し、キットパーツを取付けてください。(図1-2-1, 図1-2-2)
アドバイス

- ・ゴムキャップ, ゴムホースの固定にはタイラップ(小)を使用してください。
- ・タイラップ(小) (P74)



図1-2-1 (マイナーチェンジ前)



図1-2-2 (マイナーチェンジ後)

(1) 耐油ホースφ6を、下記の長さに切断してください。

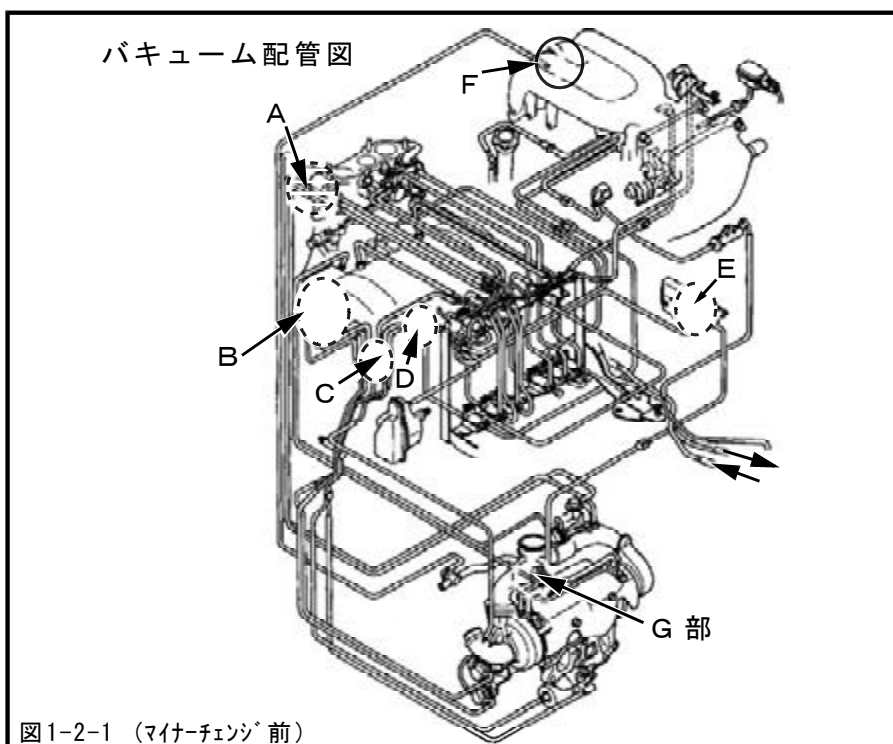
・耐油ホースφ6 (P50×1)

● 300mm・・・P50①

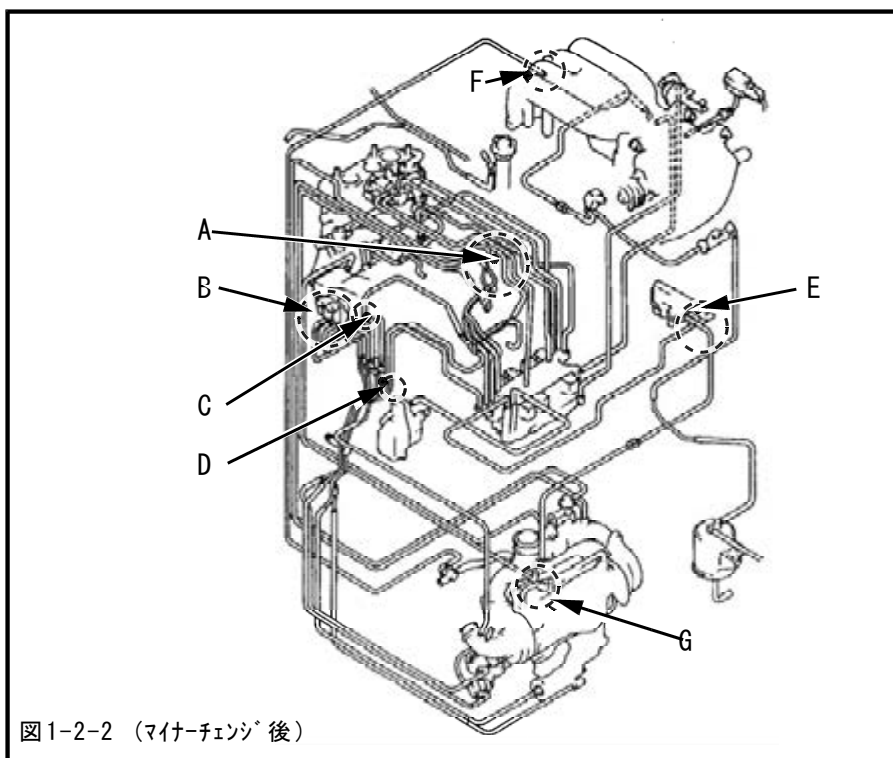
● 50mm・・・P50②

● 80mm・・・P50③

● 480mm・・・P50④

(2) B部4本, E部2本のホースを取外してください。この際、パイプに栓の必要はありません。
(図1-2-1, 図1-2-2)

- (3) A部3本, D部2本, F部1本のホースを取外し、パイプに栓をしてください。(図1-2-1)
- ・ゴムキャップφ4 (P52×6)
- (4) C部1本のホースを取外し、ホースにジョイントパイプφ6-φ6, ホースクランプφ6を取付け、切分けた耐油ホースφ6 (300mm...P50①)を取付けてください。
- ・耐油ホースφ6 (300mm...P50①) (1-2. (1)で切断したもの)
 - ・ジョイントパイプφ6-φ6 (P27×1)
 - ・ホースクランプφ6 (P41×2)
- (5) C部1本のホースを取外し、ホースにジョイントパイプφ6-φ6, ホースクランプφ6を取付け、切分けた耐油ホースφ6 (480mm...P50④)を取付けてください。
- ・ジョイントパイプφ6-φ6 (P27×1)
 - ・ホースクランプφ6 (P41×2)
 - ・耐油ホースφ6 (480mm...P50④) (1-2. (1)で切断したもの)

アドバイス

- ・キット内には、ゴムキャップφ6, ホースクランプφ6が1個ずつ余分に入っていますので、必要に応じてご使用ください。
- ・ホースクランプφ6 (P41×1)
- ・ゴムキャップφ6 (P53×1)

1-3. 取外し②

- (1) 図中⑫~⑳パーツを番号順に取外してください。(エアポンプ取付ボルトは再使用します)
(図1-1-1)
- (2) エキゾーストマニホールドを取外してください。(エキマニガスケットは再使用します)

2. ノーマルパーツの加工

2-1. ヒータパイプの加工

- (1) ノーマルヒータパイプはターボチャージャAssyと干渉するため、図の位置で切断してください。
(図2-1-1)



2-2. インターミディエイトシャフトの加工

- (1) 図1-1-1で取外したインターミディエイトシャフトに取付けられているステーを、図のように曲げてください。(図2-2-1)
- (2) パーツ取付け時にエキゾーストマニホールド, ターボチャージャAssyに干渉しないことを確認してください。(図2-2-1)

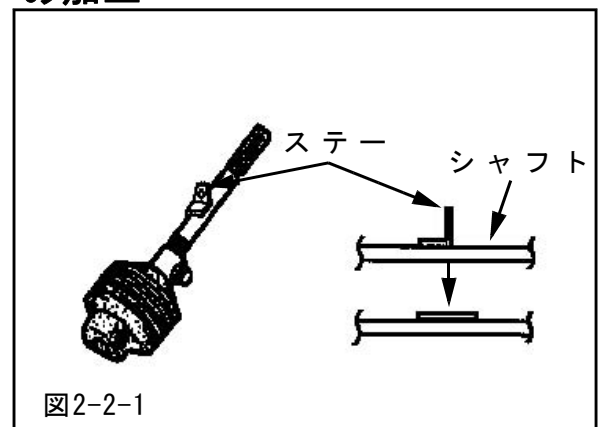

警告

- インターミディエイトシャフトのステーとエキゾーストマニホールド, ターボチャージャAssyが干渉しないことを確認してください。走行中、ハンドル操作に支障をきたし、事故を起こす恐れがあります。

2-3. 遮熱材の取付け

- (1) サーモシールを適切な大きさに切断し、メタリングポンプに貼付けてください。
 - ・サーモシール (P56)
- (2) サーモテープを適切な長さに切断し、ターボチャージャAssy上部のアクセルワイヤに巻付けてください。
 - ・サーモテープ (P55)
- (3) サーモシールを適切な長さに切断し、インテークマニホールドに貼付けてください。
 - ・サーモシール (P56)
- (4) サーモシールを適切な大きさに切断して、マスタバックに貼付けてください。
 - ・サーモシール (P56)

3. キットパーツの取付け

ターボチャージャAssy, エキゾーストマニホールド, G T II ウェストゲートAssy, フロントパイプ, バイパスパイプの熱の影響を受ける箇所 (ウォータバイパスホース等) にもサーモテープを巻き、ワイヤ等で固定してください。

- ・サーモテープ (P55)

⚠ 注意

●遮熱材は確実に取付けてください。取付けなかった場合、車両火災の恐れがあります。

3-1. オイルパイプの加工

- (1) 図に示す矢印の向きに、A部のパイプをターボチャージャAssyに干渉しないように曲げてください。(図3-1-1)

⚠ 注意

●オイル周りのパーツは確実に取付けてください。オイル漏れにより、最悪の場合車両火災の起きる恐れがあります。



図3-1-1

3-2. オイルリタンの栓

- (1) 図に示す部分にストッププレートを取付けてください。(図3-2-1)
 - ・ストッププレート (P17×1)
 - ・ボルト (純正)
 - ・ガスケット (純正)

締付けトルク N・m(kgf・m)

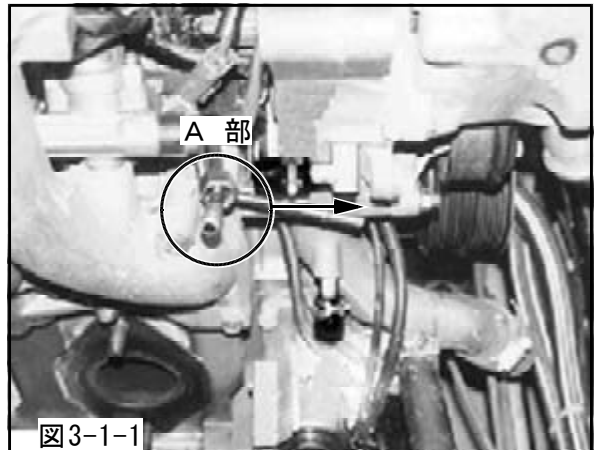
- ・T=7.8~10.8(0.8~1.1)

- (2) エキゾーストマニホールド取付け用のノーマルスタッドボルトをエンジンから取外し、を取付けてください。

- ・スタッドボルトM10 20-6-14(P59×4)

アドバイス

- ・スタッドボルトのネジピッチが1.5の方をエンジン側に取付けてください。



図3-2-1

3-3. ヒータホースの取付け

(1) 2-1. (1) で切断したノーマルヒータパイプの代わりに、耐油ホースφ16を取付けてください。

(図3-3-1)

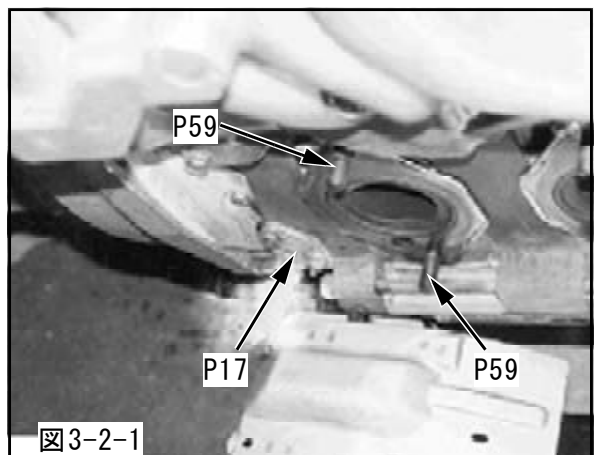
- ・ヒータホースステータNo.1 (P31×1)
- ・ヒータホースステータNo.2 (P32×1)
- ・ホースバンド#10 (P40×2)
- ・耐油ホースφ16 (P49×1)
- ・ボルトM6 L=15 (P60×1)
- ・フランジ付きナットM6 (P68×1)
- ・ブレンワッシャM6用 (P71×1)

(2) 図の斜線部を参考に、(1) で取付けた耐油ホースφ16にサーモテープを巻いてください。

(図3-3-1)

- ・サーモテープ (P55)



図3-3-1

3-4. オイルリターンパイプの取付け

(1) オイルリターンパイプをエンジンに取付けてください。(図3-4-1)

- ・オイルリターンパイプ (P10×1)
- ・ガスケット (純正)
- ・ボルト (純正)

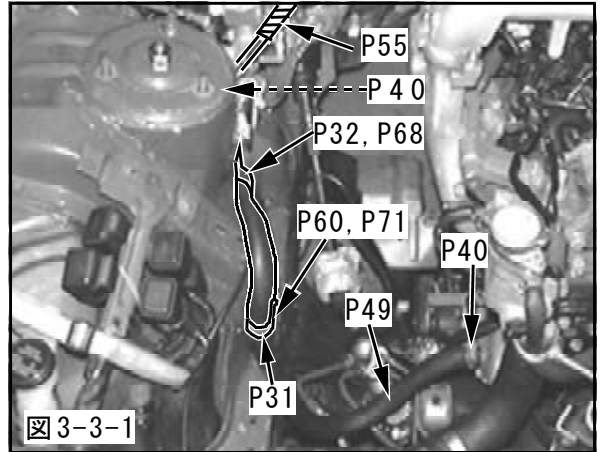
締付けトルク N・m(kgf・m)

- ・T=7.8~10.8(0.8~1.1)



図3-4-1

3-5. エキゾーストマニホールドの取付け

(1) エキゾーストマニホールドにスタッドボルトM10 10-6-20を取付けてください。(図3-5-1)

- ・エキゾーストマニホールド (P2×1)
- ・スタッドボルトM10 10-6-20 (P58×4)

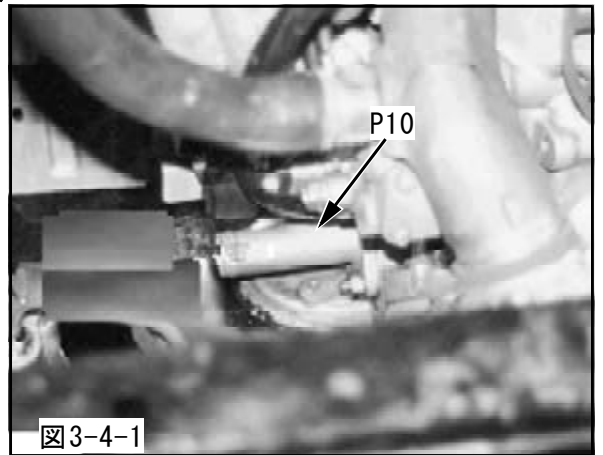
アドバイス

- ・スタッドボルトM10はネジ部の短い方をエキゾーストマニホールドに取付けてください。

⚠ 注意

- エキゾーストマニホールドには、サーモテープを巻かないでください。放熱性が悪くなりエキゾーストマニホールドがひずみ、破損する恐れがあります。



図3-5-1

(2) エキゾーストマニホールドをエンジンに取付けてください。(図3-5-2)

- ・セルフロックナットM10 (P66×4)
- ・ガスケット (純正)

締付けトルク N・m(kgf・m)

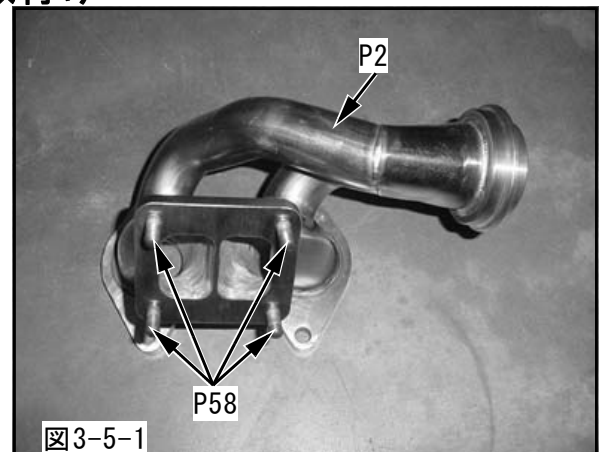
- ・T=31.4~46.1(3.2~4.7)

(3) インターミディエイトシャフトを元通りに取付けてください。(図1-1-1)

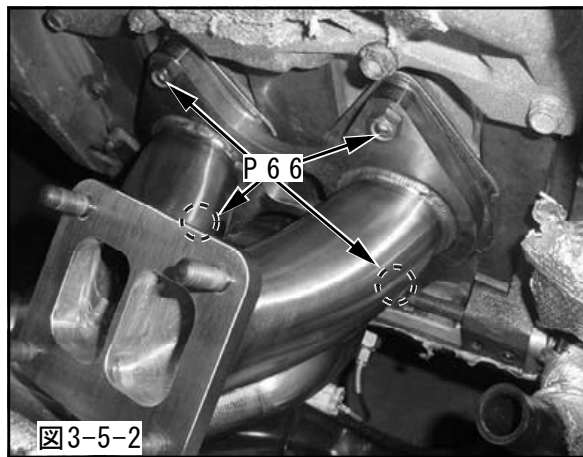

(4) インテークマニホールド用ヒートインシュレータをインテークマニホールドに取付けてください。(図3-5-3)

- ・ヒートインシュレータ (P19×1)
- ・ナット (図3-5-3で図示しているもの)

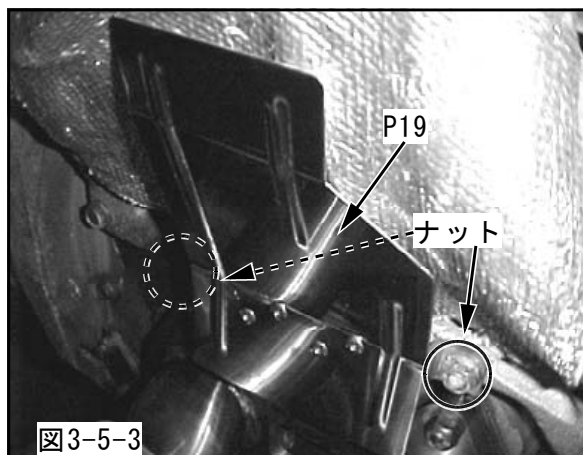

3-6. ターボチャージャAssyの取付け

(1) オイルアウトレットパイプをターボチャージャAssyに取付けてください。(図3-6-1-1)

- ・ターボチャージャAssy (P1×1)
- ・オイルアウトレットパイプ (P6×1)
- ・オイルアウトレットガスケット (P37×1)
- ・ボルトM8 L=25 (P62×2)
- ・スプリングワッシャM8用 (P69×2)
- ・プレーンワッシャM8用 (P72×2)

締付けトルク N・m(kgf・m)

- ・T=14.7~24.5(1.5~2.5)

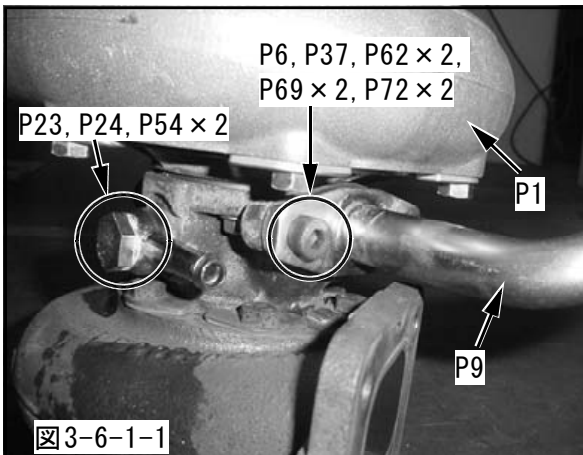

⚠ 注意

- オイルライン組立ての際、シールテープ及び液状ガスケットは使用しないでください。ターボチャージャAssyのオイルラインを塞ぎ、最悪の場合ターボチャージャAssyを破損させる恐れがあります。
- 部品組付け前に必ずエアブローを行ない、異物が混入しないようにしてください。ターボチャージャAssyのオイルラインを塞ぎ、最悪の場合ターボチャージャAssyを破損させる恐れがあります。
- ターボチャージャAssyの水冷配管は取付説明書に従い、必ず配管してください。配管されない場合、ターボチャージャAssyが焼付き、破損する恐れがあります。

- (3) バンジョウφ14-φ10とバンジョウボルトをターボチャージャAssyに取付けてください。
 (図3-6-1-1, 図3-6-1-2)
- ・バンジョウφ14-φ10 (P23×2)
 - ・バンジョウボルト (P24×2)
 - ・銅ワッシャφ14 (P54×4)

アドバイス

- ・バンジョウφ14-φ10のニップル部分が、エンジン側は上向き、ボディ側は下向きになるように取付けてください。

- (4) 3-6. (3) で取付けたバンジョウφ14-φ10に耐油ホースφ10を取付けてください。
- ・ホースバンド#4 (P39×2)
 - ・耐油ホースφ10 (P51×1)

- (5) ターボチャージャAssyのセンターハウジングとエキゾーストハウジング, コンプレッサハウジングを固定しているボルトをゆるめてください。

- (6) ターボチャージャAssyをエキゾーストマニホールドに取付けてください。このとき、オイルリターンホースをオイルリターンパイプに取付けながらターボチャージャAssyを取付けてください。
- ・オイルリターンホース (P12×1)
 - ・ガスケットターボフランジ (P35×1)
 - ・セルフロックナットM10 (P66×4)

- (7) オイルリターンホースをオイルリターンパイプに固定してください。(図3-6-2)
- ・ホースクランプφ19 (P42×2)

- (8) 3-6. (5) でゆるめたボルトを本締めしてください。

アドバイス

- ・ターボチャージャAssyのコンプレッサハウジングの出口が真上に向くように固定してください。



図3-6-1-2



図3-6-2

- (9) 耐油ホースφ10にサーモテープを巻いてください。
- ・サーモテープ (P55)

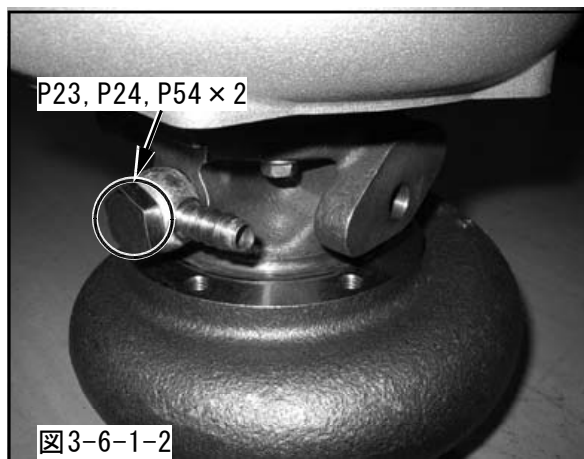
- (10) (4) で取付けた耐油ホースφ10を車両A部とB部に取付けてください。(図3-6-3)
- ・ホースバンド#4 (P39×2)

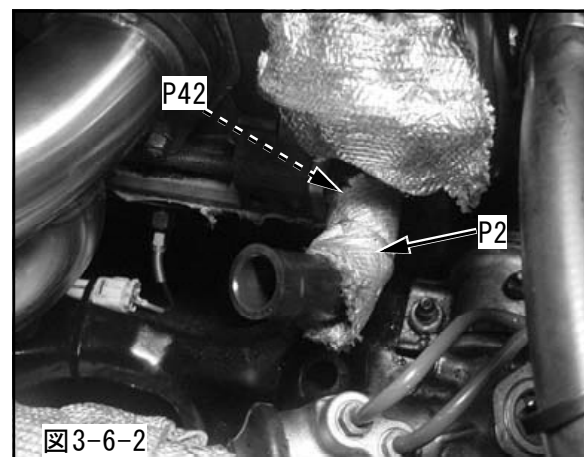

図3-6-3

3-7. フロントパイプの取付け

(1) フロントパイプにO₂センサを取付けてください。
・フロントパイプ (P3×1)

(2) フロントパイプをターボチャージャAssy及び触媒、純正ステーに取付けしてください。

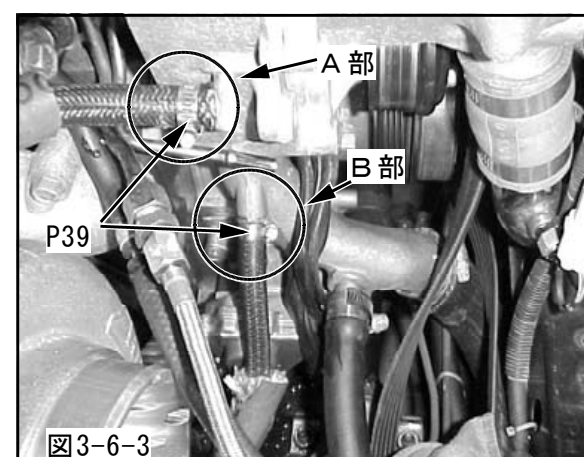
(図3-7-1, 図3-7-2)

- ・フロントパイプ (P3)
- (3-7. (1)でO₂センサを取付けたもの)
- ・Gカップリングφ99.1 (P46×1)
- ・ボルトM10 L=25 (P64×1)
- ・スプリングワッシャM10用 (P70×1)
- ・プレーンワッシャM10用 (P73×1)

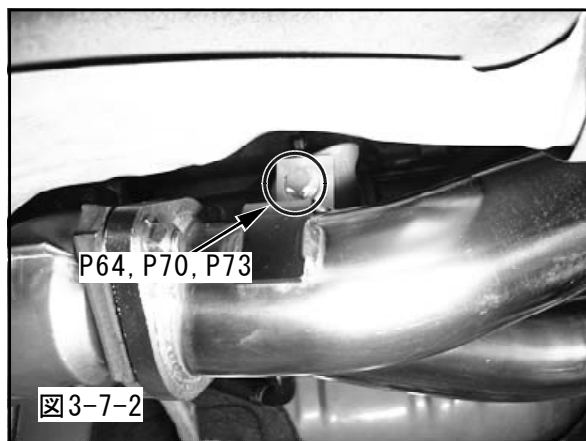
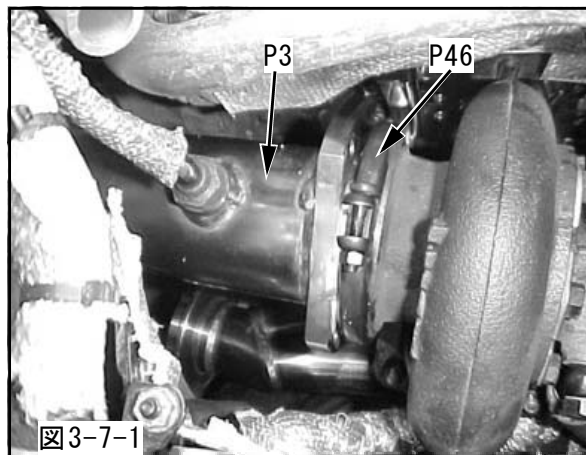

(3) ターボチャージャ用ヒートインシュレータを取付けてください。(図3-7-3)

- ・ヒートインシュレータ (P18×1)
- ・ボルトM8 L=15 (P61×2)
- ・スプリングワッシャM8用 (P69×2)
- ・プレーンワッシャM8用 (P72×2)

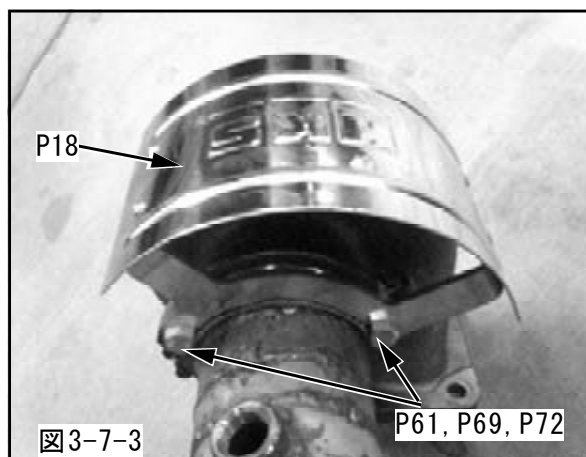

3-8. GT II ウエストゲート Assy の取付け

- (1) GT II ウエストゲート Assy にホースニップルφ6を取付け、反対側をプラグ SUS PT1/8で塞いでください。(図3-8-1)
- ・GT II ウエストゲート Assy (P7×1)
 - ・ホースニップルφ6 (P26×1)
 - ・プラグ SUS PT1/8 (P57×1)

アドバイス

- ・キット内には、PTエルボ1/8とホースニップルφ6が1個ずつ余分に入っています。
 - ・PTエルボ1/8 (P25×1)
 - ・ホースニップルφ6 (P26×1)
 - ・ホースクランプφ6 (P41×1)
- EVCを使用する場合は、GT II ウエストゲート Assy 上部へ取付けてください。詳しくはEVC・GT II ウエストゲート各取付説明書をご参照ください。



図3-8-1

- (2) GT II ウエストゲート Assy をエキゾーストマニホールドに取付けてください。(図3-9-1)
- ・Gカップリングφ90.8 (P45×1)
 - ・GT II ウエストゲート Assy (P7)
- (3-8. (1) で作業を行なったもの)

3-9. バイパスパイプの取付け

- (1) バイパスパイプを取付けてください。(図3-9-1)
- ・バイパスパイプ (P4×1)
 - ・ガスケットφ60 (P36×1)
 - ・Gカップリングφ58.4 (P47×1)
 - ・ボルトM10 L=40 (P63×2)
 - ・ナットM10 (P67×2)
 - ・スプリングワッシャM10用 (P70×2)
 - ・プレーンワッシャM10用 (P73×4)

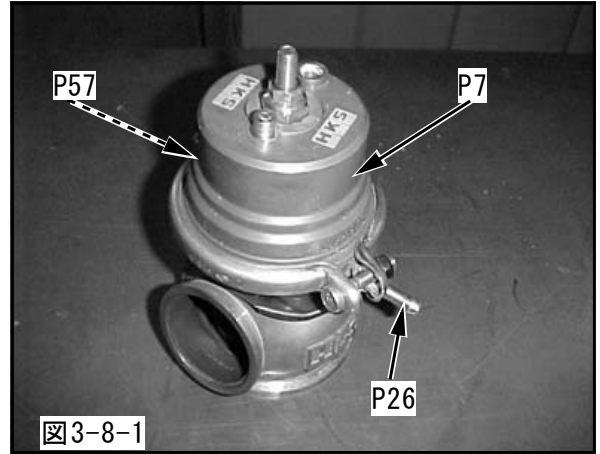
アドバイス

- ・取付けしづらい時は、フロントパイプ及びGT II ウエストゲート Assy のGカップリング、ボルトを一度緩めて、フロントパイプ及びGT II ウエストゲート Assy との位置合わせを行ないながら、バイパスパイプを取付けてください。



図3-9-1

- (2) 各部を本締めしてください。
- (3) ミッションカバーをフロントパイプ及びバイパスパイプに干渉しないように加工して取付けてください。

3-10. オイルインレットホースの取付け

- (1) ターボチャージャー Assy にインレットバンジョウを取付けてください。(図3-10-1)
- ・銅ワッシャφ12 (P8×2)
 - ・インレットバンジョウ (P22×1)
 - ・オリフィス入りバンジョウボルト (P44×1)
- (2) オイルインレットボルトをエンジンのオイルインレットパイプに取付けてください。(図3-10-1)
- ・オイルインレットボルト (P13×1)
- (3) オイルインレットホースをオイルインレットバンジョウとオイルインレットボルトの間に取付けてください。
- このとき、オイルインレットホース及びオイルインレットパイプに無理な力が加わらないように取付けてください。(図3-10-1)
- ・オイルインレットホース (P11×1)

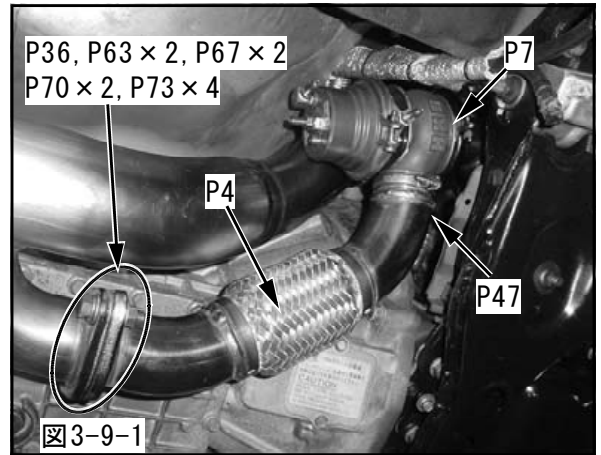

図3-10-1

3-11. エアポンプの加工

(1) 図Aのパイプのステー部分を切取ってください。(図3-11-1)

(2) エアポンプINパイプをエアポンプに取付けてください。

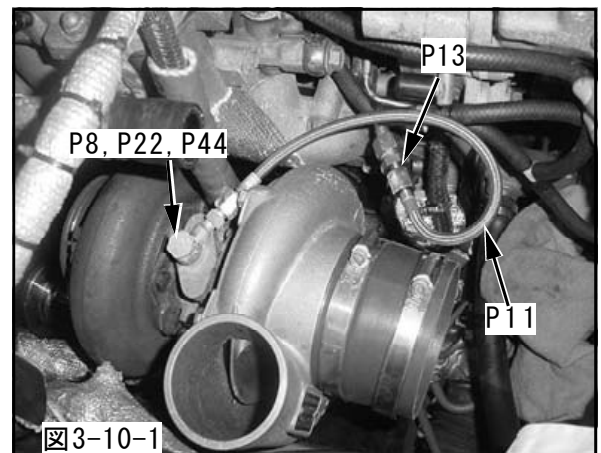
- ・エアポンプINパイプ (P15×1)
- ・キャップボルトM5 L=15 (P65×2)

(3) エアポンプOUTパイプをエンジンに取付けてください。

- ・エアポンプOUTパイプ (P16×1)

(4) 図のAのパイプ部にエアポンプパイプステータを取付けてください。(図3-11-1)

- ・エアポンプパイプステータ (P33×1)



図3-11-1

(5) エアポンプステータ、カラーを切欠きが上を向くようにエンジンに取付けてください。(図3-11-2)

- ・エアポンプステータ (P34×1)
- ・カラー (P9×1)
- ・ボルト (純正)

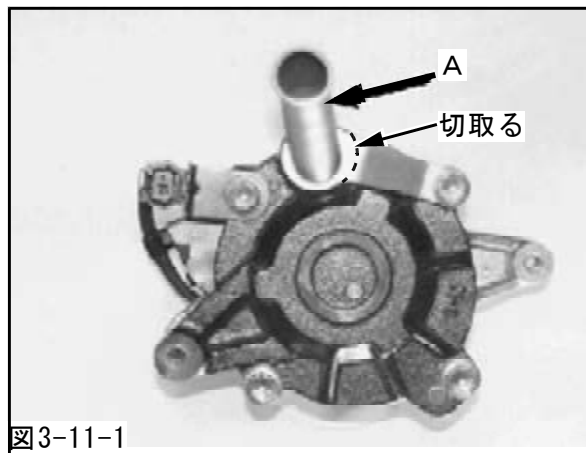

図3-11-2

3-12. サクションパイプの取付け

(1) ホースニップルφ6にシールテープを巻き、サクションパイプに取付けてください。(図3-12-1)

- ・サクションパイプ (P5×1)
- ・ホースニップルφ6 (P26×1)

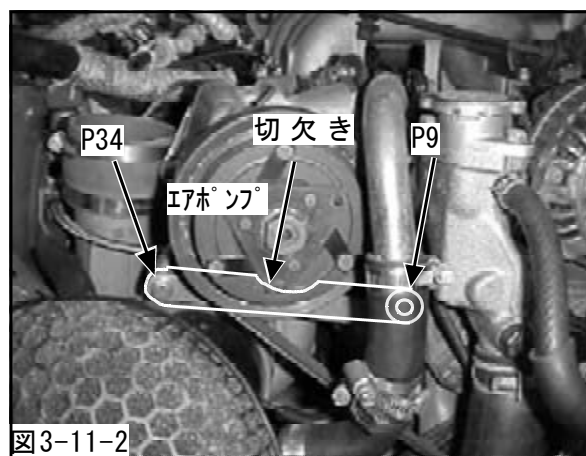
(2) 図のように、スーパーパワーフローリローデッド、サクションパイプ、シリコンホースφ100 L=70, シリコンホースφ100 L=50, ホースバンドφ100を取付けてください。

(図3-12-1)

- ・スーパーパワーフローリローデッド (P14×1)
- ・サクションパイプ (P5)

- (3-12. (1)でホースニップルφ6を取付けたもの)
- ・シリコンホースφ100 L=70 (P20×1)
- ・シリコンホースφ100 L=50 (P21×1)
- ・ホースバンドφ100 (P38×4)



図3-12-1

- (3) エアポンプステーの切欠きに合わせてエアポンプを取付け、サククションパイプのステー部と共締めしてください。(図3-12-2)
- ・エアポンプステー (P34)
 - (3-11. (5) でエンジンに取付けたもの)



- (4) 3-11. (1) のAのパイプを、ヒートインシュレータに干渉しない位置に調整し、エアポンプパイプステーを固定してください。(図3-12-2, 図3-12-3)
- (5) ドライブベルトをエアポンプに取付けてください。
- ・ドライブベルト (P30×1)
- (6) トヨロンホースφ22を適切な長さに切断して、3-11. (1) のAのパイプとエアポンプOUTパイプ間に取付けてください。その後サーモテープを巻き、ノーマルのホースクランプで固定してください。
- ・トヨロンホースφ22 (P48×1)
 - ・サーモテープ (P55)
 - ・ホースクランプ (純正)

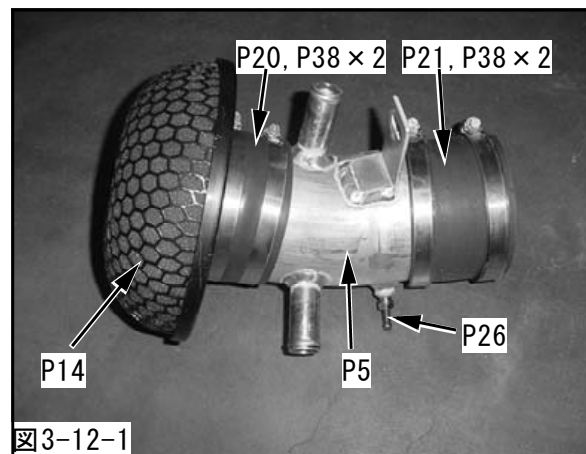
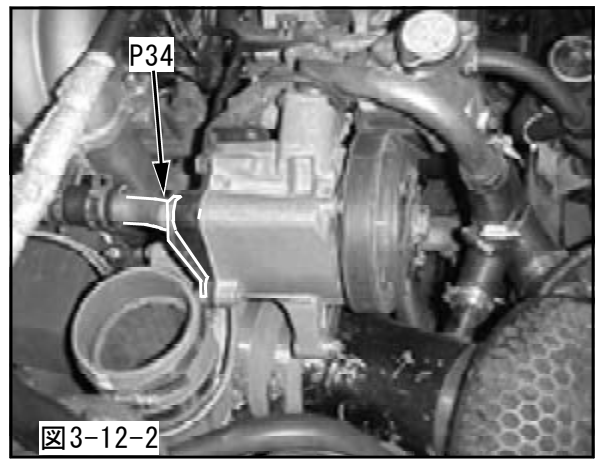
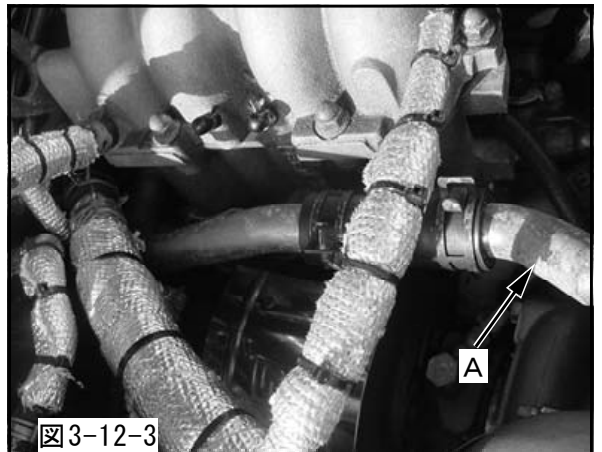

- (7) 純正のエアポンプホースを図のように加工して、エアポンプINパイプとサククションパイプ間に取付けてください。(図3-12-4)
- ・サククションパイプ (P5)
 - (3-12. (2) でスーパーパワーフローリローデッドに取付けたもの)
 - ・エアポンプINパイプ (P15)
 - (3-11. (2) でエアポンプに取付けたもの)
 - ・エアポンプホース (純正)

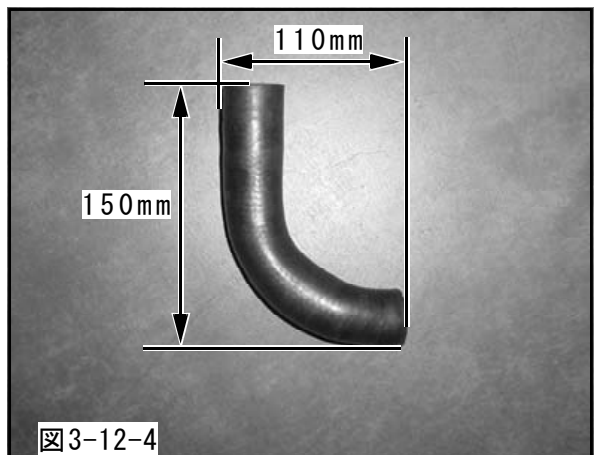

- (8) サクションパイプのホースニップルφ6に耐油ホースφ6(50mm・・・P50②)を取付け、スリーウェイφ6-φ6-φ6を耐油ホースφ6の先に取付けてください。(図3-12-5)
- ・スリーウェイφ6-φ6-φ6 (P28×1)
 - ・耐油ホースφ6 (50mm・・・P50②)
 - ・ホースニップルφ6 (P26)
- (3-12. (1)でサクシオンパイプに取付けたもの)

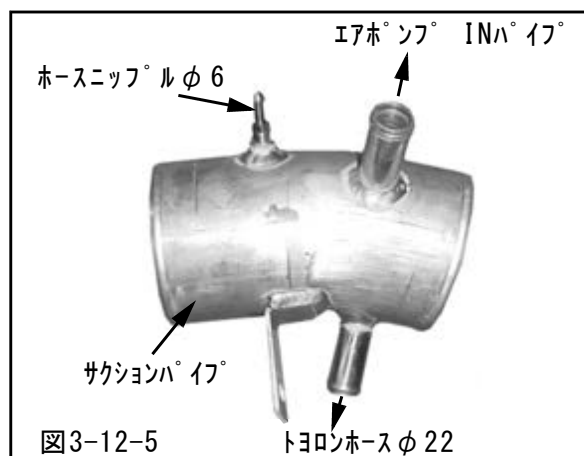

- (9) スリーウェイφ6-φ6-φ6と1-2. (14)で取付けた耐油ホースφ6(300mm・・・P50①)を接続してください。(図3-12-6)
- ・スリーウェイφ6-φ6-φ6 (P28)
- (3-12. (8)で耐油ホースφ6(50mm・・・P50②)に取付けたもの)
- ・耐油ホースφ6 (300mm・・・P50①)
- (1-2. (4)で取付けたもの)

- (10) スリーウェイφ6-φ6-φ6とAのノーマルパイプを耐油ホースφ6(80mm・・・P50③)を使用して接続してください。(図3-12-6)
- ・スリーウェイφ6-φ6-φ6 (P28)
- (3-12. (9)で耐油ホースφ6に取付けたもの)

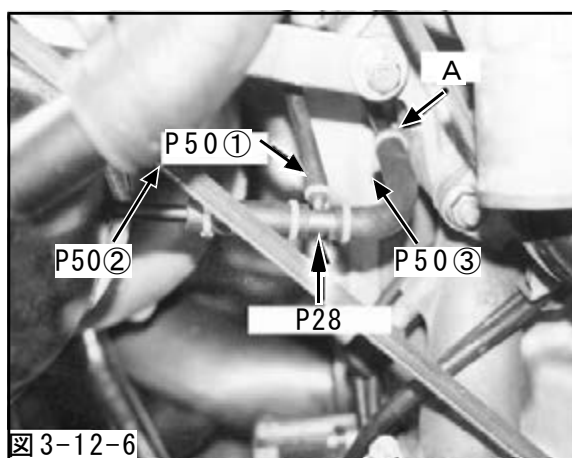

- (11) 各ホースの接続部は固定してください。
- ・タイラップ(小) (P74)

- (12) エアポンプのコネクタを接続してください。

3-13. エアホースの取付け

- (1) ジョイントパイプφ22を図1-1-1⑱で取外したホースの取付け部を取付けてください。
- ・ジョイントパイプφ22 (P29×1)
- (2) トヨロンホースφ22, ホースクランプφ22をジョイントパイプφ22に取付けてください。
- ・ホースクランプφ22 (P43×2)
 - ・トヨロンホースφ22 (P48×1)
 - ・ジョイントパイプφ22 (P29) (3-13. (1)でホースに取付けたもの)
- (3) トヨロンホースφ22をサクシオンパイプに取付けてください。(図3-12-5)
- ・ホースクランプ(純正)
 - ・サクシオンパイプ (P5) (3-12. (2)でスーパーパワーフローリローデッドに取付けたもの)
 - ・トヨロンホースφ22 (P48) (3-13. (2)でジョイントパイプφ22に取付けたもの)
- (4) トヨロンホースφ22にサーモテープを巻いてください。
- ・サーモテープ (P55)
 - ・トヨロンホースφ22 (P48) (3-13. (3)でサクシオンパイプに取付けたもの)

3-14. インタークーラインレットパイプの取付け

※インタークーラインレットパイプは、インタークーラキット(コードNo.13001-AZ001, 13001-AZ002)に付属されているものです。

- (1) ホースニップルφ6にシールテープを巻き、インタークーラインレットパイプに取付けてください。(図3-14-1)

- ・インタークーラインレットパイプ (インタークーラキット付属品)
- ・ホースニップルφ6 (インタークーラキット付属品)

- (2) アルミ曲げパイプをターボチャージャAssyに取付けてください。(図3-14-1, 図3-14-2)

- ・シリコンホースφ70 L=70 (P76×1)
- ・アルミ曲げパイプ (インタークーラキット付属品)
- ・ホースバンド#40 (インタークーラキット付属品)
- ・ターボチャージャAssy (P1)

(3-6. (6) でエキゾーストマニホールドへ取付けたもの)

- (3) インタークーラインレットパイプをアルミ曲げパイプ~インタークーラ間に取付けてください。(図3-14-1, 図3-14-2)

- ・ホースバンド#40 (インタークーラキット付属品)
- ・シリコンホースφ70 L=70 (インタークーラキット付属品)
- ・クッション付ホースφ70 (インタークーラキット付属品)
- ・インタークーラインレットパイプ

(3-14. (1) でホースニップルφ6を取付けたもの)

- (4) 耐油ホースφ6にサーモテープを巻き、インタークーラインレットパイプ~GTⅡウエストゲートAssy間に取付けてください。この際、熱の影響を受けない場所を固定してください。

- ・ホースクランプφ6 (P41×2)
- ・耐油ホースφ6 (P50×1)
- ・サーモテープ (P55)
- ・タイラップ(中) (P75)

- (5) 1-2. (5) で取付けた耐油ホースφ6をインタークーラインレットパイプに取付けてください。(図3-14-2)

- ・ホースクランプφ6 (P41×2)
- ・耐油ホースφ6 (P50) (1-2. (5) で取付けたもの)
- ・インタークーラインレットパイプ (3-14. (3) アルミ曲げパイプ~インタークーラ間に取付けたもの)

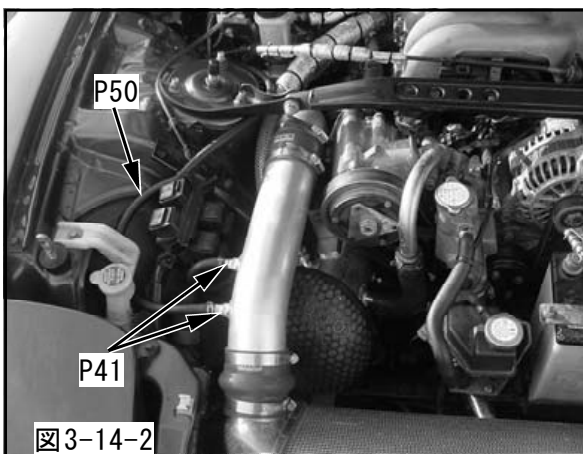
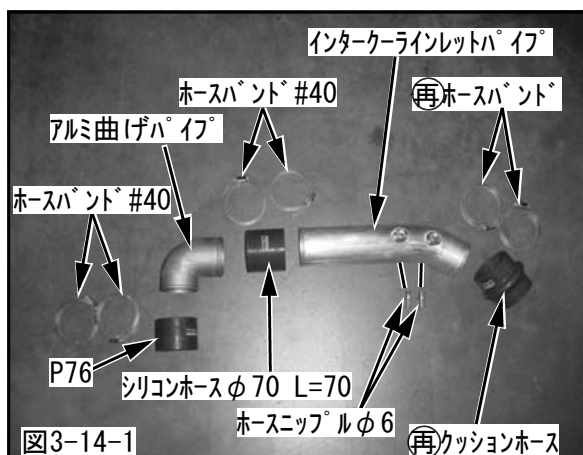

4. ノーマルパーツ取付け

整備要領書に従って作業を行なってください。

- (1) バッテリーのマイナス端子を取付けてください。
- (2) エアダクトを取付けてください。(図1-1-1⑥)
- (3) O₂センサのコネクタを取付けてください。
- (4) 冷却水を注入し、エア抜きを行なってください。
- (5) タワーバーを取付けてください。

※取付け作業終了後、必ず取扱説明書の「取付け後の確認」に従って確認作業を行なってください。