

# フルタービンキット 取付説明書



取付けは必ず専門業者に依頼してください。

取扱説明書を先に読んでから作業を行なってください。

本書はご使用前に必ずお読みください。

本書は、お読みになった後も本製品の側に置いて活用してください。

本製品は、下記に示す車両のみ取付け可能です。  
万が一お車と本製品の型式等が異なる場合には、速やかにお買い上げの販売店にご連絡ください。

商 品 名	車種別フルタービンキット
用 途	自動車専用部品
コ ー ド	11003-AM001
取付説明書品番	E04211-M30030-00 Ver.3-3.02
整備要領書品番	1036K02/1036K07/1036K10/1036K12
メーカー車種	三菱 ミツビシ ランサーエボリューション , , MR, , MR CT9A MT車
エンジン型式	4G63
年 式	ランサーエボリューション : 2001/01 ~ 2002/12 ランサーエボリューション : 2003/01 ~ 2004/01 ランサーエボリューション MR : 2004/02 ~ 2005/02 ランサーエボリューション : 2005/03 ~ 2006/07 ランサーエボリューション MR : 2006/08 ~
備 考	<ul style="list-style-type: none"><li>・本キットのインタークーラインレットパイプは、弊社Rタイプインタークーラ前提となります。</li><li>・対応インタークーラキット 13001-AM005(ランサーエボリューション ) 13001-AM004(ランサーエボリューション , ) 13001-AM002(ランサーエボリューション )</li><li>・非対応インタークーラキット 13001-AM001(ランサーエボリューション )</li><li>・上記インタークーラキットは寒冷地仕様が適合不可の為、本キットにおいても寒冷地仕様は適合不可となります。</li><li>・車両の状態により純正エキマニガスケットが必要となります。</li><li>・本キットは、エンジン本体強化及びエアフロレス、ブローオフレス前提のキットとなります。</li><li>・本キット取付けにあたり、別途強化ピストン、強化コンロッド、大容量インジェクタ、大容量燃料ポンプ、F-Con V Pro、強化クラッチ等が必要となります。</li><li>・設定過給圧は、車両の仕様によって変わります。</li><li>・本キットのエキゾーストマニホールドは焼けた色が付いていますが、素材の初期歪みを除去するために熱処理加工を施してあるためです。</li></ul>

適合車7年02月以降に登録された車両への適合についてはHKS各営業所・お客様相談室にお問い合わせください。



















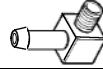

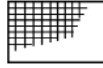
## 改訂の記録

改訂	日 付	記 載 変 更 内 容
3-3.01	2007/02	初版
3-3.02	2007/02	備考欄追記

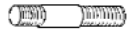
# パーツリスト

連番	コード	品名	数量	形状	備考
1	G17200-M30010-00	ターボチャージャ Assy	1		GT3037S
2	G17141-M30060-00	エキゾーストマニホールド	1		
3	17240-013100	スペシャルレーシングウエストゲート Assy	1		
4	G17350-M30010-00	エクステンションパイプ	1		
5	G17510-M30010-00	バイパスパイプ	1		
6	1499-RA084	ベースプレート	1		
7	G17391-M30010-00	ターボチャージャ ステア	1		
8	G17145-M30010-00	エキゾーストマニホールド インシュレータ	1		
9	G44321-M30010-00	パワステポンプ インシュレータ	1		
10	G15450-M30010-00	オイルアウトレットパイプ	1		
11	G12151-M30010-00	オイルリターンパイプ	1		, 用
12	90455-021418	バンジョウ 14- 10	2		
13	1408-RA021	バンジョウ 12-AN4	1		
14	90455-003190	バンジョウ 10-PT1/8	1		
15	15446-006100	バンジョウボルト 14	2		
16	G15492-K00030-00	オリフィス入りバンジョウボルト	1		
17	15423-001100	バンジョウボルト 10	1		
18	15463-012133	銅ワッシャ 14	4		
19	14008-AK002	銅ワッシャ 12	2		
20	15463-002140	銅ワッシャ 10	2		
21	G17316-M30010-00	アルミワッシャ	2		
22	14009-AK001	オイルアウトレットガスケット	1		

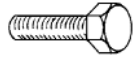
# パーツリスト

連番	コード	品名	数量	形状	備考
23	14009-AK007	オイルリターンガスケット	1		
24	1409-RA035	ターボチャージャアウトレットガスケット	1		
25	G65455-K00310-00	ガスケット 50	1		
26	14009-AK005	バイパスアウトレット ガスケット	1		
27	1409-RA032	T25 ガスケット	1		
28	14009-AK006	ベースプレート ガスケット	1		
29	15431-025100	オイルインレットホース L=200	1		
30	91161-132466	カラー	1		L=24.5
31	90415-0091000A	ホースニップル 6 L型	1		
32	90461-026100	耐油ホース 19	1		L=170
33	1801-SA006	耐油ホース 10	1		L=1000
34	1499-RA059	サーモシール	1		300 x 300
35	1499-RA014	サーモテープ	1		L=3000
36	18005-AK027	ホースクランプ 19	2		
37	1805-SA001	ホースバンド #4	4		
38	1499-RA020	セルフロックナットM8	1 2		
39	92112-013100	スタッドボルトM8 7-10-14	7		
40	92112-011100	スタッドボルトM8 7-10-20	5		
41		キャップボルトM8 L=35	1		
42		キャップボルトM6 L=20	4		
43		ボルトM8 L=40	2		
44		ボルトM8 L=20	2		

# パーツリスト

連番	コード	品名	数量	形状	備考
45		ボルト M6 L=10	5		
46		スプリングワッシャM8用	5		
47		スプリングワッシャM6用	7		
48		プレーンワッシャM8用	4		
49		プレーンワッシャM6用 大径	11		
50		ナットM8	2		
51	1499-RA069	ゴムキャップ 4	1		
52	1499-RA075	ゴムキャップ 22	1		
53		タイラップ(小)	4		
54	G65443-M41040-00	フロントパイプ	1		
55	G65455-K00280-00	フロントパイプガスケット 75	1		
56		ボルトM10 L=40	2		P=1.5
57		ナットM10	2		
58		スプリングワッシャM10用	2		
59		プレーンワッシャM10用	4		
60	G17651-F43010-00	ラジエータパイプ	1		
61	17311-648396	パワーフローステー	1		
62	G17714-K00050-00	パワーフロー汎用ステー 100用	1		
63	90400-083100	シリコンホース 50	1		L=70
64	1803-SA040	シリコンホース 100	2		L=70
65	1801-SA036	耐油ホース 6	1		L=2000mm
66		ボルトM6 L=15	2		P=1.0

# パーツリスト

連番	コード	品名	数量	形状	備考
67		フランジ付きナットM6	1		P=1.0
68		プレーンワッシャM6用	2		
69	17580-011100	スペーサ	5		
70	G17811-M30040-00	サクションパイプ	1		
71	15719-037100	スポンジシール	2		
72	90360-008100	ゴムキャップ 35	1		
73	18005-AK006	ホースバンド#28	4		
74	G12151-M30020-00	オイルリターンパイプ パイプ部マーク付き	1		MR/ / MR用
75	18005-AK013	ホースバンド 100	4		
76	18005-AK022	ホースクリップ 6	2		
77		タイラップ(中)	5		
78		タイラップ(大)	4		
79	G17710-K00170-00	レーシングサクションリローデッド	1		
80	G17951-M30120-00	インタークーラインレットパイプ	1		
81	93050-002100TP	取扱説明書	1		
82	E04211-M30030-00	取付説明書	1		

パーツリスト内の部品の中には、補修パーツとして設定してある部品もありますので、別途ご購入の際は、受注センターにお問い合わせください。

## 受注センター

TEL : 0544-29-1234  
FAX : 0544-29-1151

# 使用条件

遮熱シート等をエキゾーストマニホールドに直接巻いて使用しないでください。排気温度の上昇によりパイプの割れ、フランジの反りが発生することがあります。  
エキゾーストマニホールドは、排気温度900 以下で使用してください。排気温度が900 を越えるとパイプの割れ、フランジの反りが発生することがあります。

## 1 . ノーマルパーツ取外し

作業を始める前に、エンジンオイル,冷却水を準備しバッテリーのマイナス端子を取外してください。必ず整備要領書及び取扱説明書に準じて作業を行なってください。

### 1 - 1 .

- (1)アンダーカバーを取外してください。
- (2)エンジンオイルを抜取ってください。
- (3)冷却水を抜取ってください。
- (4)エキゾーストフロントパイプを取外してください。  
(図1-1-1)

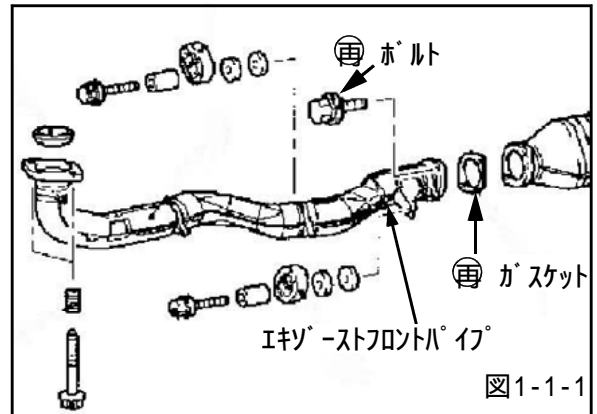

- (5) ~ を取外してください。(図1-1-2)

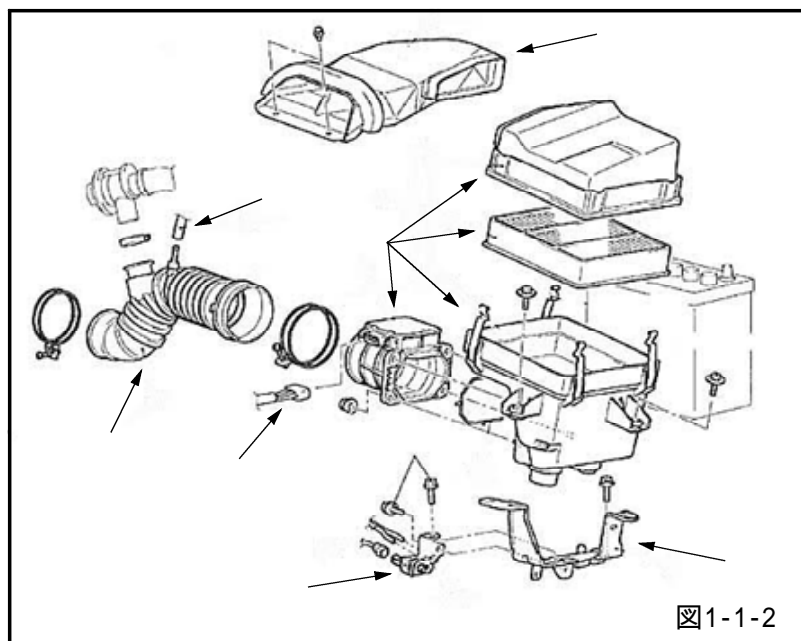

(6) O<sub>2</sub> センサ カプラ を 取 外 し て く だ さ い 。 ( 図 1-1-3 )

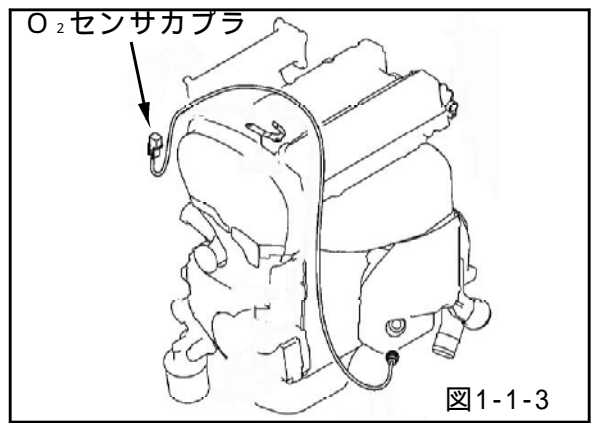

(7) ~ を 取 外 し て く だ さ い 。 ( 図 1-1-4 )

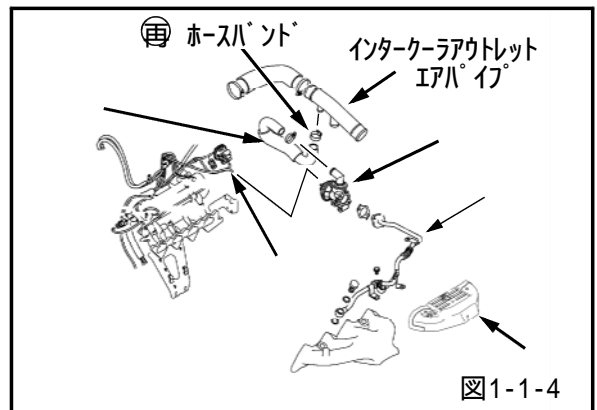

(8) パワーステアリングインシュレータを取外してください。(図1-1-5)

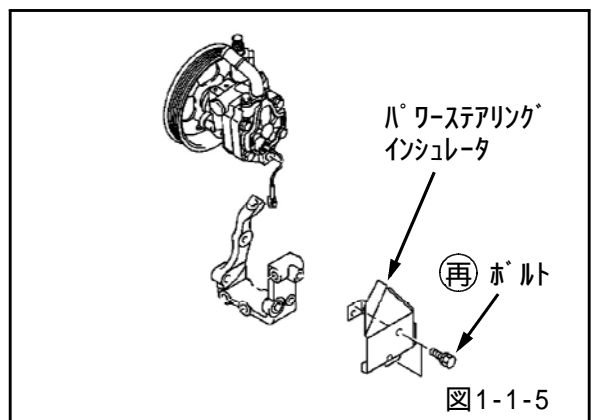

(9) ~ を取外してください。(図1-1-6)



図1-1-6

(10) ラジエータアッパホース及びラジエータロアホースを取外してください。

(11) ラジエータコアAssyを取外してください。

(12) フロントパイプを取外してください。

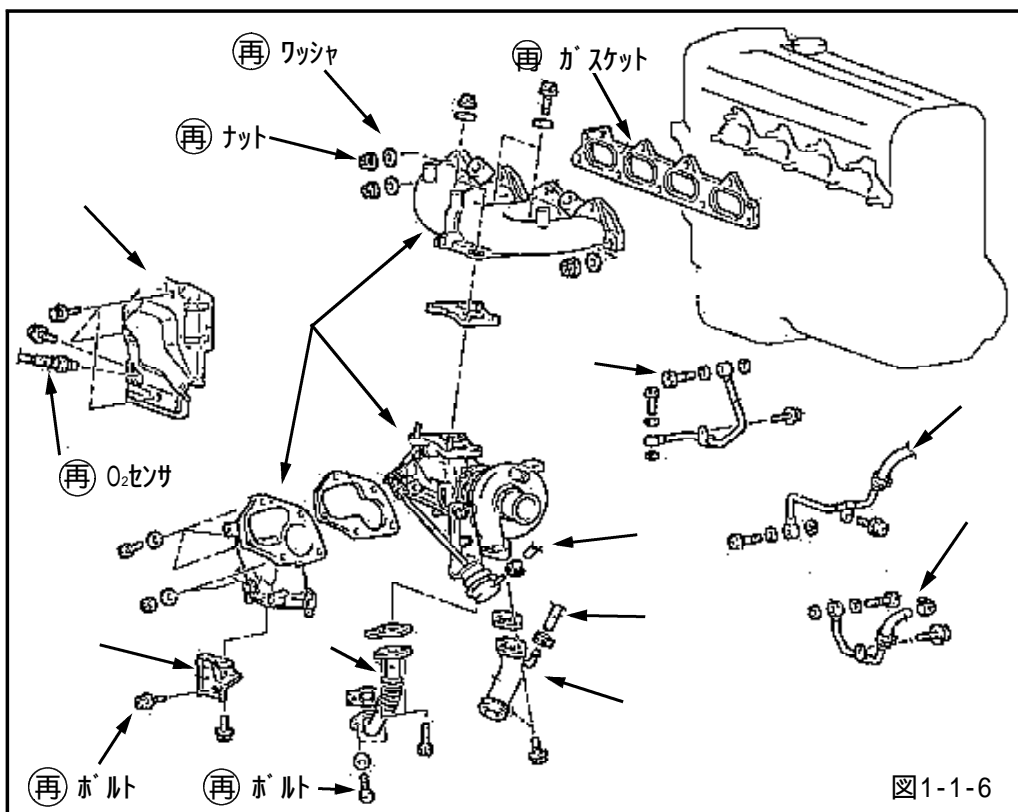
## 1 - 2 . ラジエータ電動ファンの組替え

(1) 1-1. (11) で取外したラジエータコアAssyから電動ファンAssyを取外してください。

(2) 電動ファンAssyからプロペラを取外してください。

(3) 電動ファンシュラウドから3本のネジを取外し電動モータを取外してください。

(4) プレーンワッシャM6用 大径を図のように各2枚ずつ3箇所へ挟み込み、電動モータをエンジンルームから逃すようにして電動ファンシュラウドに取付けてください。(図1-2-1)

- ・ プレーンワッシャM6用 大径 (P49×6)
- ・ ボルト (純正)

### アドバイス

- ・ ラジエータコアとのクリアランスが充分なことを確認してください。
- ・ 他社製ラジエータの場合で、ラジエータコアとのクリアランスが確保できない場合は電動ファンの加工を行わず、サクシヨンパイプの加工を行ってください。
- ・ モータとサクシヨンパイプが干渉しないことを確認してください。



図1-2-1

(5) 電動ファンAssyに1-2. (2) で取外したプロペラを取付けてください。

(6) 電動ファンAssyをラジエータコアAssyに取付けてください。

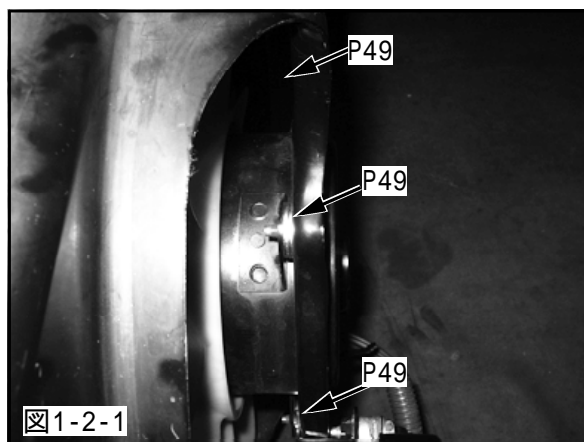

## 2 . キットパーツ取付け

### 2 - 1 . パワーステアリングインシュレータの取付け

(1) パワステポンプインシュレータを取付けてください。

(図2-1-1)

- ・パワステポンプインシュレータ (P9 × 1)
- ・カラー (P30 × 1)
- ・キャップボルトM8 L=35 (P41 × 1)
- ・スプリングワッシャM8用 (P46 × 1)
- ・ボルト (純正)

(2) オイルパンのフロントパイプ近接部にサーモシールを貼付けてください。

- ・サーモシール (P34 × 1)

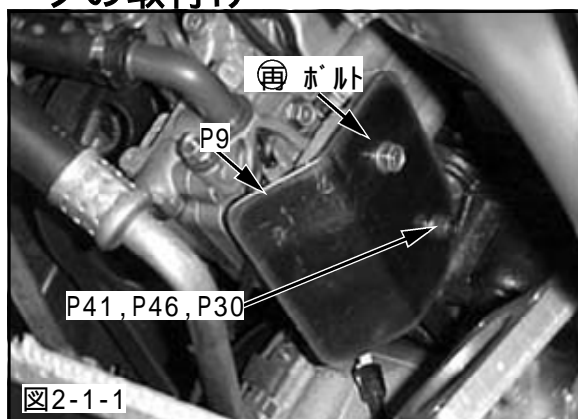

### 2 - 2 . ゴムキャップの取付け

(1) 図1-1-4で のホースを外したサージタンク側のニップルにゴムキャップ 4を取付けてください。

(図1-1-4)

- ・ゴムキャップ 4 (P51 × 1)
- ・タイラップ(小) (P53)

## 2 - 3 . ターボチャージャAssyの取付け

### ⚠ 注意

エキゾーストマニホールドにはサーモテープを巻かないでください。放熱性が悪くなりエキゾーストマニホールドが歪む恐れがあります。また、排気温度が900℃を超えるとエキゾーストマニホールドが歪む場合があるため、900℃以下で使用してください。

- (1)エキゾーストマニホールドのターボチャージャフランジにスタッドボルトM8 7-10-14を取付けてください。(図2-3-1)
- ・エキゾーストマニホールド (P2×1)
  - ・スタッドボルトM8 7-10-14 (P39×4)

#### アドバイス

- ・スタッドボルトM8 7-10-14のネジ部の短い方をエキゾーストマニホールドに取付けてください。

- (2)エキゾーストマニホールドにターボチャージャAssyを取付けてください。(図2-3-1)
- ・ターボチャージャAssy (P1×1)
  - ・T25ガスケット (P27×1)
  - ・セルフロックナットM8(P38×4)

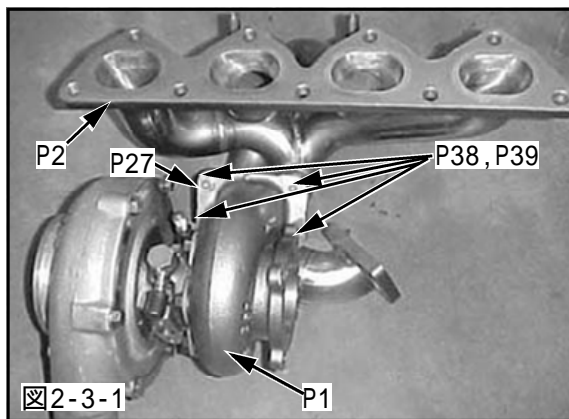

- (3)バンジョウ 12-AN4,バンジョウ 14- 10をターボチャージャAssyへ取付けてください。(図2-3-2,2-3-3)
- ・バンジョウ 14- 10 (P12×2)
  - ・バンジョウ 12-AN4 (P13×1)
  - ・バンジョウボルト 14 (P15×2)
  - ・オリフィス入りバンジョウボルト (P16×1)
  - ・銅ワッシャ 14 (P18×4)
  - ・銅ワッシャ 12 (P19×2)

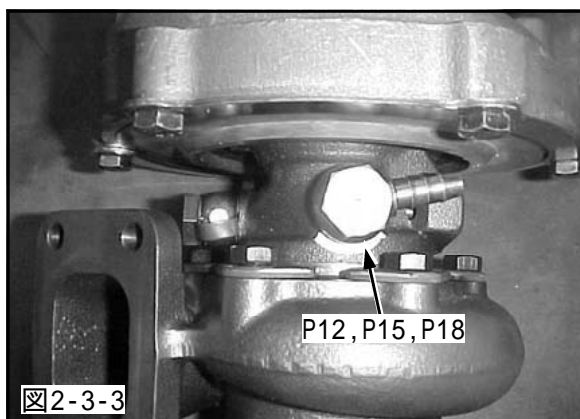
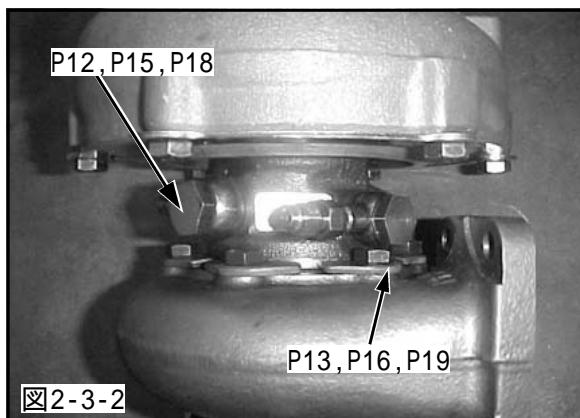

- (4) 図1-1-6でオイルパンから を取外した箇所にオイルリターンパイプを取付けてください。
- ・オイルリターンパイプ (P11×1) ( / 用)
  - ・オイルリターンパイプ パイプ部マーク付き (P74×1) ( MR/ / MR用)
  - ・アルミワッシャ (P21×2)
  - ・オイルリターンガスケット (P23×1)
  - ・ボルト (純正)

- (5) ターボチャージャAssyにオイルアウトレットパイプを取付けてください。(図2-3-5)
- ・オイルアウトレットパイプ (P10×1)
  - ・オイルアウトレットガスケット (P22×1)
  - ・ボルトM8 L=20 (P44×2)
  - ・スプリングワッシャM8用 (P46×2)

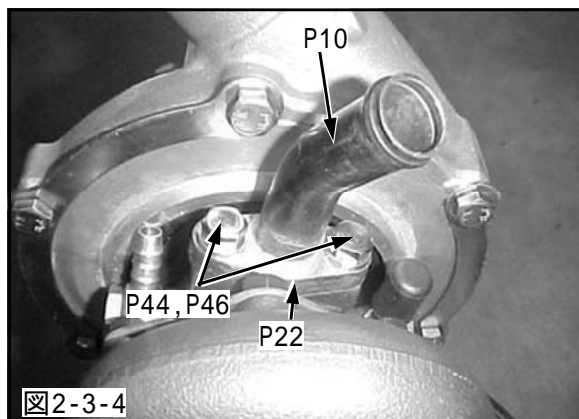

- (6) ターボチャージャAssyの図の位置にスタッドボルトM8 7-10-14を取付けてください。(図2-3-5)
- ・スタッドボルトM8 7-10-14 (P39×3)

#### アドバイス

- ・スタッドボルトM8 7-10-14のネジ部の短い方をターボチャージャAssyに取付けてください。

- (7) スタッドボルトM8 7-10-20を図の位置に取付けてください。(図2-3-5)
- ・スタッドボルトM8 7-10-20 (P40×1)

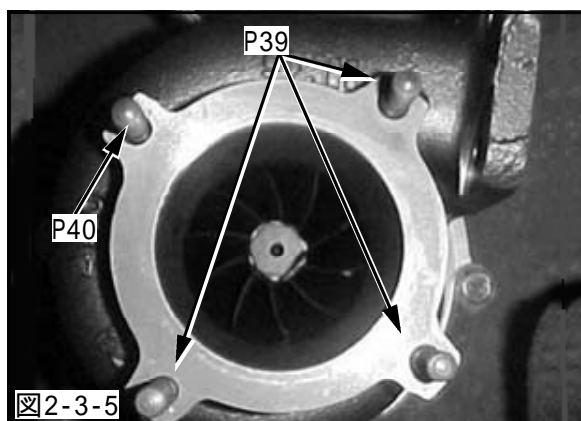

#### アドバイス

- ・スタッドボルトM8 7-10-20のネジ部の短い方をターボチャージャAssyに取付けてください。

- (8) エクステンションパイプとターボチャージャステーをターボチャージャAssyに仮付けしてください。(図2-3-6,2-3-7)
- ・エクステンションパイプ (P4×1)
  - ・ターボチャージャステー (P7×1)
  - ・ターボチャージャアウトレットガスケット (P24×1)
  - ・セルフロックナットM8 (P38×4)

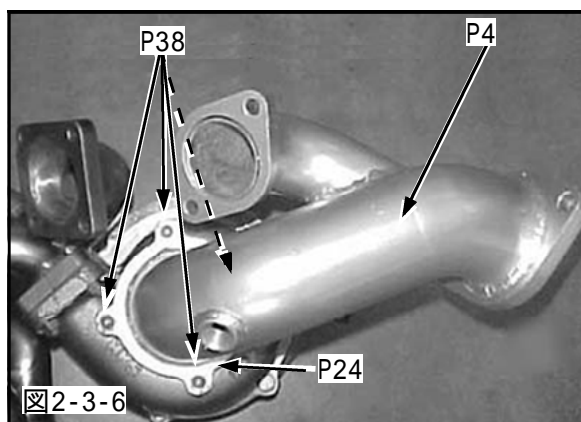

#### アドバイス

- ・ターボチャージャステーはスタッドボルトM8 7-10-20と共締めにしてください。

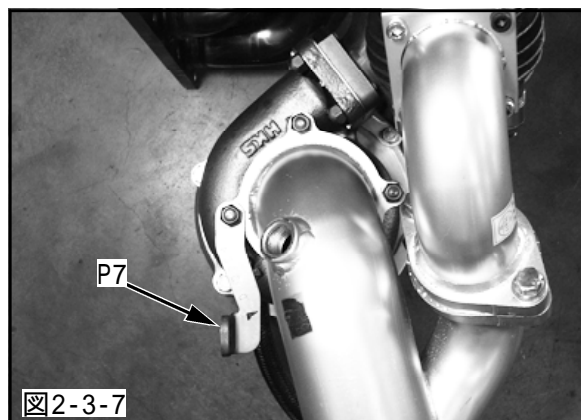

- (9) スペシャルレーシングウエストゲートAssyの上下をバイス・プレス機等で保持しアップケースを取外してください。

### ⚠ 注意

バイス・プレス機等で保持せず作業を行なうとスプリングが飛び出しケガをする恐れがあります。  
バイス・プレス機等はウエストゲートAssyに過剰な力がかからないよう、保持する程度にしてください。

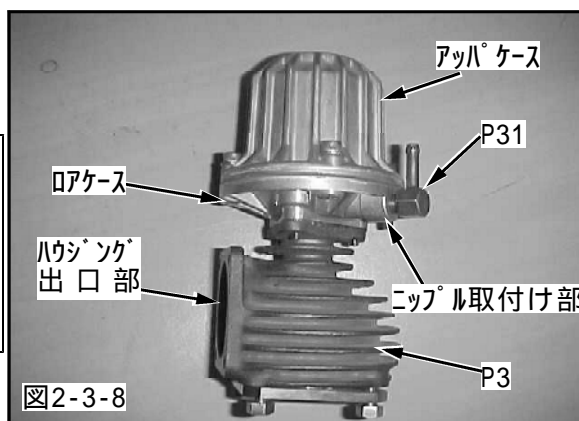

- (10) ロアケースをハウジングから取外し、ニップル取付け部の位置がハウジング出口部の向きに対して図の位置になるように組付けてください。

(図2-3-8)

- ・スペシャルレーシングウエストゲートAssy (P3×1)

- (11) アップケースをロアケースに取付けてください。

- (12) ホースニップル 6 L型をロアケースに取付けてください。(図2-3-8)

- ・ホースニップル 6 L型 (P31×1)

- (13) スペシャルレーシングウエストゲートAssyにスタッドボルトM8 7-10-20を取付け、エキゾーストマニホールドに仮付けてください。(図2-3-9)

- ・ベースプレート (P6×1)
- ・ベースプレートガスケット (P28×1)
- ・セルフロックナットM8 (P38×4)
- ・スタッドボルトM8 7-10-20 (P40×4)

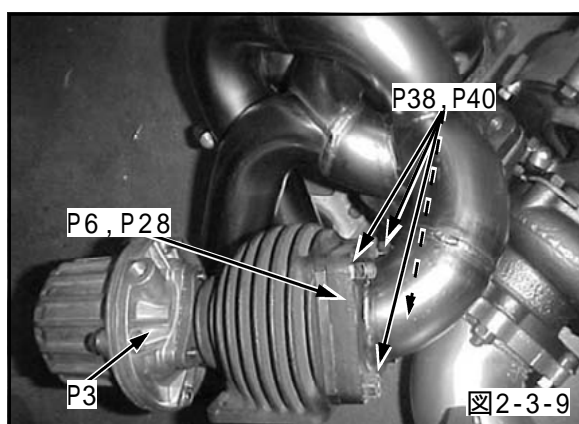

### アドバイス

- ・スタッドボルトM8 7-10-20のネジ部の短い方をスペシャルレーシングウエストゲートAssyに取付けてください。

- (14) バイパスパイプをスペシャルレーシングウエストゲートAssy, エクステンションパイプに取付けてください。(図2-3-10)

- ・バイパスパイプ (P5×1)
- ・ガスケット 50 (P25×1)
- ・バイパスアウトレットガスケット (P26×1)
- ・キャップボルトM6 L=20 (P42×4)
- ・ボルトM8 L=40 (P43×2)
- ・スプリングワッシャM8用 (P46×2)
- ・プレーンワッシャM8用 (P48×4)
- ・ナットM8 (P50×2)

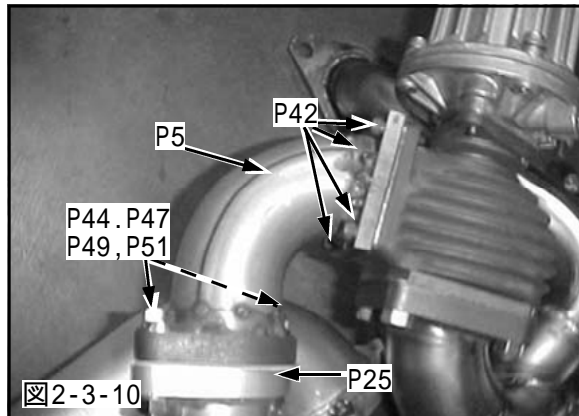

- (15) 耐油ホース 10を下記の長さに切断してください。  
・耐油ホース 10 (P33×1)

410mm . . . . P33

475mm . . . . P33

- (16) 2-3.(3)で取付けたバンジョウ 14- 10に耐油ホース 10を取付けてください。(図2-3-11)

- ・ホースバンド#4 (P37×2)

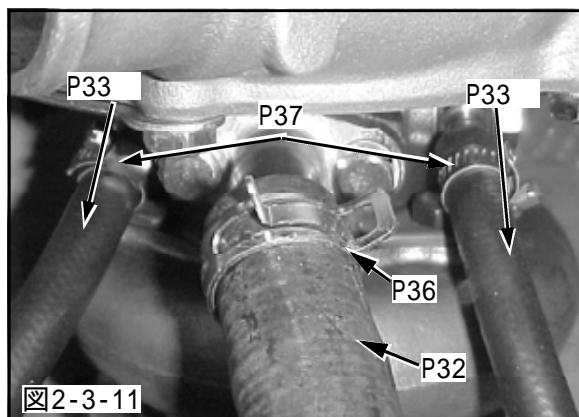

- (17)2-3. (16)で取付けた耐油ホース 10にサーモテープをワイヤー等で取付けてください。  
・サーモテープ (P35)

**⚠ 注意**

ターボチャージャAssyの水冷配管は、取扱説明書に従い必ず配管してください。  
配管されない場合、ターボチャージャAssyが焼付き破損する恐れがあります。

- (18)耐油ホース 19を100mmに切断して、3-2. (5)で取付けたオイルアウトレットパイプに取付けてください。

- ・耐油ホース 19 (P32×1)
- ・ホースクランプ 19 (P36×1)

- (19)2-3. (18)で取付けた耐油ホース 19にサーモテープをワイヤー等で取付けてください。  
・サーモテープ (P35)

- (20)ターボチャージャAssy, スペシャルレーシングウエストゲートAssy, エクステンションパイプ, パイパスパイプを本締めしてください。

**アドバイス**

- ・ターボチャージャステーの取付いている箇所は、エキゾーストマニホールドをエンジンに取付ける際に締めますので、ここでは締めないでください。

- (21)オイルインレットホース L=200をバンジョウ 12-AN4に取付けてください。(図2-3-12)  
・オイルインレットホース L=200 (P29×1)

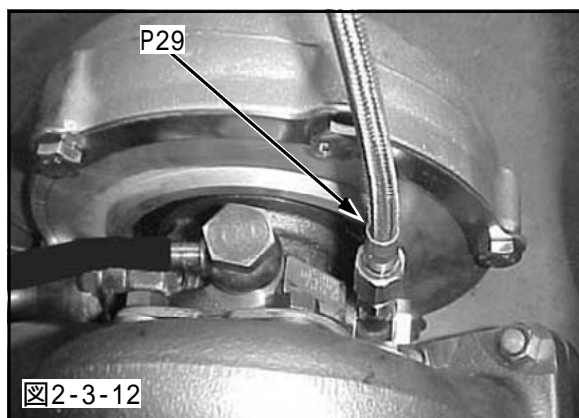

**⚠ 注意**

オイルライン組立ての際、シールテープ及び液状ガスケットは使用しないでください。  
ターボチャージャAssyのオイルラインが詰まり、ターボチャージャAssyを破損させる恐れがあります。

**⚠ 注意**

オイルラインは、排気系部品のような高温になる部品に接触・接近しすぎないようにしてください。接触・接近しすぎたまま使用するとオイルラインが破損してオイル漏れ、最悪の場合車両火災の起きる恐れがあります。  
オイルインレットホース L=200を固定するときは、オイルインレットホースのカシメ部分がきつく曲げられたり、無理な力が加わらないように固定してください。きつく曲げられたり無理な力が加えられた状態や、エンジンの振動等が繰り返し曲げに加わった状態で使用し続けると、オイルインレットホースが破損してオイルが漏れ、最悪の場合車両火災の起きる恐れがあります。

- (22)1. (9)で取外したO<sub>2</sub>センサをエクステンションパイプに取付けてください。

## 2 - 4 . エキゾーストマニホールドの取付け

(1)エキゾーストマニホールドをエンジンに取付けてください。

- ・ガスケット (純正)
- ・ナット (純正)
- ・ワッシャ (純正)

### アドバイス

・2-2.(4)で取付けたオイルリターンパイプと2-2.(18)で取付けた耐油ホース 19を繋いでください。  
・ホースクランプ 19 (P36×1)

(2)図1-1-6で を外した箇所に、2-3.(15)で410mmに切断した耐油ホース 10(P33 )を取付けてください。

- ・ホースバンド#4 (P37×1)
- ・耐油ホース 10 (P33 ) (2-3.(15)で410mmに切断したもの)

(3)図1-1-6で を外した箇所に、2-3.(15)で475mmに切断した耐油ホース 10(P33 )を取付けてください。

- ・ホースバンド#4 (P37×1)
- ・耐油ホース 10 (P33 ) (2-3.(15)で475mmに切断したもの)

(4)図1-1-6で を外した箇所にバンジョウ 10とバンジョウボルト 10を取付けてください。

- ・バンジョウ 10-PT1/8 (P14×1)
- ・バンジョウボルト 10 (P17×1)
- ・銅ワッシャ 10 (P20×2)

(5)2-4.(4)で取付けたバンジョウ 10に2-3.(21)で取付けたオイルインレットホース L=200を取付けてください。

- ・オイルインレットホース L=200 (P29) (2-3.(21)でバンジョウ 12-AN4へ取付けたもの)

(6)図1-1-6で を取外した箇所に、2-3.(8)で取付けたターボチャージャステーをエンジンに取付けてください。

- ・ボルト (純正)
- ・ターボチャージャステー (P7) (2-3.(8)でターボチャージャAssyに取付けたもの)

(7)エクステンションパイプを本締めしてください。

(8)O<sub>2</sub>センサのコネクタを取付けてください。

(9)耐油ホース 6を1250mmに切断してください。

- ・耐油ホース 6 (P65×1)

(10)2-4.(9)で1250mmに切断した耐油ホース 6をスペシャルレーシングウエストゲートAssyに取付けてください。(図2-4-1)

- ・ホースクリップ 6 (P76×1)
- ・耐油ホース 6 (P65)  
(2-4.(9)で1250mmに切断したもの)



図2-4-1

### アドバイス

・EVCを併用する場合は、EVCの取付説明書に従ってください。

(11)2-4.(10)で取付けた耐油ホース 6をインテークマニホールドの純正ブローオフ作動圧取出し部に取付けてください。(図2-4-2)

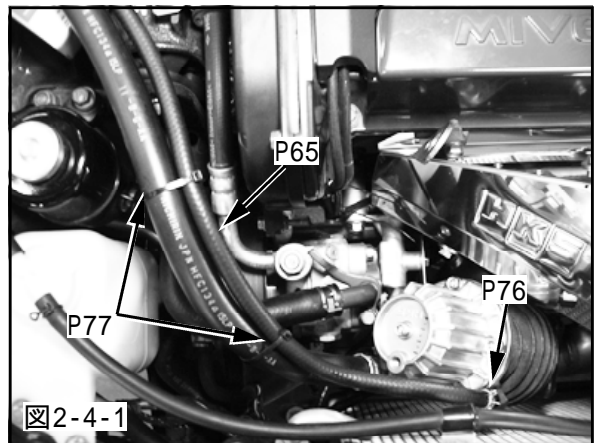
- ・ホースクリップ 6 (P76×1)
- ・耐油ホース 6 (P65)  
(2-4.(10)でスペシャルレーシングウエストゲートAssyに取付けたもの)

(12)2-4.(11)で取付けた耐油ホース 6をエアコンホースや純正配管に固定してください。(図2-4-1)

- ・タイラップ (中) (P77)



図2-4-2

- (13)2-4.(8)で取付けたO<sub>2</sub>センサーネスを固定してください。(図2-4-3)  
 ・タイラップ(小) (P53)



図2-4-3

## 2 - 5 . ラジエータコアAssy及びラジエータロアホースの取付け

- (1)1-1.(10)で取外したラジエータロアホースを図のように切断してください。(図2-5-1)

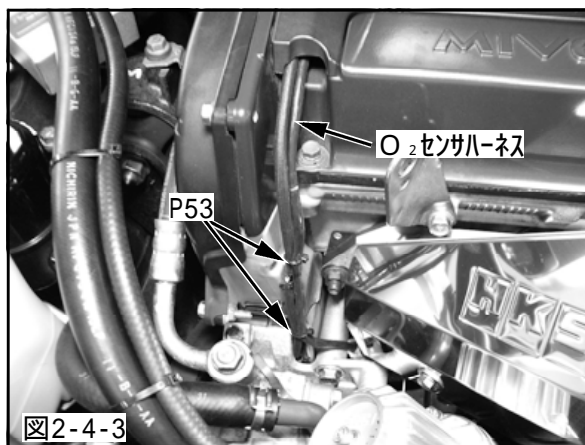

図2-5-1

- (2)2-5.(1)で切断したラジエータロアホースをラジエータパイプに仮付けしてください。(図2-5-2)  
 ・ラジエータパイプ (P60×1)  
 ・ホースバンド#28 (P73×2)  
 ラジエータロアホース (2-5.(1)で切断したもの)

### アドバイス

- ・2-5.(1)で切断したラジエータロアホースの図2-5-1の の部分はクッションホースとして使用します。

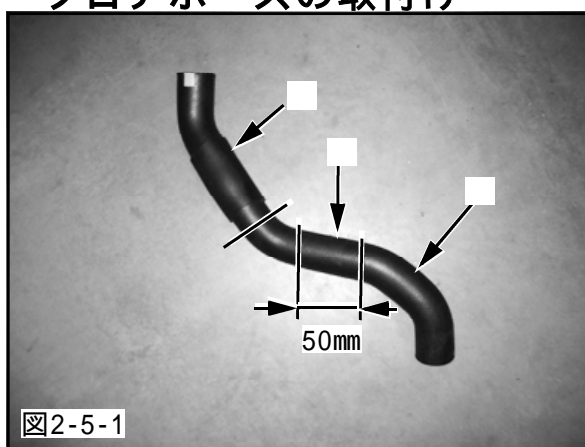
- (3)1-2.で加工したラジエータコアAssyを車両に取付けてください。



図2-5-2

- (4) 純正クラッチシリンダにスポンジシールを取付けてください。(図2-5-3)  
 ・スポンジシール (P71×1)



- (5) 2-5.(2)で作製したラジエータパイプをエンジンとラジエータに取付けてください。(図2-5-4)  
 ・ホースバンド (純正)  
 ・ラジエータパイプ (P60)  
 (2-5.(2)でラジエータロアホースを取付けたもの)

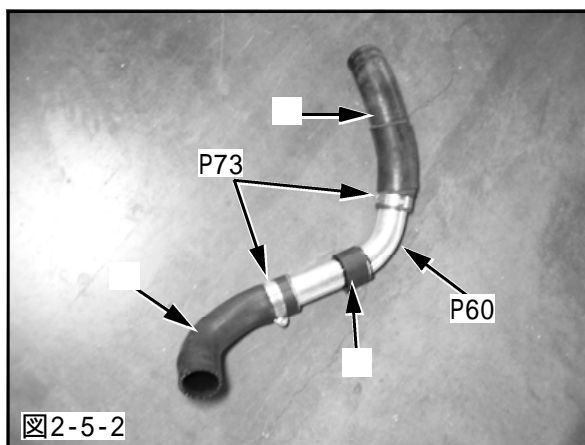
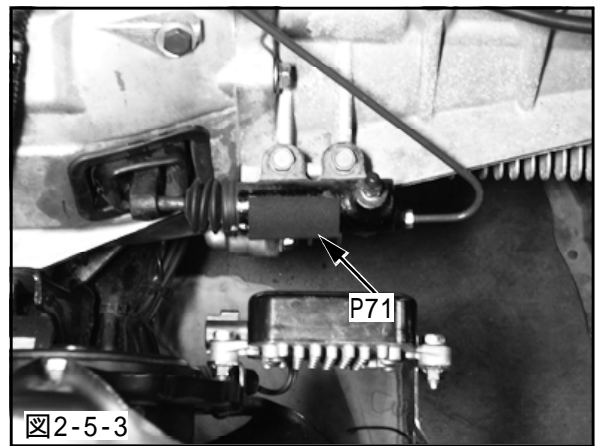
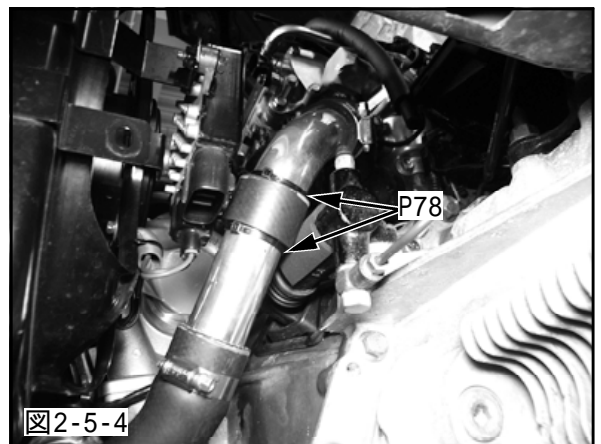

- (6) 2-5.(2)でクッションホースとしてラジエータパイプに取付けたラジエータロアホースを固定してください。(図2-5-2, 図2-5-4)  
 ・タイラップ(大) (P78)

## 2 - 6 . エキゾーストマニホールドヒートインシュレータの取付け

- (1) エキゾーストマニホールドヒートインシュレータをエキゾーストマニホールドに取付けてください。(図2-5-1)  
 ・エキゾーストマニホールドインシュレータ (P8×1)  
 ・ボルトM6 L=10(P45×5)  
 ・スプリングワッシャM6用 (P47×5)  
 ・プレーンワッシャM6用 大径 (P49×5)

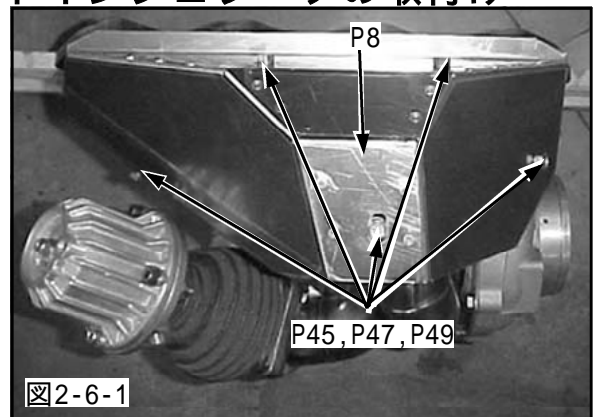



## 2 - 7 . フロントパイプの取付け

(1) フロントパイプをエクステンションパイプと触媒に取付けてください。(図2-7-1)

- ・フロントパイプ (P54×1)
- ・フロントパイプガスケット 75 (P55×1)
- ・ボルトM10 L=40 (P56×2)
- ・ナットM10 (P57×2)
- ・スプリングワッシャM10用 (P58×2)
- ・プレーンワッシャM10用 (P59×4)

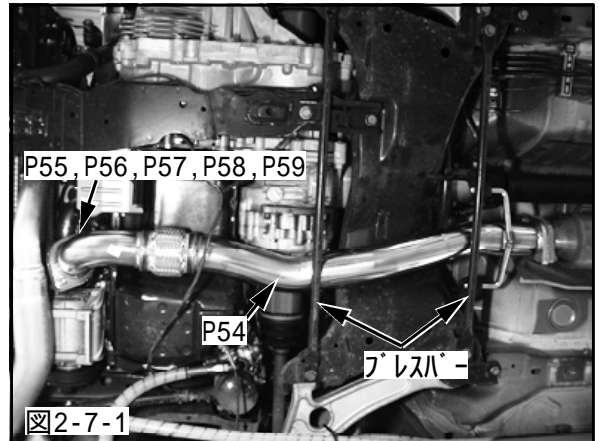

(2) プレスバーとボディの間にスペーサを挟んで取付けてください。(図2-7-2)

- ・スペーサ (P69×5)

### アドバイス

- ・車両によってゴムフックが伸びる等が原因でフロントパイプとプレスバーのクリアランスが小さくなり干渉する場合があります。その場合は、スペーサに加えてワッシャ等を挟みこみ干渉しないようにクリアランスを確保してください。

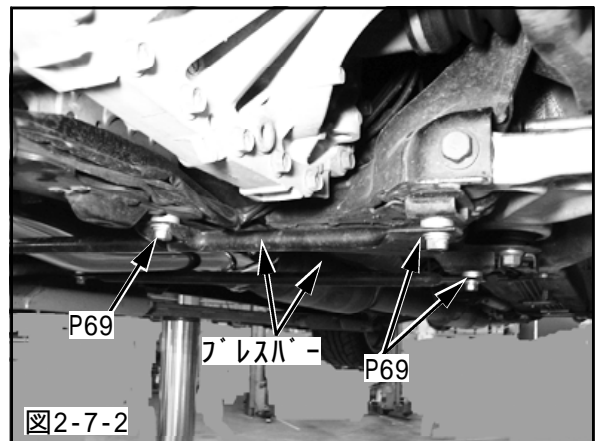

## 2 - 8 . インタークーラパイプの取付け

(1) インタークーラコア Assy とターボチャージャー Assy にインタークーラインレットパイプを取付けてください。(図2-8-1)

- ・シリコンホース 50 (P63×1)
- ・ホースバンド#28 (P73×2)
- ・インタークーラインレットパイプ (P80×1)
- ・シリコンホース 70 (インタークーラキット内のもの×1)
- ・ホースバンド#40 (インタークーラキット内のもの×2)

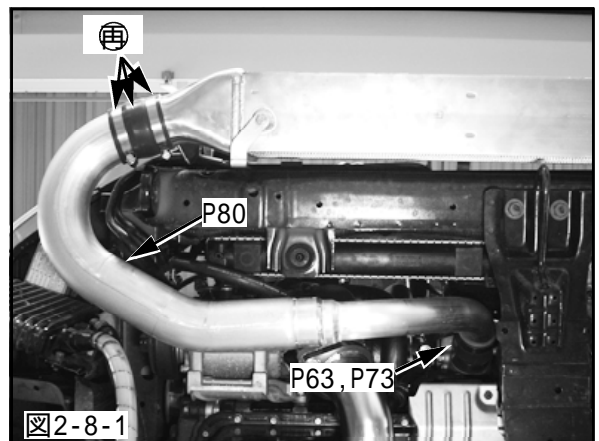

(2) インタークーラキット内のインタークーラアウトレットパイプ 2 にゴムキャップ 22, ゴムキャップ 35を取付けてください。(図2-8-2)

- ・ゴムキャップ 22 (P52×1)
- ・ゴムキャップ 35 (P72×1)
- ・インタークーラアウトレットパイプ 2 (インタークーラキット内のもの)
- ・ホースバンド (純正)

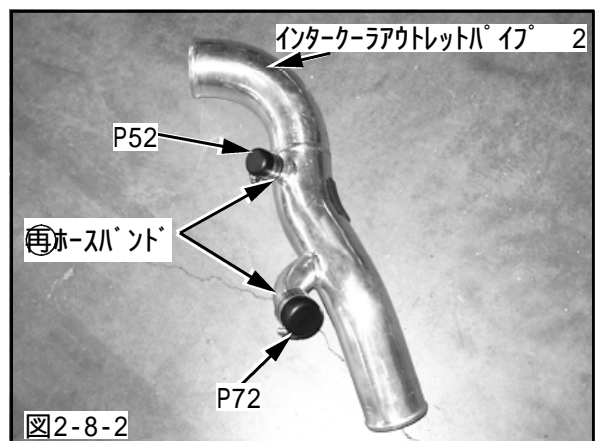

- (3) インタークーラインレットパイプ付近に通っている  
エアコンホースをフロント側に寄せてください。  
(図2-8-3)  
・タイラップ(大) (P78)

**注意**

エアコンホースがラジエータマウントブラケットに、  
干渉しないようにしてください。  
干渉したまま使用すると、エアコンホースが破損し  
ガス漏れが起きる恐れがあります。



図2-8-3

## 2 - 9 . サクションパイプの取付け

- (1) パワーフローステー, パワーフロー汎用ステー 100  
用を車両に仮付けしてください。(図2-9-1)  
・スプリングワッシャM6用 (P47×2)  
・パワーフローステー (P61×1)  
・パワーフロー汎用ステー 100用 (P62×1)  
・ボルトM6 L=15 (P66×2)  
・フランジ付きナットM6 (P67×1)  
・プレーンワッシャM6用 (P68×2)

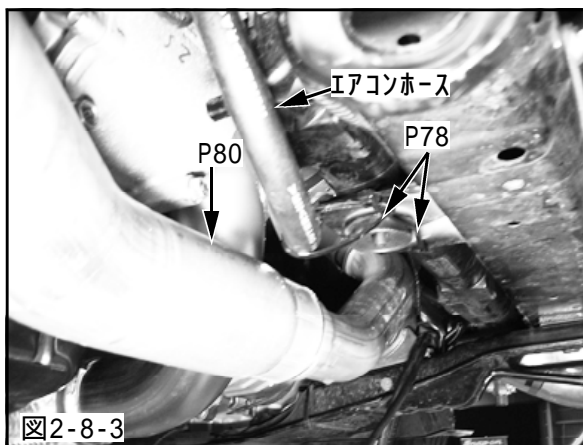

図2-9-1

- (2) ターボチャージャAssyにサクシヨンパイプを仮付け  
してください。(図2-9-2)  
・シリコンホース 100 (P64×1)  
・ホースバンド 100 (P75×2)  
・サクシヨンパイプ (P70×1)

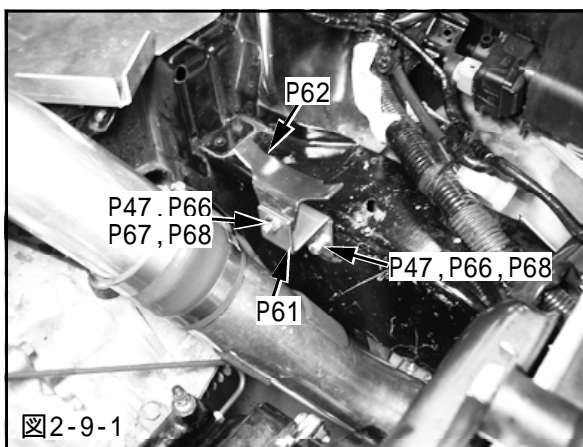

図2-9-2

- (3) スポンジシールをサクシヨンパイプに取付けラジ  
エータホースと干渉しないようにしてください。  
(図2-9-2)  
・スポンジシール (P71×1)

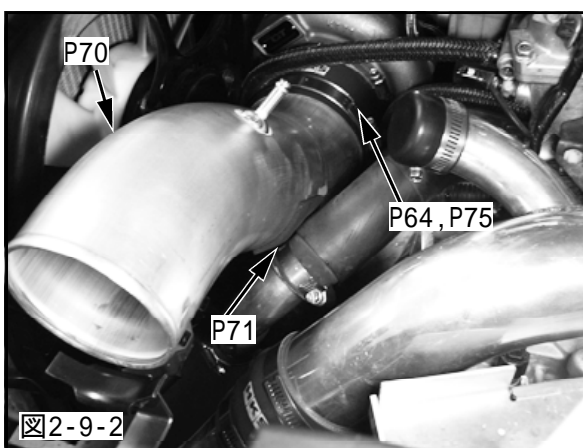

図2-9-3

- (4) パワーフローリローデッドをサクシヨンパイプとパ  
ワーフロー汎用ステーに仮付けしてください。  
(図2-9-3)  
・シリコンホース 100 (P64×1)  
・ホースバンド 100 (P75×2)  
・レーシングサクシヨンリローデッド (P79×1)

- (5) 2-9. (1) ~ (4) で仮付けした部品を干渉がないこと  
を確認し本締めをしてください。(図2-9-3)

(6) 純正ブローバイホースをサクションパイプに取付けてください。(図2-9-4)

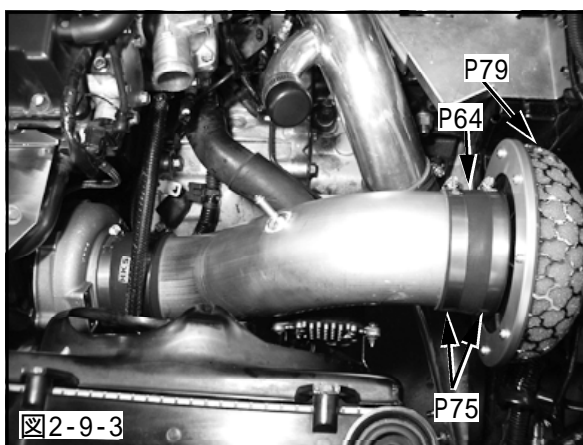
(7) ラジエータアップホースを取付けてください。  
・ホースバンド (純正)

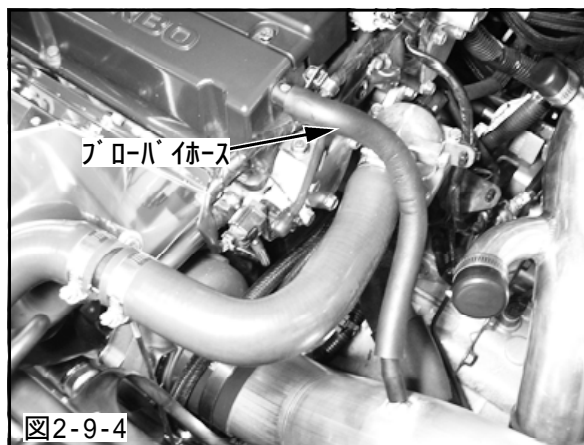

### 3 . ノーマルパーツの取付け

(1) アンダーカバー, フロントバンパAssyを取付けてください。

(2) バッテリーのマイナス端子を取付けてください。

取付け作業終了後、必ず取扱説明書の「取付け後の確認」に従って確認作業を行なってください。