

スーパーSQVリターンキット

取付けは必ず専門業者に依頼してください。本書はご使用前に必ずお読みください。

商品名	スーパーSQVリターンキット
用途	自動車部品
コードNo.	71002-AN002
対応する スーパーSQVキット	71004-AN014、71004-AN020 71007-AN014、71007-AN020 71008-AN014、71008-AN020
備考	ステージA未確認

取説品番 E04533-N47010-00 2020/11/20 作成 (禁無断複写、転載) (株)エッチ・ケー・エス

部品構成

リターンホース	1	ホースバンド (#16)	2
φ4ホース	1	タイラップ	5
取付説明書 (本紙)	1	取付説明書 (英文)	1

アフターサービスについて

本製品に関するお問い合わせは、専門業者またはお買上の販売店までお問い合わせください。
本書の記載内容は、予告無しに変更することがありますのであらかじめご了承ください。

株式会社 エッチ・ケー・エス
〒418-0192 静岡県富士宮市北山7181

取付方法

ECR33、ER34 共通

1. 車種別取扱説明書を参照してブローオフアッセンブリにリターンニップルを取付けてください。
2. インレットチューブ等を取外した後、エアチューブを取外してください。(図1)

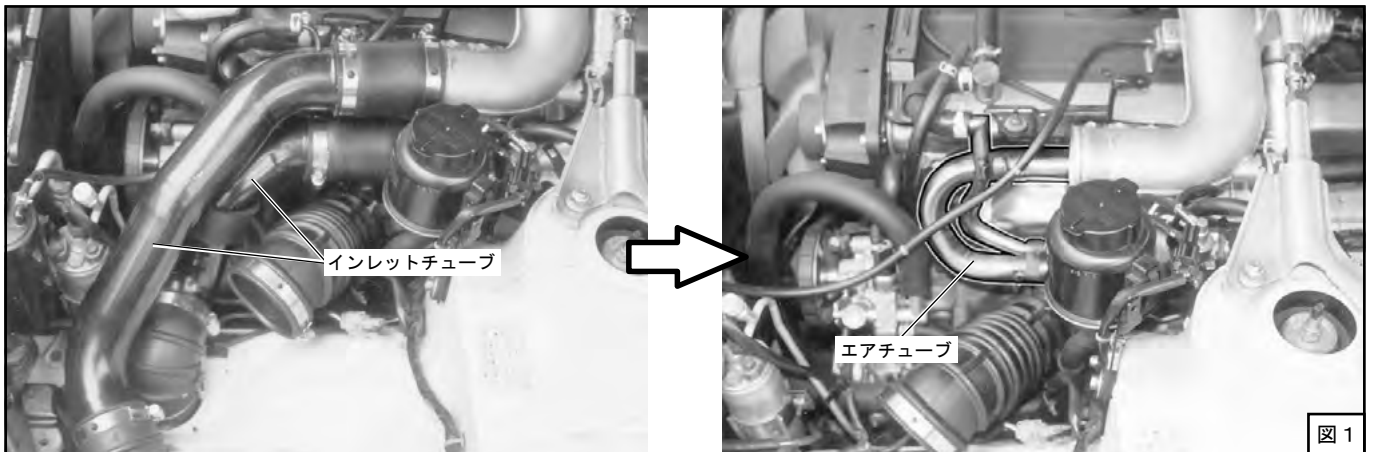

3. リターンホースと車輻から取外したエアチューブを図の位置を参照して切断加工してください。
加工寸法は車輻個体差により異なる場合がありますので、車輻に合わせて適当に長さを調整してください。（図2、図3）

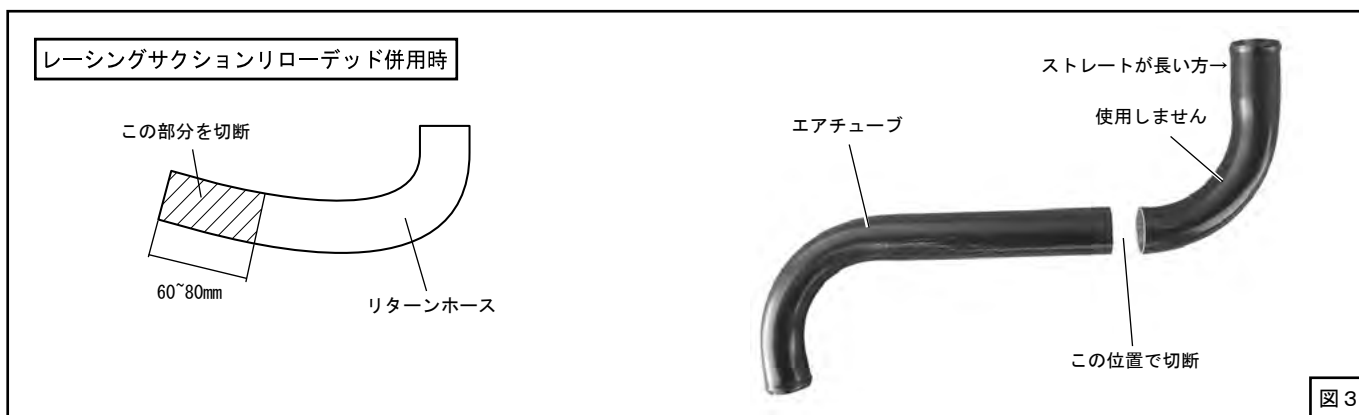
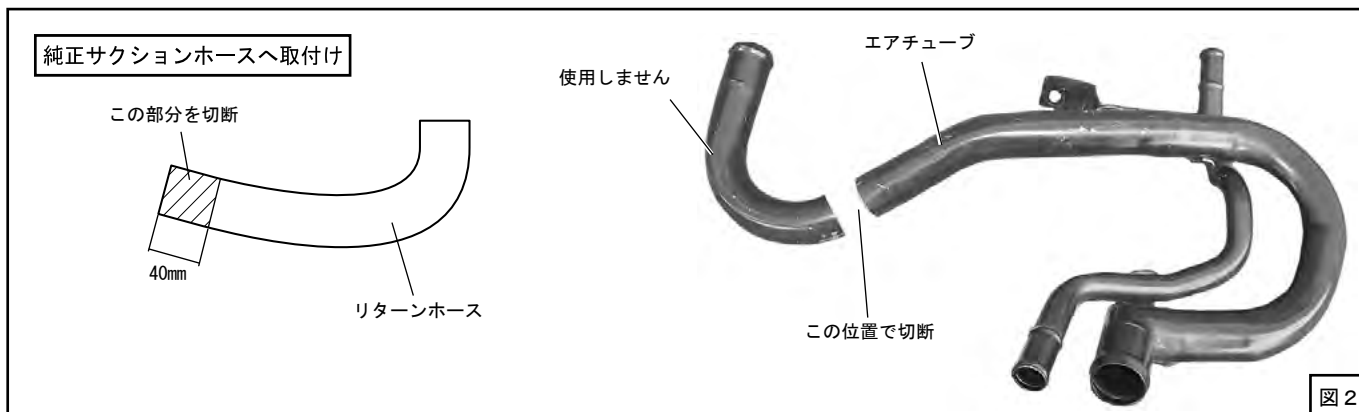

4. 切断したエアチューブを元のように車輻に取付け、キットパーツを取付けてください。（図4、図5）
5. 取外したパーツ類を元のように取付けてください。

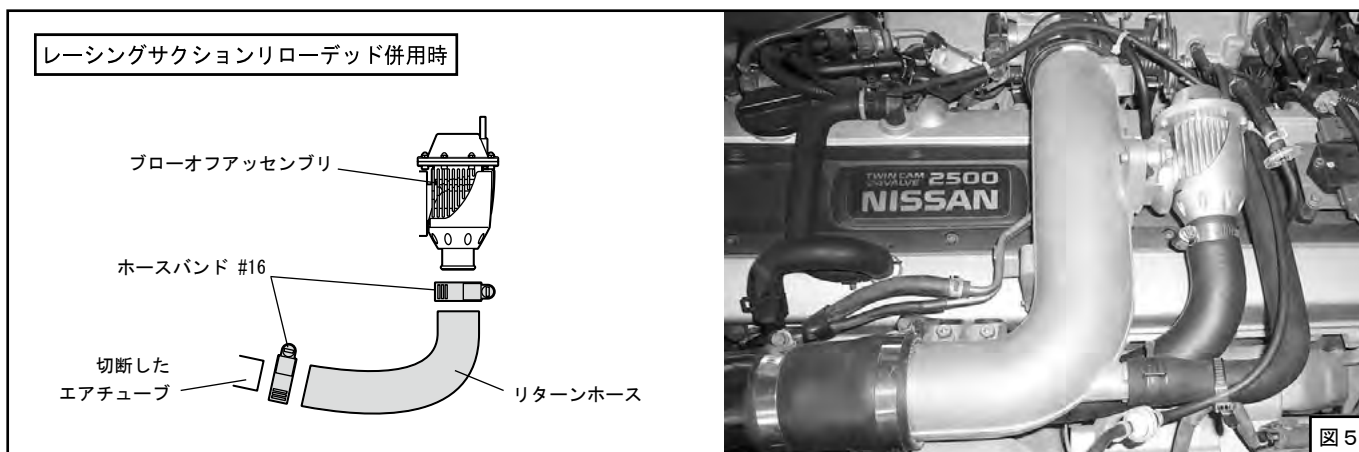
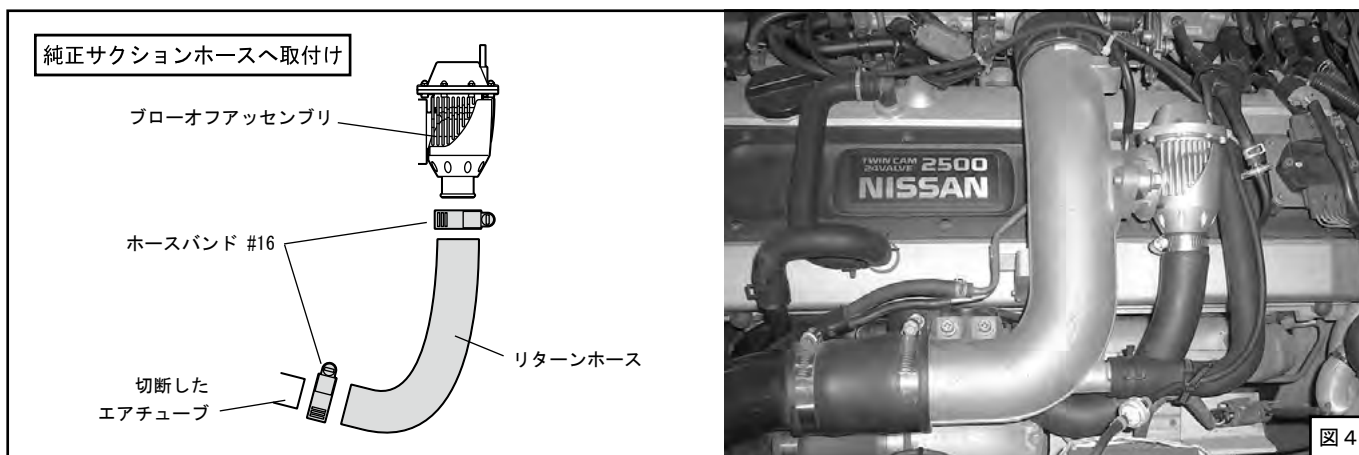

3. ブローオフアッセンブリを一度取外してください。
4. 図6のφ4ホースを抜き、キットパーツのφ4ホースに変更してください。
その際φ4ホースはブローオフアッセンブリに干渉しないよう、適当な長さに切って使用してください。(図6)

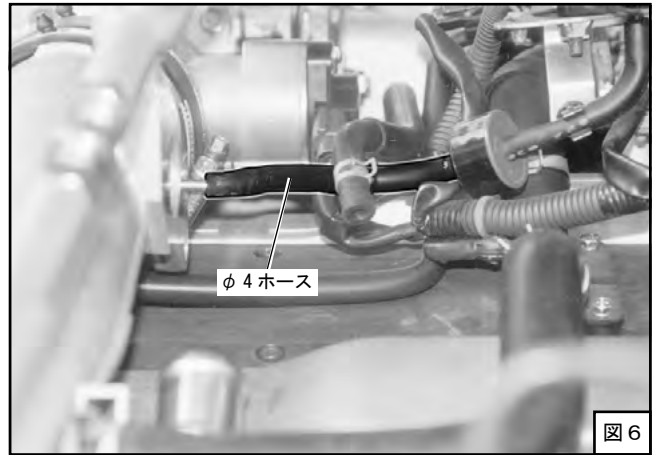

5. 車種別取扱説明書を参照してブローオフアッセンブリを取付けてください。取付け向きが車種別取扱説明書と逆になります。(図7)

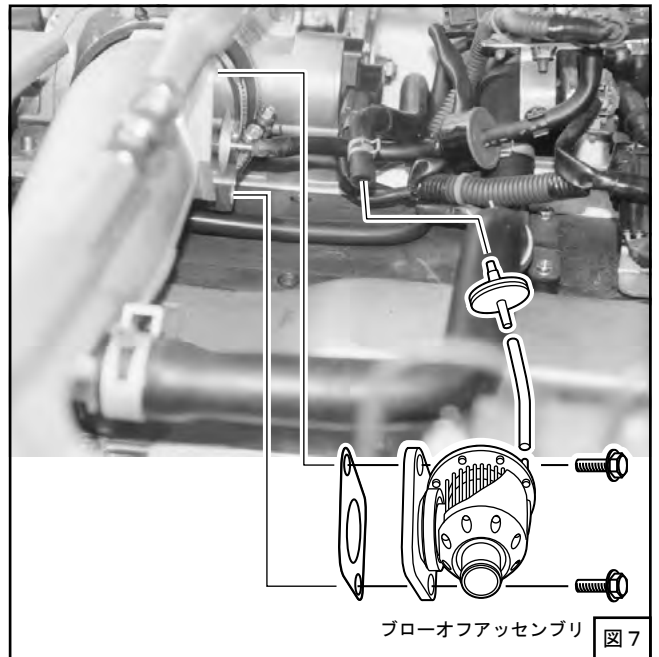

6. リターンホースと車輻から取外したエアチューブを図の位置を参照して切断加工してください。
加工寸法は車輻個体差により異なる場合がありますので、車輻に合わせて適当に長さを調整してください。（図2、図3）

純正サクシオンホースへ取付け



図 8

レーシングサクシオンリロードッド併用時

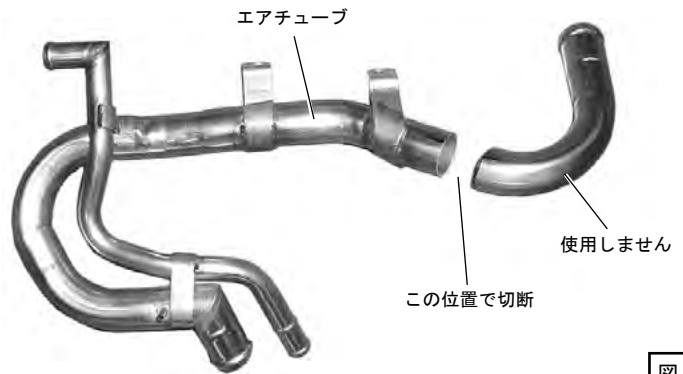
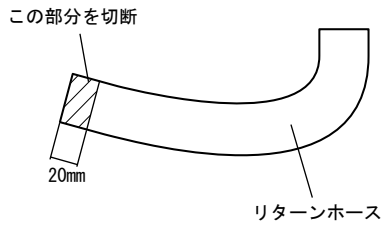

図 9

7. 切断したエアチューブを元のように車輻に取付け、キットパーツを取付けてください。（図10、図11）
8. 取外したパーツ類を元のように取付けてください。

純正サクシオンホースへ取付け

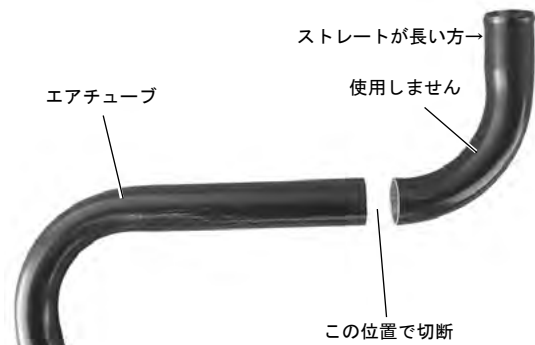
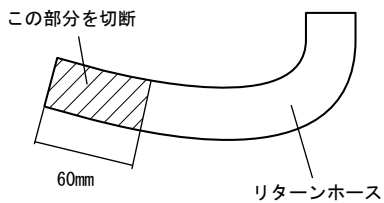

図 10

レーシングサクシオンリロードッド併用時

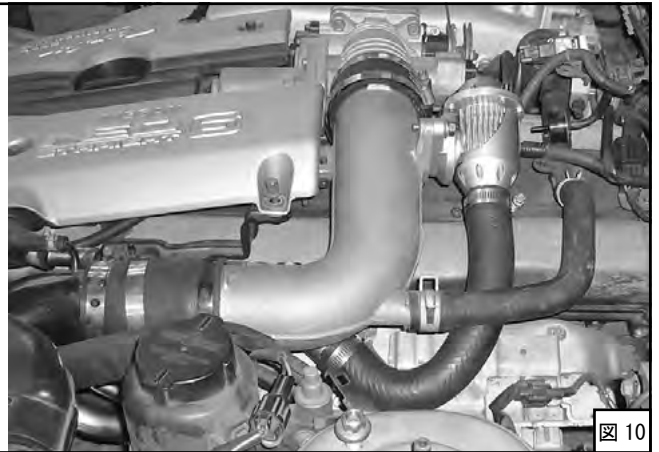
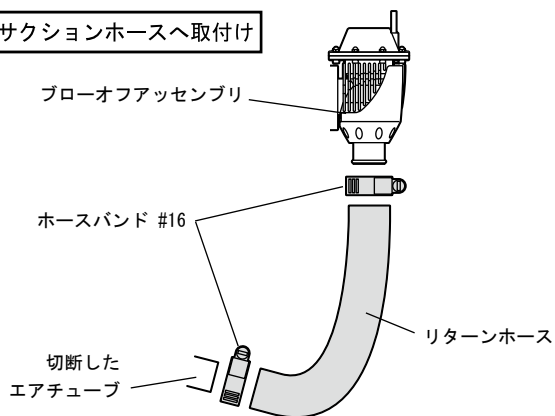
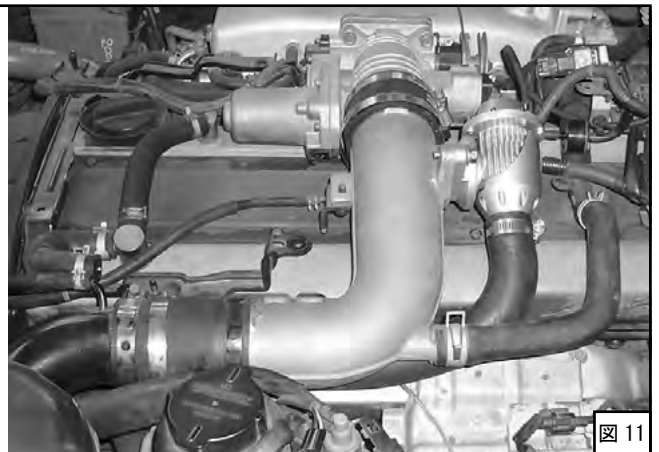
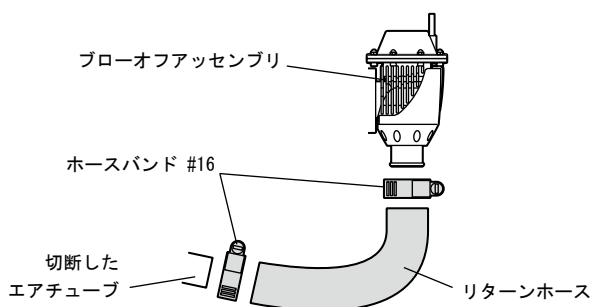

図 11