

# スーパーSQVリターンキット

取付けは必ず専門業者に依頼してください。本書はご使用前に必ずお読みください。

商品名	スーパーSQVリターンキット
用途	自動車部品
コードNo.	71002-AM001
対応する スーパーSQVキット	71004-AM015、71007-AM015 71008-AM015
備考	

取説品番 E04533-M40010-00 2020/11/20 作成 (禁無断複写、転載) (株)エッチ・ケー・エス

## 部品構成

リターンホース . . . . . 1	ホースバンド (#16) . . . . . 1
ホースバンド (#20) . . . . . 1	ジョイントパイプ . . . . . 1
取付説明書 (本紙) . . . . . 1	取付説明書 (英文) . . . . . 1

## アフターサービスについて

本製品に関するお問い合わせは、専門業者またはお買上の販売店までお問い合わせください。  
本書の記載内容は、予告無しに変更することがありますのであらかじめご了承ください。

株式会社 エッチ・ケー・エス  
〒418-0192 静岡県富士宮市北山7181

## 取付方法

1. ブローオフアセンブリのCリングをゆるめ、ブローオフアダプタとブローオフバルブの取付け角度を180°回転させてください。(図1、図4)

### アドバイス

ブローオフバルブの向きを変えるときは必ずCリングをゆるめてから行ってください。  
Cリングをゆるめないでブローオフバルブを回転させたりこじったりしますと破損する恐れがあります。

2. 車種別取扱説明書を参照してブローオフアセンブリにリターン用ニップルを取付けてください。



図1

3. スーパーSQVキット装着時にA部に取付けたプラグ・ゴムキャップを取外してください。(図2)

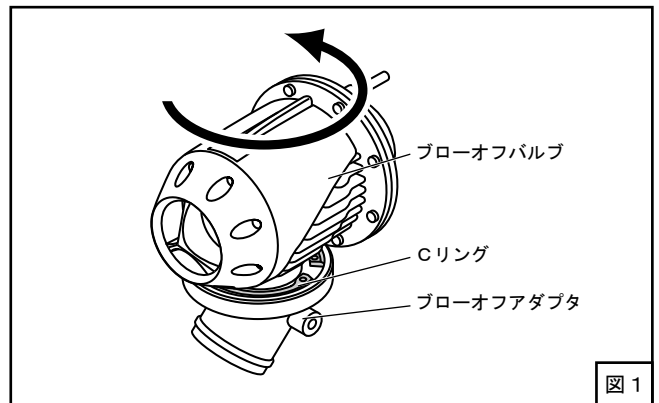

図2

4. 純正サクションホースに本キットを取付ける場合は本キットのジョイントパイプをA部に純正ホースバンドを使用して取付けてください。(図2、図3)



5. リターンホースを取付けてください。(図4、図6)

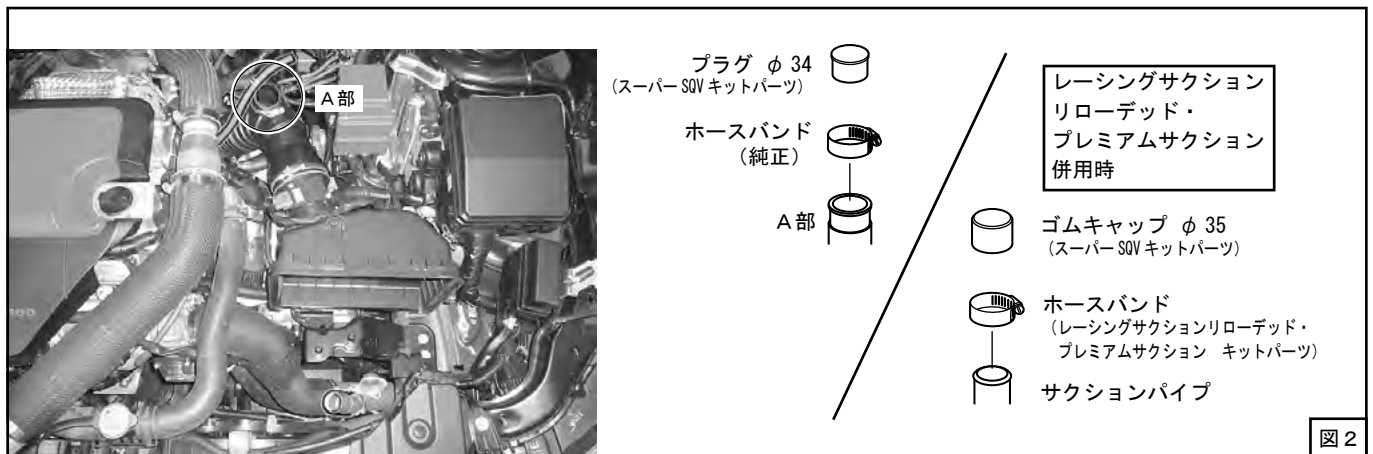
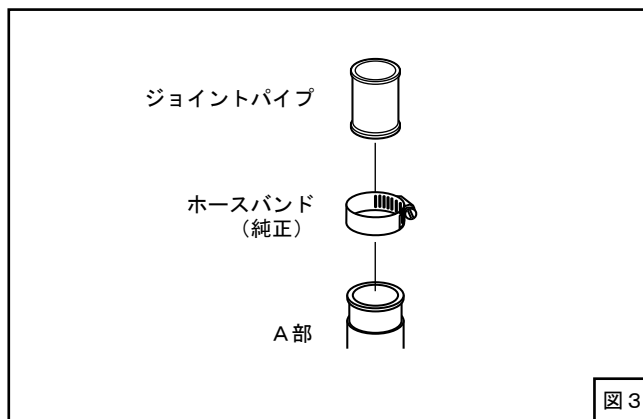
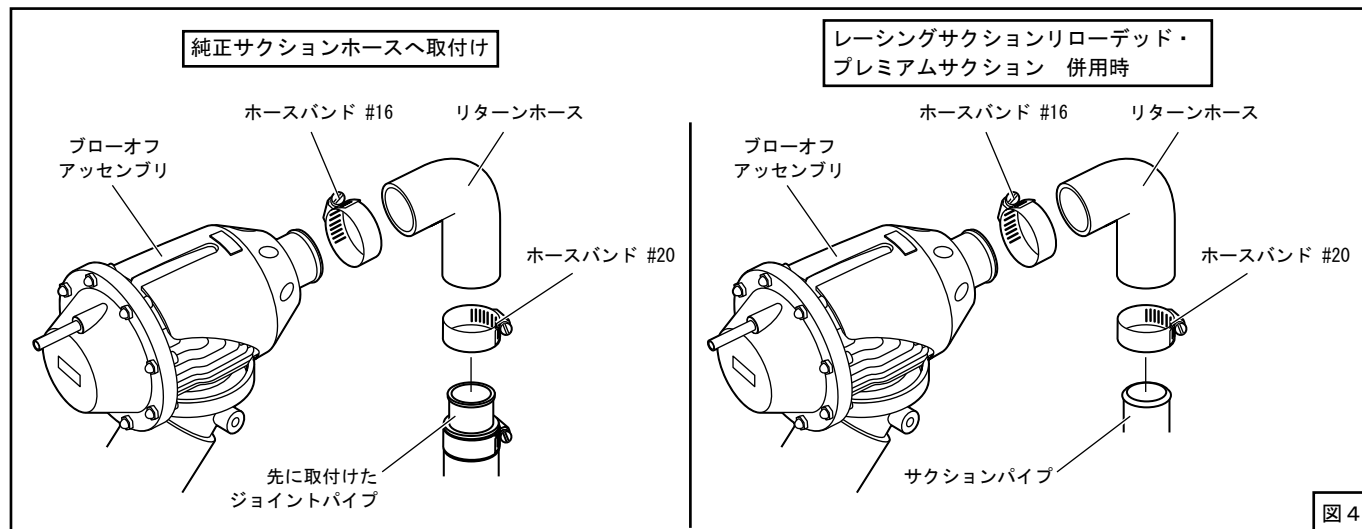

### アドバイス

車両個体差・各キットの取付状況によりリターンホースの長さが合わない場合があります。その際はリターンホースのφ35側を適当な長さになるようにカットしてください。

