

# スーパーSQVリターンキット

取付けは必ず専門業者に依頼してください。本書はご使用前に必ずお読みください。

商品名	スーパーSQVリターンキット
用途	自動車部品
コードNo.	71002-AM002
対応する スーパーSQVキット	71004-AM011、71007-AM011 71008-AM011
備考	

取説品番 E04533-M30010-00 2020/11/20 作成 (禁無断複写、転載) (株)エッチ・ケー・エス

## 部品構成

リターンホース . . . . .	1	ホースバンド (#20) . . . . .	2
ジョイントパイプ . . . . .	1	クッションテープ . . . . .	2
取付説明書 (本紙) . . . . .	1	取付説明書 (英文) . . . . .	1

## アフターサービスについて

本製品に関するお問い合わせは、専門業者またはお買上の販売店までお問い合わせください。  
本書の記載内容は、予告無しに変更することがありますのであらかじめご了承ください。

株式会社 エッチ・ケー・エス  
〒418-0192 静岡県富士宮市北山7181

## 取付方法

1. ブローオフアセンブリのCリングをゆるめ、ブローオフパイプとブローオフバルブの取付け角度を180°回転させてください。(図1、図4)

### アドバイス

ブローオフバルブの向きを変えるときは必ずCリングをゆるめてから行なってください。  
Cリングをゆるめないでブローオフバルブを回転させたりこじったりしますと破損する恐れがあります。

2. 車種別取扱説明書を参照してブローオフアセンブリにリターン用ニップルを取付けてください。



図1

3. スーパーSQVキット装着時にA部に取付けたプラグ・ゴムキャップを取外してください。(図2)

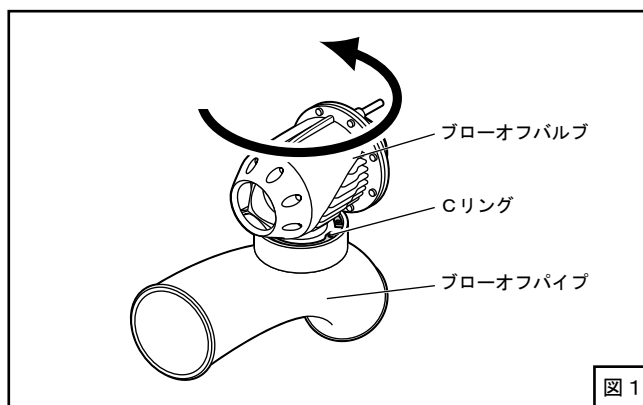

図2

4. ジョイントパイプを取付けてください。(図2、図3)



5. リターンホースを取付けてください。(図4、図5)

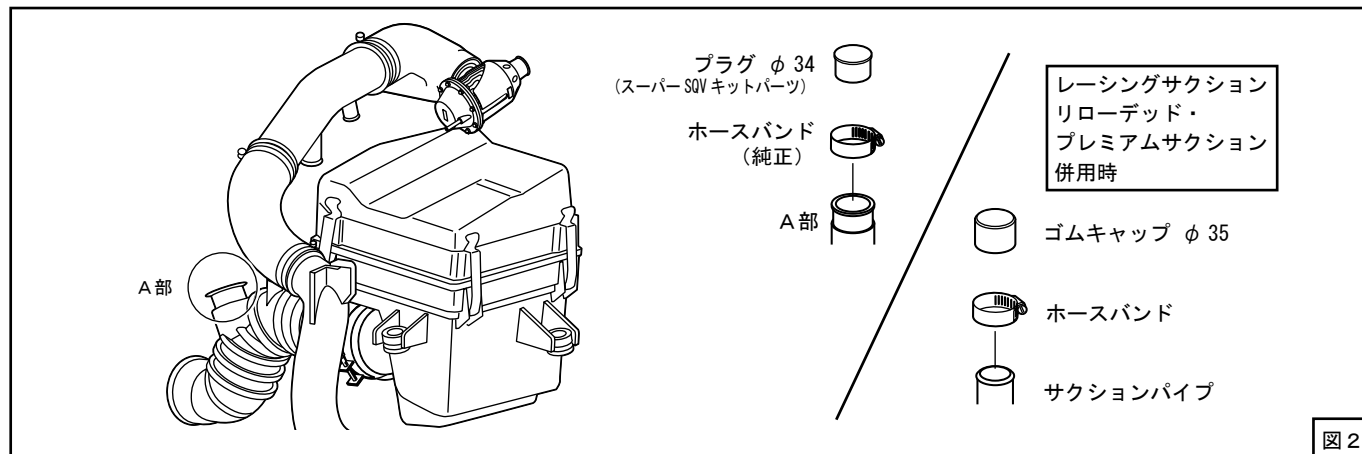
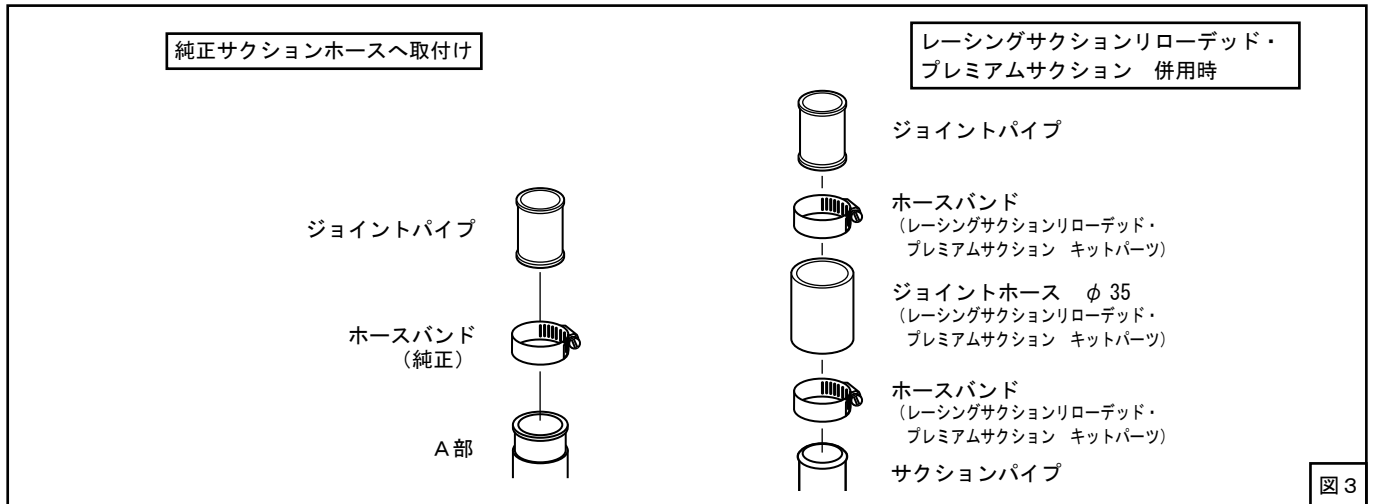
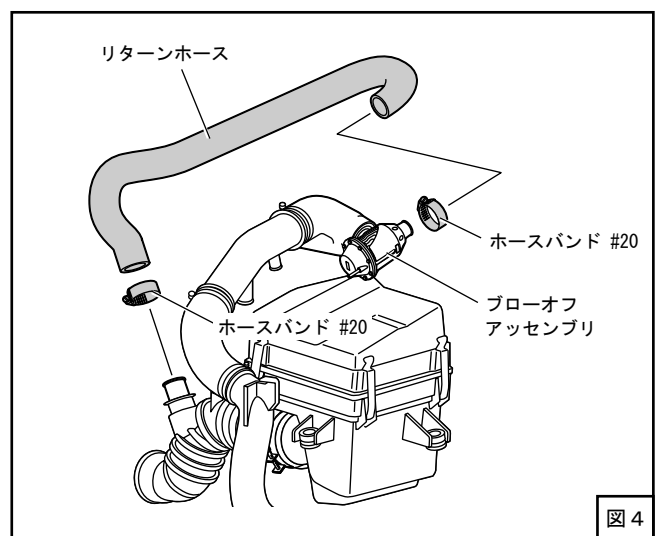

6. キットパーツと車輻パーツの干渉が予測される箇所にキットパーツのクッションテープを貼付けてください。

