

Premium Suction

取扱説明書



取付けは必ず専門業者に依頼してください。本書はご使用前に必ずお読みください。

本製品は、下記に示す車両のみ取付可能です。

商品名	プレミアムサクションキット		
用途	自動車部品		
コードNo.	70018-AF008		
メーカー・車種	スバル ① インプレッサ ② レガシィB4 / レガシィツーリングワゴン ③ エクシーガ ④ フォレスター	CBA-GH8 TA-, CBA-BL5 / TA-, CBA-BP5 CBA-YA5 CBA-SH5	
エンジン型式	① EJ20X ③ EJ205	, ② EJ20X・EJ20Y ④ EJ205	
年式	① 2007年6月～2011年12月 ③ 2008年6月～2015年4月	, ② 2003年5月～2009年4月 ④ 2007年12月～2012年10月	
備考	○ ① インプレッサ：グレード「S-GT」用、② レガシィ：2.0L ターボ用 ③ エクシーガ：2.0L ターボ用、④ フォレスター：2.0L ターボ用 ○ ② レガシィ：取付に際し、純正エンジンカバーの加工が必要になります。 ○ ④ フォレスター：取付に際し、純正エンジンカバーの加工が必要になります。 ○ HKS プレミアムサクションキットは、自動車エンジン用エアクリーナー装置です。 性能を維持するため、フィルターを定期的に交換してください。		

○適合車両の年式は2018年10月現在までのものです。

2018年10月以降に登録された車両への適合については、お買上の販売店までお問い合わせください。

取説品番 E04521-F43173-00 2018/10/30 作成 Ver. 3-1.04 (禁無断複写、転載) (株)エッチ・ケー・エス

はじめに

この度はHKS プレミアムサクションキットをお買い上げいただき誠にありがとうございます。取付けは必ず専門業者に依頼し、取付け終了後は本書に記載されている内容を守り安全にご使用ください。

本書は取付けを行う前に必ずお読みください。

- 本書は本製品を安全に取付けていただき、あなたや他の人々への危険や損害を未然に防止するために守っていただきたい注意事項を記載しています。
- お客様又は第三者が本製品及び付属品を誤使用したことにより受けた損害については、当社では一切その責任を負いかねますのであらかじめご了承ください。
- 本製品を使用して生じた損害や、脱着工賃およびそれに付随する費用、また、自動車を使用することができないことによる損失等につきましては、一切の補償はいたしかねます。
- 本製品はノーマル車両を基準に製作されております。ノーマル車両以外に取付けた場合は、本製品の機能・性能及び安全性について保証いたしかねます。
- 本製品は日本国内での使用を目的に設計されたものです。
This product is designed for use in Japan only.
- 本製品の仕様は付属品を含め、改良のため予告なく変更をすることがあります。
- 本書は予告なく改版することがありますので本製品と本書の整合をご確認ください。
- 消耗部品や紛失部品及び本書のご注文はお買上の販売店までお問い合わせください。部品を発注する際は、商品名・コードNo.・車両型式・エンジン型式を注文先にお伝えください。

安全上の注意 本製品を正しくお取扱いいただくために下記の注意事項を必ず厳守してください。

本書では下記のような記号を使用し、お客様及び作業員への危険レベルを示しています。



警告

作業員又は使用者が死亡、又は重傷を負う可能性がある場合



注意

作業員又は使用者が傷害を負う危険が想定される場合（人損）

拡大物損の発生が想定される場合

（拡大物損とは、当該製造物が原因で誘発された物的損害〔例えば、車輛破損及び焼損〕）



警告

●電気ショートによる電装部品の破損及び焼損・火災を防止するために、次のことを守ってください。

- ・バッテリーのマイナス端子のターミナルを取外してから作業を行ってください。
- ・コネクタを外すときは、断線しないようにコネクタを持って外してください。



注意

●本製品の誤使用は絶対に行わないでください。

- ・誤使用したことにより、最悪の場合エンジンが壊れる恐れがあります。
- ・本来の性能を損なう恐れがあります。

●作業を始める前にエンジンルーム内の温度が約40℃位（手で触れて熱くない程度）に下がっていることを確認してください。

- ・火傷する恐れがあります。

●パイプ等に異物が入らないようにウエス等をかけておいてください。

- ・異物がエンジンに入りエンジンが破損する恐れがあります。

●キットの構成部品をパーツリストに記載してあります。取付け前に異品、欠品の無いことを確認してください。

●ノーマルパーツの取付け取外しはメーカー発行の整備書をよく読んでから行ってください。整備書がお手元がない場合は、メーカーにてご購入ください。

●本製品の取扱いは慎重に行ってください。落としたり、強いショックを与えないでください。取付け不良や故障の原因になります。

●ボルト、ナット類は適切な工具で確実に締付けてください。必要以上に締め付けを行うと、ボルトのねじ部が破損します。

●取付け作業のため、一時的に取外すノーマルパーツは破損又は紛失しないように保管してください。

又、ノーマルパーツを取付ける際は、間違えて取付けないように取外す部品にはマーキングしてください。



注意

●エアフィルターの交換は定期的に行なってください。

（交換の目安）10,000km または 12ヶ月

交換フィルタは別売りです。 品名：HKSスーパーエアフィルター コードNo.：70017-AF101

※洗浄でのメンテナンスは集塵効果が低下しますので絶対に洗浄しないでください。

・但し、使用方法及び環境により条件が異なりますので、汚れ具合によっては上記サイクルより更に早めの交換・清掃をお勧めします。

※上記のメンテナンスを怠ると、本製品の性能が維持できないばかりか、車輛のエアフロメータのセンサ部分が汚れて吸入空気量を正確に検知できなくなり、エンジン不調、破損を引き起こす恐れがあります。

取付け方法

1. ノーマルパーツ取外し

- (1) バッテリーのマイナス端子 (-) からケーブルターミナルを取外してください。
- (2) クリップを外しエアインテークダクトを取外してください。(図1)
- (3) **インプレッサ・エクシーガ** ボルトを外し、ベルトカバーを取外してください。(図1)
レガシィ・フォレスター クリップを外し、エンジンカバーを取外してください。(図1)
- (4) ウォーターブリーザーホースをサクシジョンホースのクリップから取外してください。(図1)

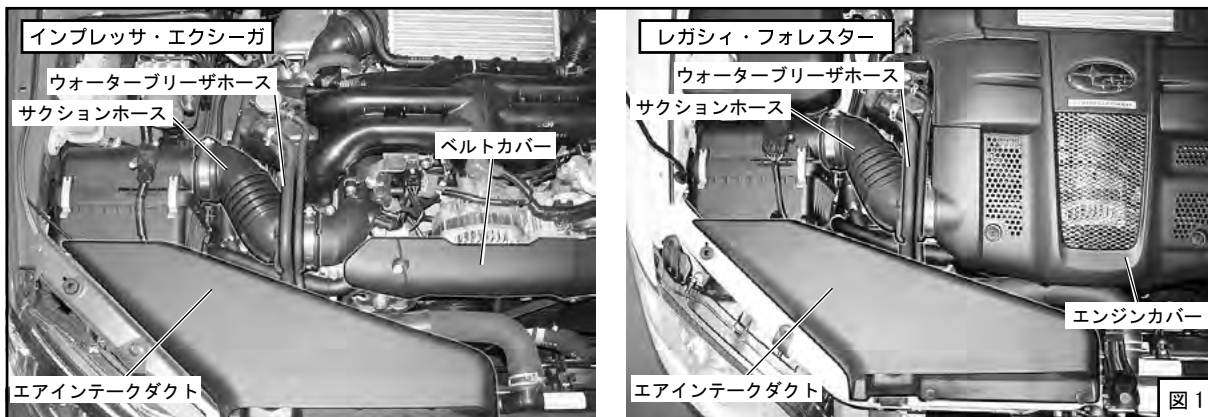

- (5) ホースバンドを緩め、サクシジョンホースを取外してください。(図2)
- (6) エアフロメータコネクタを取外し、エアクリーナケースアッパをエアフロメータセンサと一体で取外してください。(図2)
- (7) エアエレメントを取外してください。(図2)
- (8) ボルト、ナットを外してエアクリーナケースロアを取外してください。(図2)
- (9) **レガシィ・フォレスター** ボルト2本を外し、エンジンカバーブラケットを取外してください。(図2)

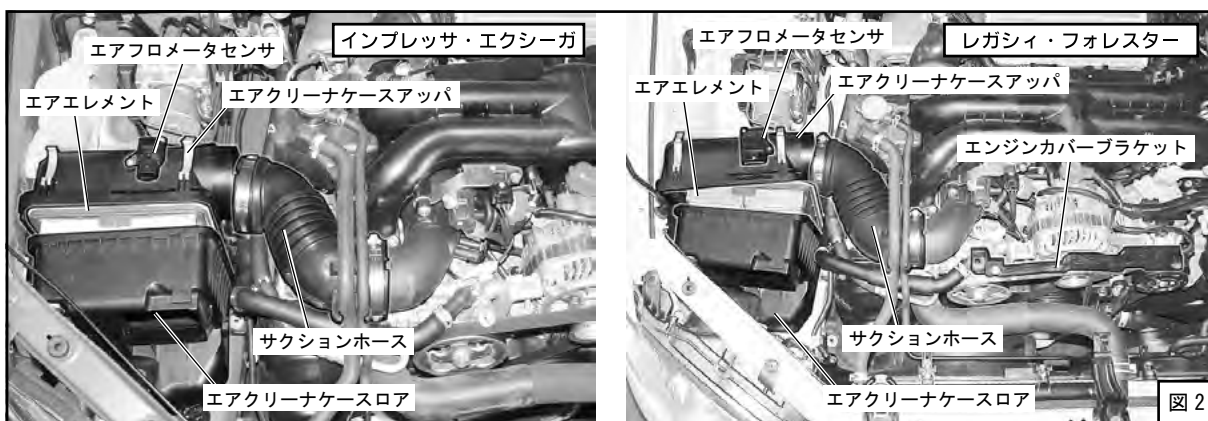

- (10) コネクタを抜き、それぞれのホースの接続を取外し、ボルト2本を外して圧力センサー、過給圧コントロールソレノイドバルブ、パージコントロールソレノイドバルブ、ソレノイドバルブブラケットを一体で取外してください。(図3)
(取付けの際にホースの接続先を間違えないようにマーキングしてください。)

アドバイス

図3のようにホースを抜くと取付けの際に作業が楽になります。
(取付けの際にホースの接続先を間違えないようにマーキングしてください。)

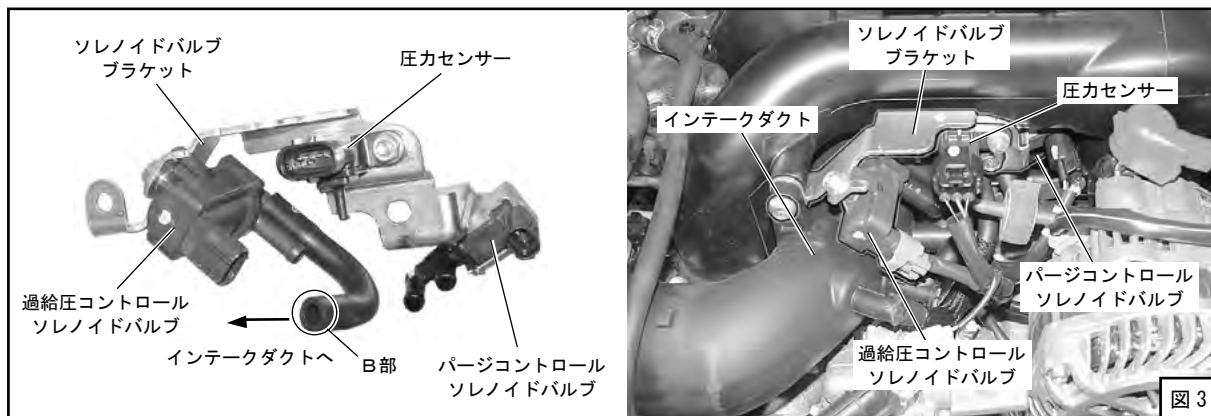

- (11) ボルト2本を外し、ホースバンドを緩めてインテークホースを取外してください。インテークホースのフランジ面にガスケットがありますので、忘れずに取外してください。(図4)
- (12) ホースクランプを緩め、エアバイパスバルブからエアバイパスホースを外してください。(図4)
- (13) エアバイパスバルブから作動用ホースを抜いてください。(図4)
- (14) ジョイントホースのホースバンドを緩めてください。(図4)
- (15) ボルト2本を外し、インタークーラーを取外してください。(図4)
(インタークーラーの取外し、取付けの際はインタークーラーのフィンをつぶさないようにしてください。)

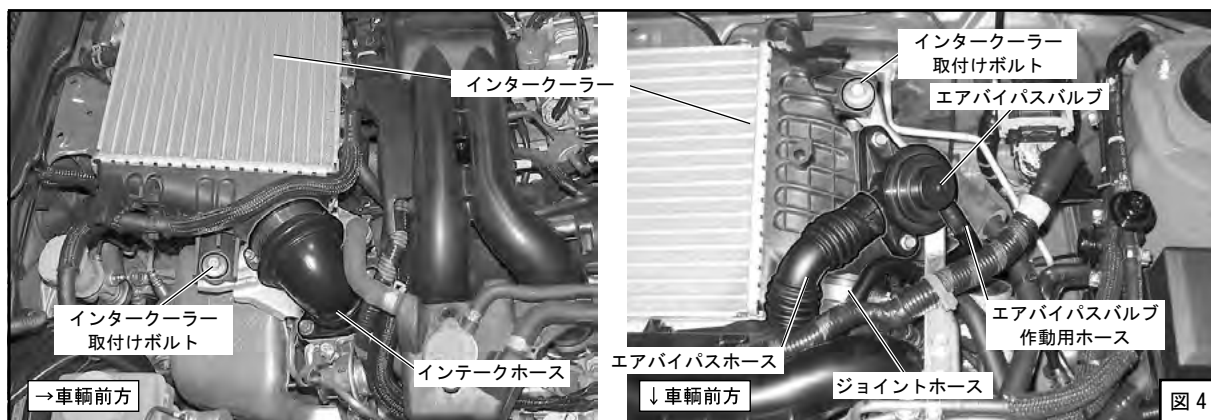

(16) ビニールテープをはがし、ボルト2本を外してハーネスカバーを取外し、PCVパイプの固定を外してください。
(PCVパイプは取外す必要はありません) (図5)

(17) ボルトを外し、エアバイパスパイプの固定を外してください。(取外す必要はありません) (図5)

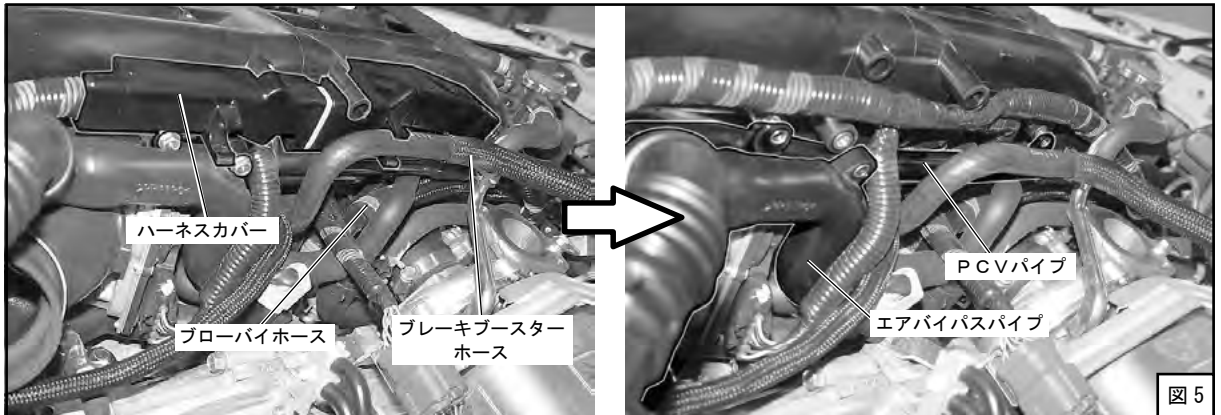

(18) インテークダクトからバキュームホース、PCVホースを抜いてください。(図6)

(19) ホースクランプを緩め、インテークダクトからエアバイパスパイプを抜いてください。(図6)

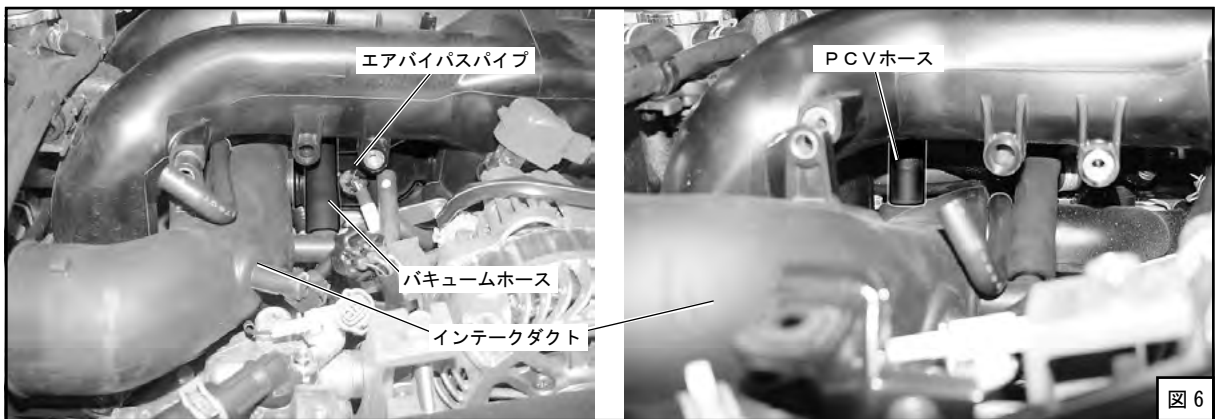

(20) ホースバンドを緩めてインテークダクトを取外してください。(図6)

ホース類を外す際は、まちがえて水配管、燃料配管を外してしまわないよう確認しながら作業してください

アドバイス

作業しづらいときはブレーキブースターホース、PCVパイプにつながっているバキュームホース、ブローパイプをいったん取外してください。(取付けの際は各ホースを間違えないように接続してください。)

2. キットパーツ取付け

- (1) サクションパイプにジョイントホースφ55をホースバンド#40を使用して組付けてください。(図7)

アドバイス

サクションパイプを車輻に取付けた際にホースバンドのクランプ部分が下部にくるように位置を調整してください。

また、ホースの口とパイプの口の距離が25～30mmとなるようにしてください。(車輻に仮付けして位置を決めてください)

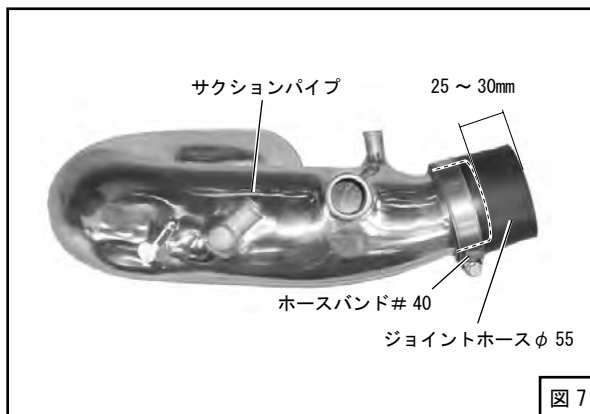

- (2) エンジン冷却水の水温が十分下がっているのを確認し、リザーバタンクとウォーターブリーザーホース2本の接続を切り離してください。(図8)

アドバイス

ウォーターブリーザーホースを取外す際、若干冷却水が漏れます。よって作業の際は冷却水を一度抜いていただくか、もしくはウエス等で他の機器に水がかからないようにしてから作業を行うようにしてください。

キット取付け後は冷却水を補充し、エンジン始動の後エア抜き、水漏れの有無を確認してください。

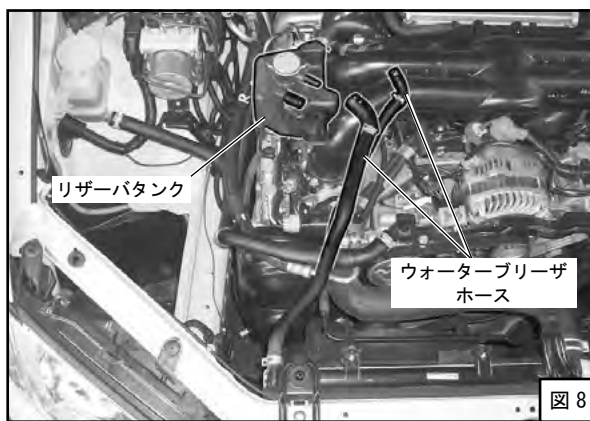

- (3) サクションパイプを車輻に取付けてください。

- (4) サクションパイプにバキュームホース、エアバイパスパイプ、PCVホースを取付けてください。(図9)

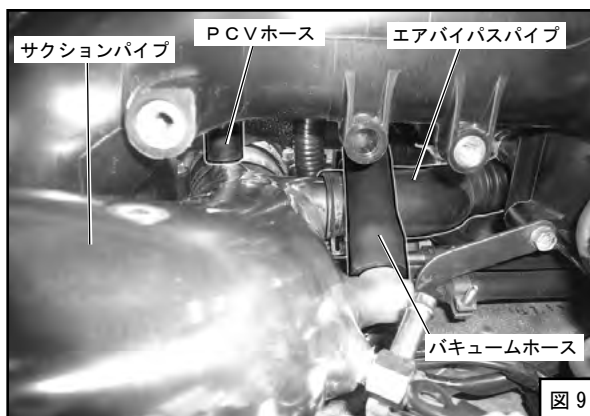

(5) レガシィ：07/5以降・インプレッサ
・エクシーガ・フォレスター

キットパーツを使用して過給圧コントロールソレノイドバルブとパージコントロールソレノイドバルブに配管を行ってください。(図10)
ホースφ8は適当な長さに切って使用してください。

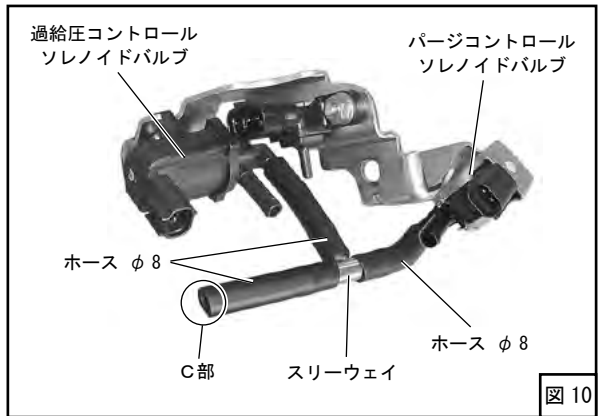

(6) 圧力センサー、ソレノイドバルブブラケット、過給圧コントロールソレノイドバルブ、パージコントロールソレノイドバルブを取付け、それぞれのホース、コネクタ類を接続してください。(図3、図10、図11、図12)

(7) 純正ボルトを使用してエアバイパスパイプ、PCVパイプ、ハーネスカバーを取付けてください。(図5)

(8) インタークーラーを取付け、インテークホース、ジョイントホース、エアバイパスホース、エアバイパスバルブ作動ホースを接続してください。その際、インテークホースフランジ面のガスケットを忘れずにはさんでください。(図4)

(9) キットパーツを仮付けしてください。(図12)
同時に、エアクリーナーケースロア、スーパーエアフィルター、エアクリーナーケースアツパを元のように車輻に取付けてください。(図2)

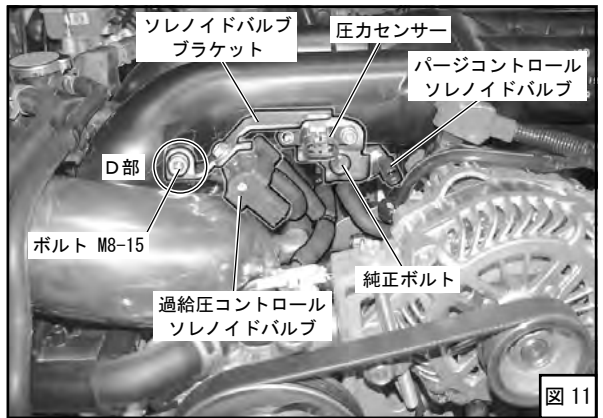

- ①コンプレッサーハウジングへ
- ②PCVホースへ
- ③エアバイパスパイプへ
- ④バキュームホースへ
- ⑤図3・B部 (レガシィ：03/5～07/4)
または図10・C部へ

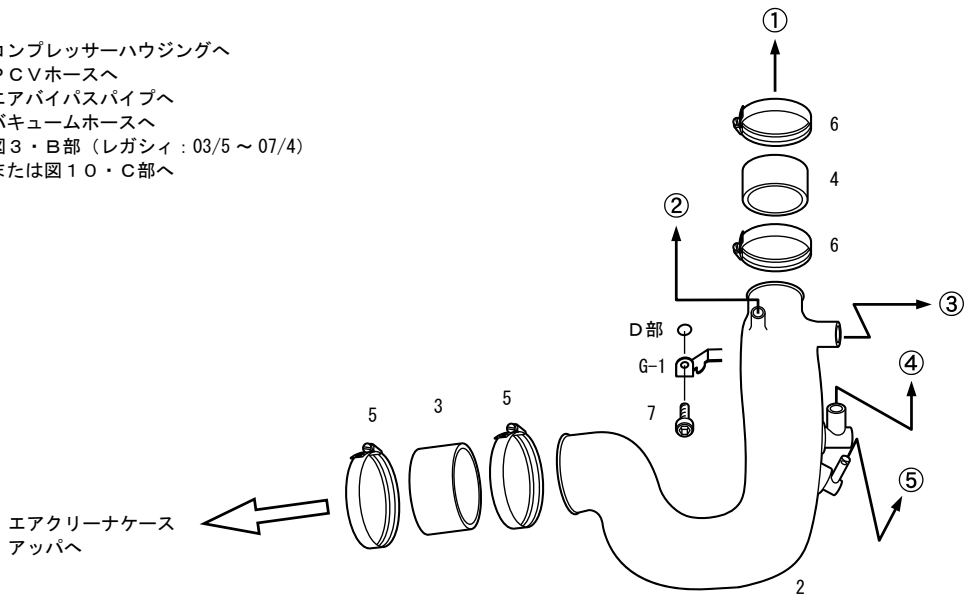

- 2. サクションパイプ
- 3. ジョイントホース φ80
- 4. ジョイントホース φ55
- 5. ホースバンド #48
- 6. ホースバンド #40
- G-1. ソレノイドバルブブラケット (純正)
- 7. ボルト M8-15

(10) キットパーツがボディなどと干渉しないように位置を決めてください。位置が決まったら、ホースバンド・ボルトを固定してください。干渉が予想される箇所にはキットパーツのスポンジテープを貼付けてください。この時ボルトを締めすぎないようにしてください。

(11) ウォーターブリーザホース2本を元のようにリザーバタンクに接続してください。(図13)

(12) **インプレッサ・エクシーガ** ベルトカバーを元のように取付けてください。

レガシィ・フォレスター エンジンカバーブラケットを元のように取付けてください。

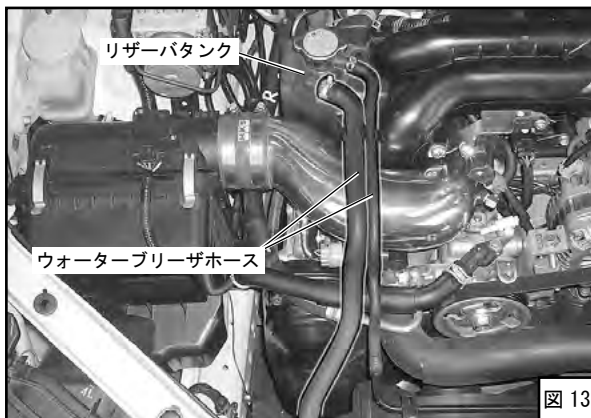

(13) ウォーターブリーザホースとサクシオンパイプが干渉する箇所のサクシオンパイプ側にクッションテープを貼付けてください。(図14)

(14) エアインテークダクトを元のように取付けてください。

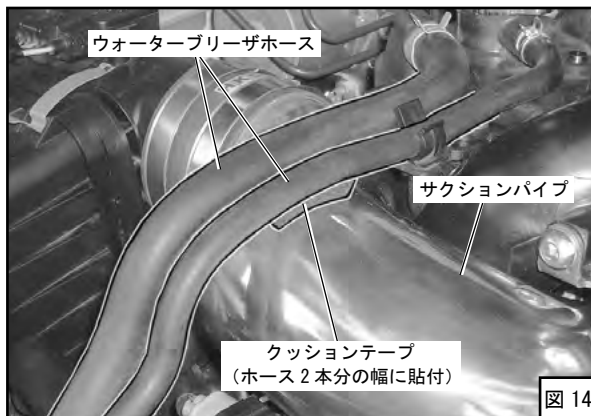

(15) **レガシィ・フォレスター** サクシオンパイプと干渉しないようにエンジンカバーの一部を切り取ってください。(図15)

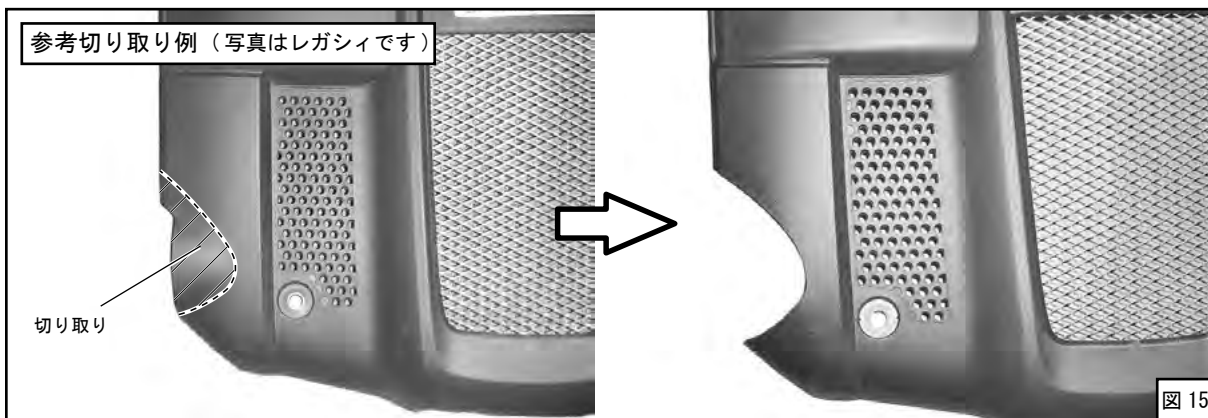

(16) **レガシィ・フォレスター** 加工したエンジンカバーを取付けてください。(図16)

(17) バッテリーのマイナス端子(－)にケーブルターミナルを接続してください。



図 16

⚠ 注意

キット取付け後は冷却水を補充し、エンジン始動の後エア抜き、水漏れの有無を確認してください。

取付け終了後の確認











エンジン始動前の確認

確認事項	確認
パイプ・ホース等の配管が間違っていないか。	
バッテリーのマイナス端子にケーブルターミナルが確実に取付けられているか。	
ホースバンドが確実に締まっているか。	
ボルト・ナット類の締め忘れはないか。	
取付けた部品が他の部品と干渉していないか。	

エンジン始動後の確認

確認事項	確認
各部からエア漏れがないか。	
軽く2,3度空吹かしを行ないスムーズにエンジン回転が上がるか。	
部品による干渉音はないか。	
アイドリング状態に異常はないか。	
エンジンを停止し、ボルトが緩んでいないか。 (再度取付部の締付け確認)	

パーツリスト

No	品名	数	形状	備考	No	品名	数	形状	備考	No	品名	数	形状	備考
1	スーパー エア フィルター	1			6	ホースバンド	2		#40	11	クッション テープ	6		
2	サクシオン パイプ	1			7	ボルト	1		M8-15	12	ステッカー	1		
3	ジョイント ホース	1		φ 80 L=45	8	タイラップ	5			13	取扱説明書	1		
4	ジョイント ホース	1		φ 55 L=55	9	ホース	1		φ 8 L=500	14				
5	ホースバンド	2		#48	10	スリーウェイ	1			15				

維持・管理

快適に運転していただくために、お車を運転する前には必ず日常点検を行ってください。

- 安全な整備はドライバーの責任です。必ず実施してください。
- ユーザーマニュアルに記載されている事項以外は専門業者に依頼してください。
- エアフィルターの交換は定期的に行なってください。

(交換の目安)10,000km または 12ヶ月

但し、使用方法及び環境により条件が異なりますので汚れ具合によっては早めの交換をおすすめします。

交換フィルタは別売りです。 品名：HKSスーパーエアフィルター コードNo.：70017-AF101

- 故障等の修理はおお客様ご自身では絶対に対処せず、必ず専門業者に依頼してください。
- 走行中、異音・異臭・振動等の異変があった場合には、ユーザーマニュアルに従って対処してください。
- 本製品を譲られる時は、必ず次のオーナーのために取扱説明書をお渡しください。
- 本製品をお車から取外す際には、必ず専門業者に依頼してください。

アフターサービスについて

本製品に関するお問い合わせは、専門業者またはお買上の販売店までお問い合わせください。

本書の記載内容は、予告無しに変更することがありますのであらかじめご了承ください。

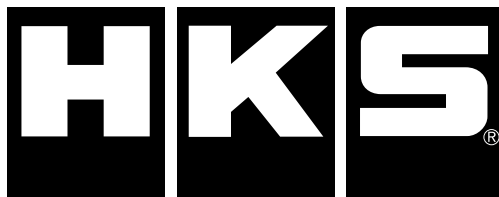

株式会社 エッチ・ケー・エス

〒418-0192 静岡県富士宮市北山7181

<http://www.hks-power.co.jp/>

禁無断複写・転載
Unauthorized reproduction is strictly prohibited.