

GTⅢスポーツタービンキット

取付説明書



取付けは必ず専門業者に依頼してください。

取扱説明書を先に読んでから作業を行ってください。

本書は取付け作業前・ご使用前に必ずお読みください。

お読みになった後は、大切に保管してください。

本製品は、下記に示す車両のみ取付け可能です。

万が一お車と本製品の型式等が異なる場合には、速やかにご購入の販売店にご連絡ください。

商 品 名	車種別スポーツタービンキット
用 途	自動車専用部品
コ ー ド No.	11004-AM007, 11004-AM008
取付説明書品番	E04211-M30061-00
整備解説書品番	No. 1036K02
メーカー車種	三菱 ランサーエボリューションⅦ～Ⅸ (GT9A)
エンジン型式	4G63
年 式	2001/02～2004/01 (11004-AM008) , 2004/02～2007/08 (11004-AM007)
備 考	【注意事項】 <ul style="list-style-type: none">出荷時の過給圧は 98.0kPa (1.0kgf/cm²) に設定されています。装着部品によっては設定過給圧以上に過給圧が上昇する場合がありますが、設定過給圧以内に収めたい場合は別売専用リストリクター (11014-AM001) をお求めください。設定過給圧以上で運転する場合はエンジンの強化や燃料の増量が必要となる場合があります。過給圧を上げる場合、ターボサージングが発生し易くなりますので EVC6 等で過給圧の最適な調整が必要となる場合があります。必ずスパークプラグの焼け具合を確認し、必要に応じて最適なスパークプラグへの交換を行ってください。

改訂の記録

改訂No.	日 付	記 載 変 更 内 容
3-3.01	2018/03	初版
3-3.02	2018/08	パーツリスト修正

目次

はじめに／本書・製品について／安全上の注意	1
パーツリスト	2
1. ノーマルパーツの取外し	4
2. ターボチャージャーAssy の取付け	4
3. ノーマルパーツの取付け	7
4. 取付け後の確認	8

はじめに

この度は、HKS 車種別スポーツタービンキットをお買い上げいただき誠にありがとうございます。
本製品を安全にご使用いただき、機能を十分に発揮させるために本書をお読みください。
取付け終了後は本書並びに取扱説明書に記載されている内容を守り、安全に使用してください。
本書は取付けを行なう前に必ず読み、よく理解した上で作業を行なってください。

本書・製品について

- 本書は本製品を安全に取付けていただき、お客様や第三者への危険や損害を未然に防止するため、守っていただきたい注意事項を示しています。
- 本製品は自動車専用部品です。用途外の使用は行なわないでください。
- お客様又は第三者が、本製品及び付属品を加工、誤使用したことにより受けた損害については当社は一切責任を負いかねます。
- 本製品は日本国内モデル ノーマル車両への取付けを基準に開発されています。
- 本書は、予告なく改版することがありますので本製品と本書の整合をご確認ください。
- 本製品は付属品を含め、改良のため予告なく変更することがあります。

安全上の注意

本書では、下記のような記号を使用し、お客様への危険レベルを示しています。



警告

作業員又は使用者が、死亡又は重傷を負う恐れがある場合



注意

作業員又は使用者が、傷害を負う危険が想定される場合(人損)



拡大物損の発生が想定される場合

(拡大物損とは、当該製造物が原因で誘発された物的損害(例えば車両の破損及び焼損))

パーツリスト

連番	品名	数量	形状	備考
1	ターボチャージャー Assy	1		アクチュエータ付
2	エアアウトレットパイプ	1		
3	オイルリターンチューブ	1		11004-AM007 と 11004-AM008 では 形状が異なる
4	パイプ, ウォータ リターン	1		
5	パイプ, ウォータ フィード	1		
6	パイプ, オイル フィード	1		
7	ボルト M6 L=15	1		
8	スタッドボルト, タービンフランジ	2		15-6-27 L=48mm
9	スタッドボルト, エクステンションフランジ	2		12-6-25 L=43mm
10	ガスケット, タービンフランジ	1		タービン入口側
11	ガスケット, エクステンションフランジ	1		タービン出口側
12	ガスケット, エアアウトレット	1		
13	ガスケット, オイルリターン	2		
14	ガスケット, オイルリターンチューブ	2		
15	銅ワッシャ φ10	2		OIL E/G 側
16	銅ワッシャ φ12	2		OIL T/C IN 側
17	銅ワッシャ φ14	4		T/C 水冷側
18	ホースニップル φ4	1		
19	ハンジヨウボルト	1		

パーツリスト

連番	品名	数量	形状	備考
20	カー	1		
21	取付説明書	1		
22	取扱説明書	1		

※本商品に関するお問合せは、お買上の販売店までお問合せください。

⚠ 注意

- エンジン停止直後の作業は行なわないでください。火傷をする恐れがあります。



図-1

1. ノーマルパーツの取外し

必ず整備要領書及び取扱説明書に準じて作業を行なってください。

- (1) バッテリーのマイナス端子を取外してください。
- (2) エンジンアンダカバーを取外してください。
- (3) 冷却水を抜き、ラジエーターを取外してください。
- (4) エアークロスメンバー、エアークロスホースを取外してください。
- (5) クロスメンバーを取外してください。
- (6) フロントエキゾーストパイプを取外してください。
- (7) エンジンオイルを抜いてください。
- (8) 純正部品を取外してください。(図-1)

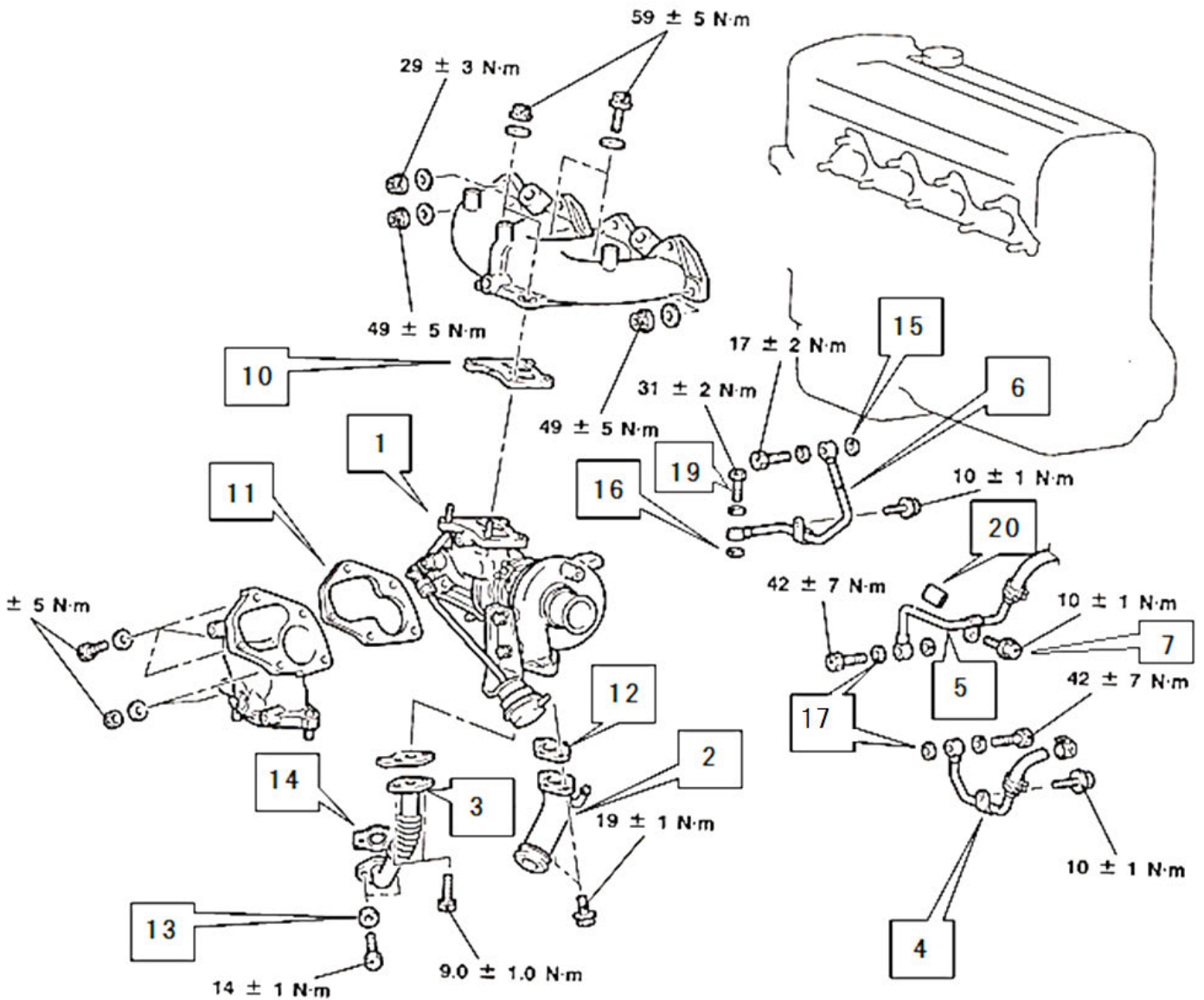
2. ターボチャージャー Assy の取付け

- (1) 付属のスタッドボルトをターボチャージャー Assy の4ヶ所へ取付けてください。
ネジ部の短い方をターボチャージャー側に取り付けてください。(図-2, 3, 4)

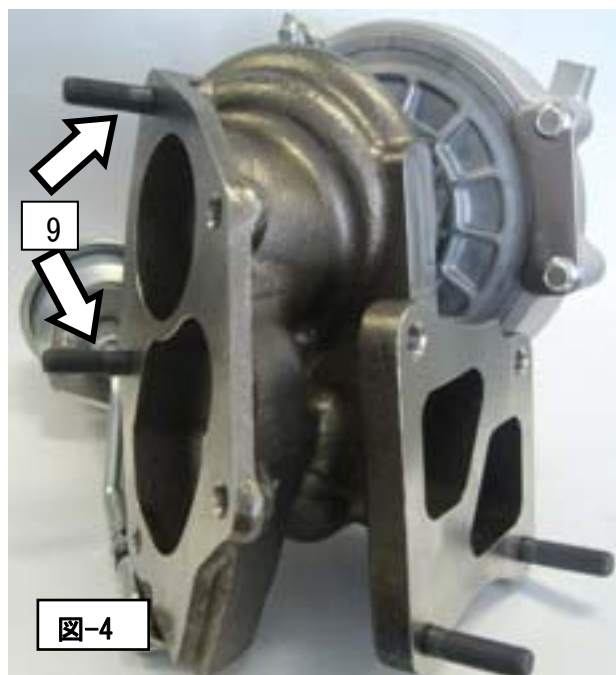
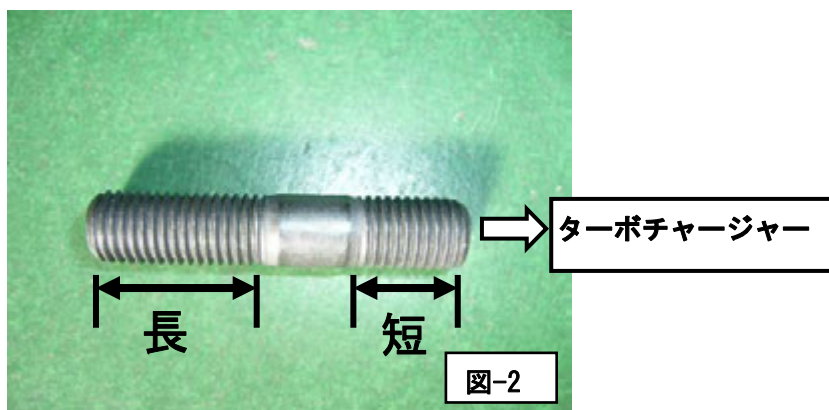

(2) ⑱ホースニップルφ 4を②エアアウトレットパイプへ取付けてください。(図-5)

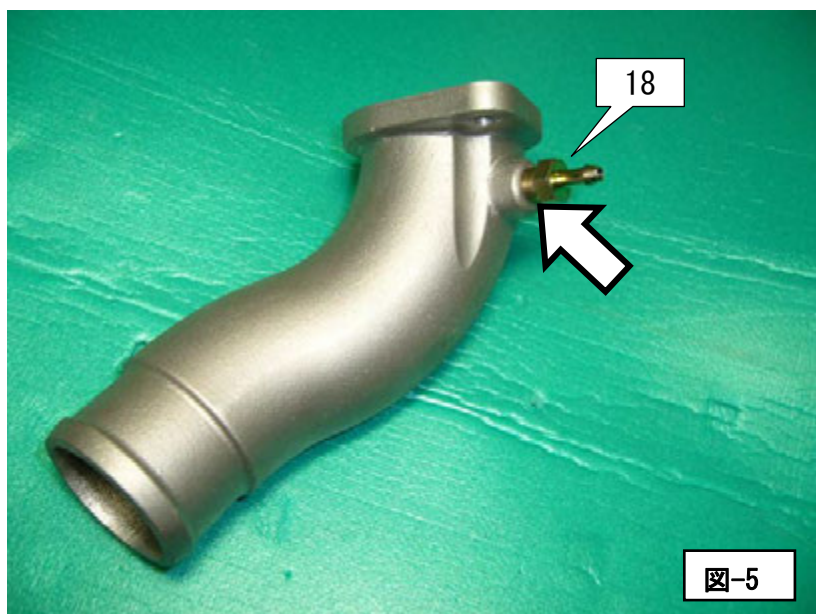

(3) ④パイプ、ウォーター リターンステーの斜線部を切り取ってください。(図-6)



(4) ⑤パイプ、ウォーター フィードを取付ける際に⑳カラーを挟んで取付けてください。(図-7)

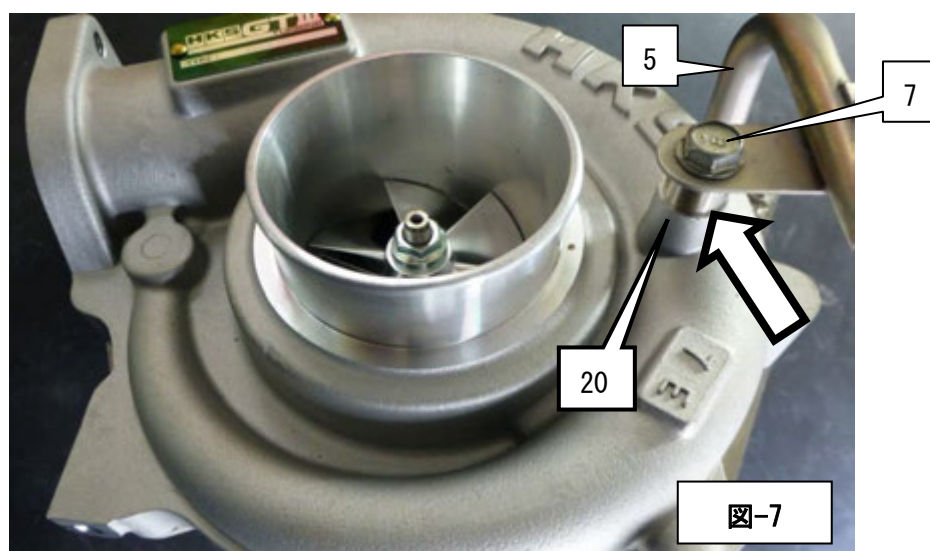

- (5) オイルリターンチューブは付属の物を使用しますのでチューブ管内をエアブローし、さび、つまりが無い点検してください。
- この時オイルリターンチューブをターボチャージャーAssyに仮組してください。
- (6) ターボチャージャーAssy のコンプレッサホイール, タービンホイール, コンプレッサハウジング, タービンハウジング, センターハウジングにもエアガンでエアブローを行ない異物がないことを確認してください。
- (7) ターボチャージャーAssy のオイルフィードチューブ取付口から新品のエンジンオイルを注入し、ホイールを指で回転させ、ベアリング内部にオイルを行き渡らせてください。(エンジン始動時の潤滑不良を防止)
- (8) 図-1 に従い付属部品を利用してターボチャージャーAssy をエンジンに装着してください。
- 銅ワッシャ及びガスケットは付属品に交換してください。
 - ボルト(アイボルト含む)及びナットは再使用してください。
 - オイルパンにオイルリターンチューブを仮組してからターボチャージャーAssy 側とオイルパン側の取付ボルトを均等に締め付けてください。
- 図-1 を参考に指定されたトルクで締め付けてください。

 注意

- ターボチャージャーAssy の水冷配管は、必ず配管してください。
配管されない場合、ターボチャージャーAssy が焼付き、破損する恐れがあります。
- オイルフィードチューブ取付の際、シールテープ及び液状ガスケットは使用しないでください。
オイル通路が詰まり、ターボチャージャーAssy を破損させる恐れがあります。

3. ノーマルパーツの取付け

- (1) ノーマルのサクションホースを取付けてください。
- (2) ターボチャージャー出口のエクステンションとエンジンを結合するブラケットが個体差により隙間が開くことがあります。そのような場合は隙間に合う適切な厚さのワッシャー等を挟んで取付けてください。
- (3) 図-8 の様にターボチャージャーヒートプロテクターの斜線部分をアクチュエータと干渉しないように切り取ってください。



- (4) 「1.」で取外したノーマルパーツを取付けてください。
- (5) 冷却水を注入し、エア抜きを行ってください。
- (6) エンジンオイルを規定量注入してください。
- (7) バッテリーのマイナス端子を取付けてください。

4. 取付け後の確認

(1) 取扱説明書の「取付け後の確認」に従って確認作業を行なってください。

(2) 必ずスパークプラグの焼け具合を確認し、必要であればスパークプラグの交換を行なってください。

(3) 車両個体差及び製品個体差により、過給圧に若干の差が生じる場合があります。

(4) 設定過給圧以上に過給圧が上昇する場合は、別売の専用リストリクタ(11014-AM001)を取付けることで過給圧の上昇を抑えることができます。

《リストリクタ(11014-AM001) 取付手順》

リストリクタを図-9 の様にターボコンプレッサー吸入口に差し込み、リストリクタの段付きが吸入口先端に完全密着した状態でホースバンド 2 個を用いてホースの上から固定します。

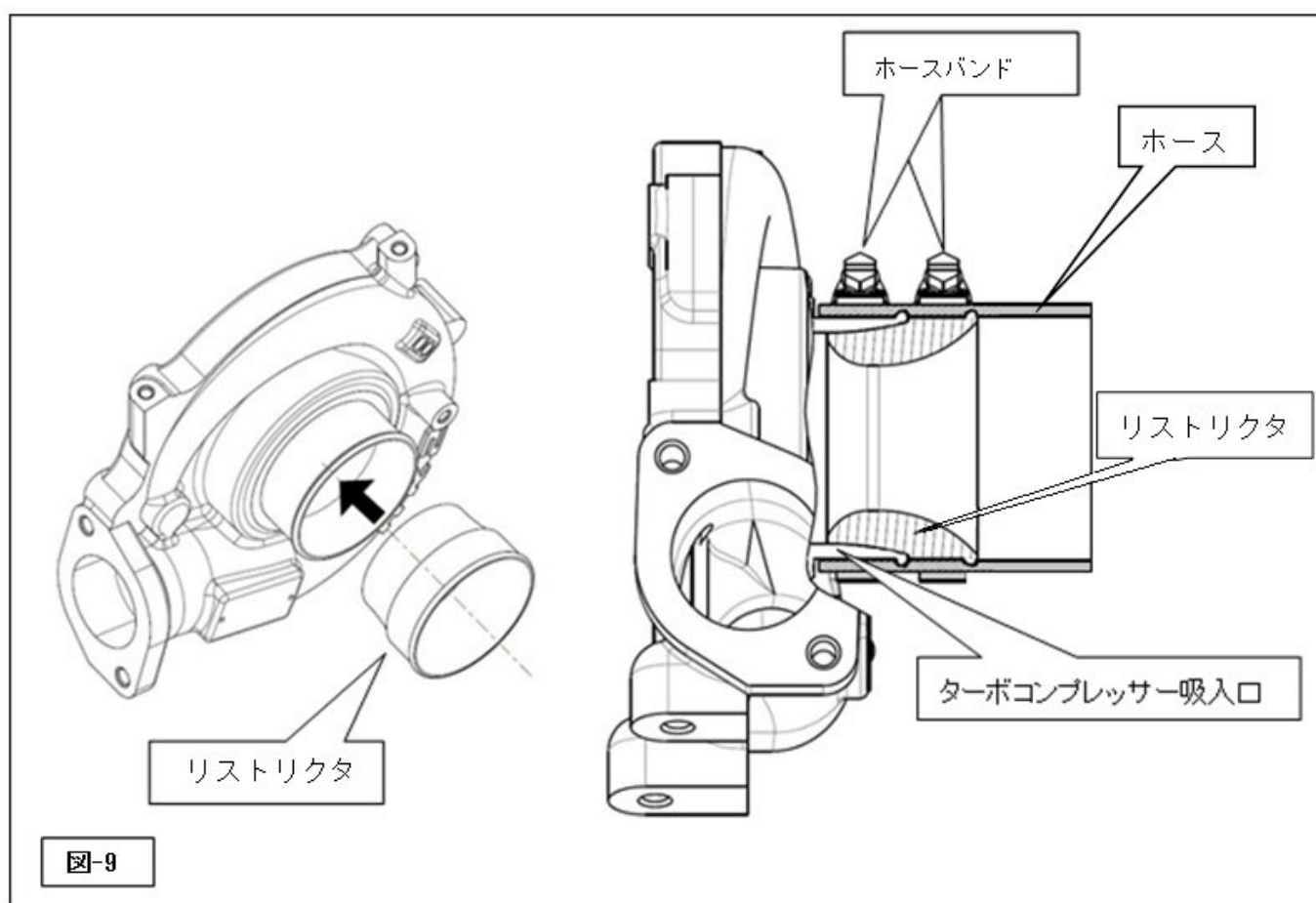



株式会社 エッチ・ケー・エス
〒418-0192 静岡県富士宮市北山7181
<http://www.hks-power.co.jp/>

GTIII SPORT TURBINE KIT INSTALLATION MANUAL



NAME OF PRODUCT	GTIII SPORT TURBINE KIT
PART NUMBER	11004-AM007, 11004-AM008
APPLICATION	MITSUBISHI LANCER EVOLUTION VII-IX (CT9A)
ENGINE	4G63
YEAR	11004-AM007: 2004/02-2007/08, 11004-AM008: 2001/02-2004/01
REMARKS	<p>【NOTE】</p> <ul style="list-style-type: none"> • The default setting of boost pressure is 98.0kPa (1.0kgf/cm²). The actual boost pressure may exceed this setting due to other parts installed to the vehicle. A restrictor (P/N 11014-AM001) is required if the boost pressure must be within the default setting. Upgrading the engine internals and/or increasing the fuel volume are necessary if increasing the boost pressure level. • A boost controller such as an HKS EVC is recommended to properly adjust the boost pressure settings and prevent the turbo from surging. • Make sure to select appropriate heat range of the spark plug. Check the spark plugs occasionally, and replace them if necessary.

REVISION OF MANUAL

Rev. Number	Date	Manual Number	Details
3-3.01	2018/03	E04211-M30060-00	1 st Edition
3-3.02	2018/08	E04211-M30061-00	2 nd Edition

INDEX

NOTICE / ATTENTION	1
PARTS LIST	2
1. REMOVAL OF FACTORY PARTS	4
2. INSTALLATION OF TURBOCHARGER ASSEMBLY	4
3. REINSTALLATION OF FACTORY PARTS.....	7
4. CONFIRMATION AFTER INSTALLATION.....	8

NOTICE

This manual assumes that you have and know how to use the tools and equipment necessary to safely perform service operations on your vehicle. This manual assumes that you are familiar with typical automotive systems and basic service and repair procedures. Do not attempt to carry out the operations shown in this manual unless these assumptions are correct. Always have access to a factory repair manual. To avoid injury, follow the safety precautions contained in the factory repair manual.

ATTENTION

- This manual indicates items you need to pay attention to in order to install this product safely and lists precautions to avoid any possible damage and/or accidents.
- This product is an automobile part. Do not use for any other purposes.
- HKS will not be responsible for any damage caused by incorrect installation and/or use, or use after modification and/or dismantling of this product.
- This product was designed based on installation onto a specific factory vehicle.
- The specifications of this product are subject to change without notice.
- The instructions are subject to change without notice. Make sure to refer to the most recent instructions.

SAFETY PRECAUTIONS

The following precautions for use of this product are to prevent possible accidents and/or injuries and for proper use.



WARNING

















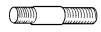

Indicates risk of serious injury and/or possible death.





CAUTION

Indicates risk of damage to people or large-scale damage to property.
(Large-scale damage is the damage caused by a product defect.
Ex. Damage to a vehicle, burnout, etc.)

PARTS LIST

NO.	DESCRIPTIONS	QT	IMAGE	REMARKS
1	Turbocharger Assembly	1		w/ Actuator
2	Air Outlet Pipe	1		
3	Oil Return Tube	1		The design of this tube for 11004-AM007 and AM008 is different.
4	Water Return Pipe	1		
5	Water Feed Pipe	1		
6	Oil Feed Pipe	1		
7	Bolt 6mm	1		L=15
8	Stud Bolt for Turbine Flange	2		15-6-27 L=48
9	Stud Bolt for Extension Flange	2		12-6-25 L=43
10	Turbine Flange Gasket	1		Turbine Inlet Side
11	Extension Flange Gasket	1		Turbine Outlet Side
12	Air Outlet Gasket	1		
13	Oil Return Gasket	2		
14	Oil Return Tube Gasket	2		
15	Copper Washer 10mm	2		Oil Engine Side
16	Copper Washer 12mm	2		Oil T/C Inlet Side
17	Copper Washer 14mm	4		T/C Water Cooling Side
18	Hose Fitting 4mm	1		
19	Bolt Banjo	1		

PARTS LIST

NO.	DESCRIPTIONS	QT	IMAGE	REMARKS
20	Collar	1		
21	Installation Manual	1		
22	Instruction Manual	1		



CAUTION

- Make sure the engine bay temperature has cooled down before installation. Failure to do so may lead to severe burns.

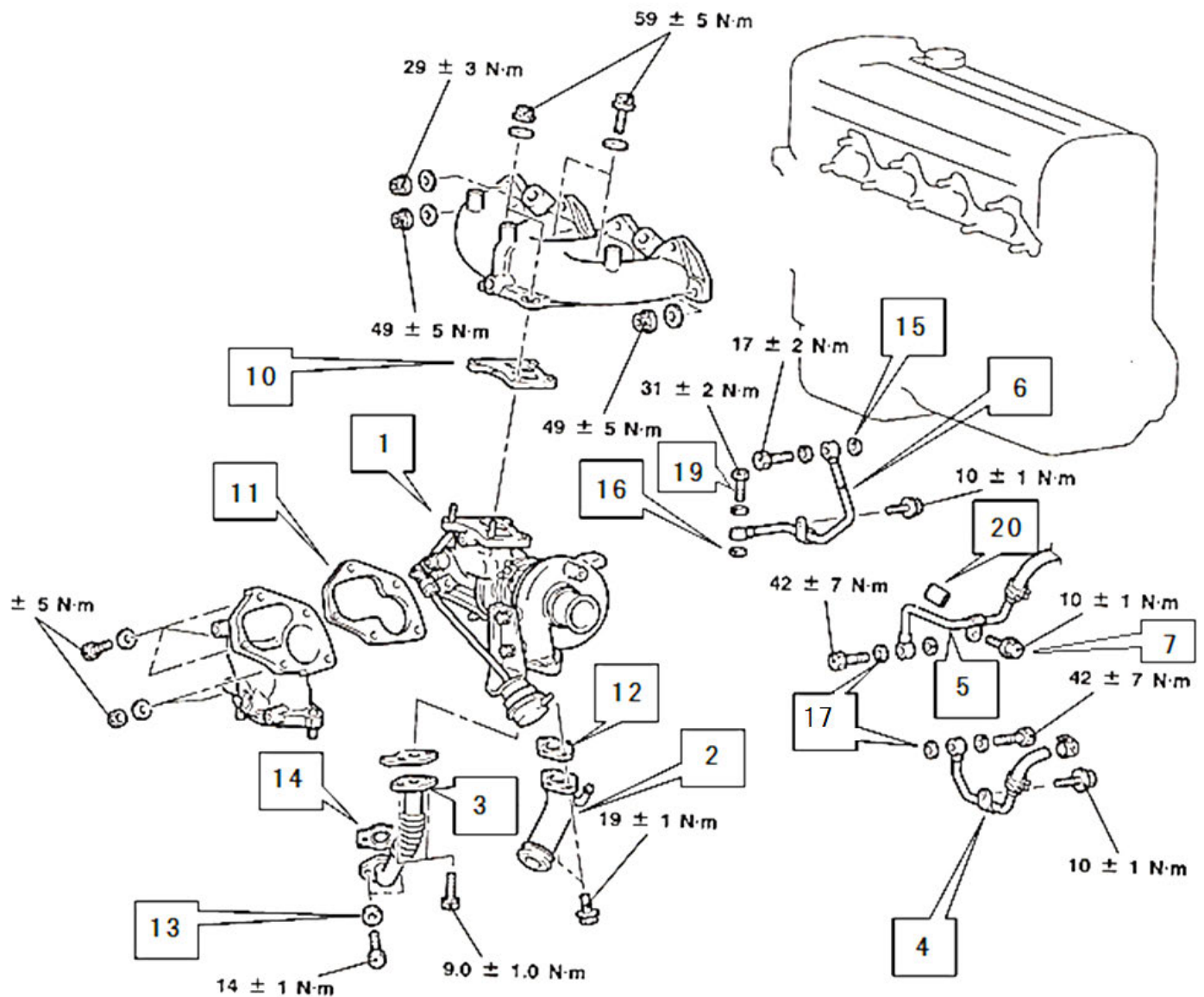

D-1

1. REMOVAL OF FACTORY PARTS

Use this instruction manual and the manufacturer's service manual as a reference.

- (1) Disconnect the negative cable from the battery terminal
- (2) Remove the engine under cover.
- (3) Drain the coolant and remove the radiator.
- (4) Disconnect the air intake hose and air hose.
- (5) Remove the cross member bar.
- (6) Remove the front pipe.
- (7) Drain the engine oil.
- (8) Remove the factory parts referring to Diagram 1.

2. INSTALLATION OF TURBOCHARGER ASSEMBLY

- (1) Install the provided 4 Stud Bolts to the Turbocharger Assembly as shown below. The shorter threaded portion must be installed to the turbocharger side. (D-2, D-3, D-4)

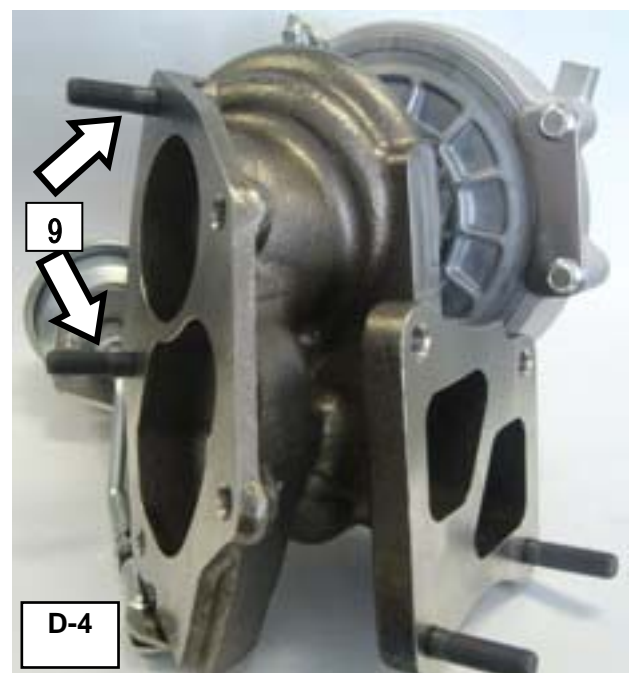
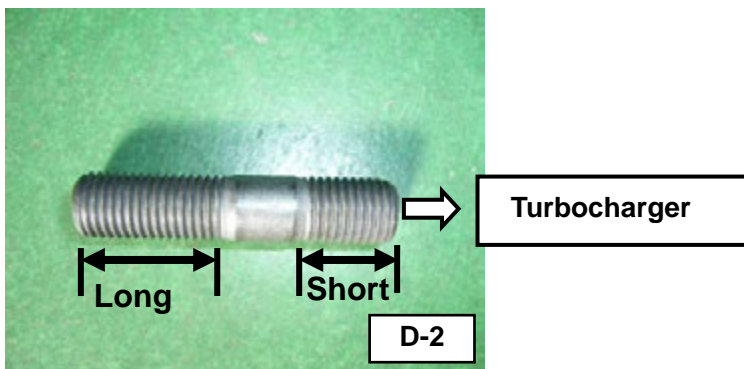

(2) Install the provided 4mm Hose Fitting to the Air Outlet Pipe ⑱ as shown below. (D-5)

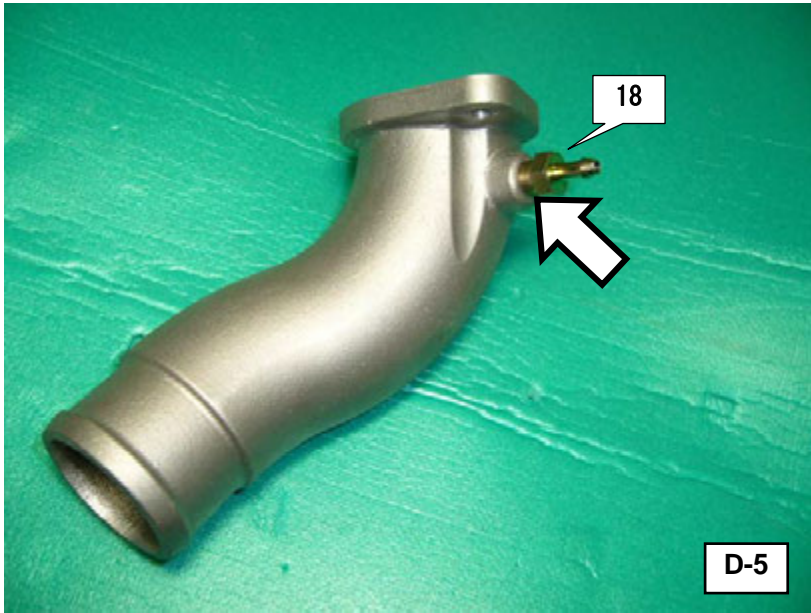

(3) Cut off the shaded portion of the provided Water Return Pipe ④. (D-6)



(4) Insert the provided Collar ⑳ as shown in D-7 when installing Water Feed Pipe ⑤. (D-7)

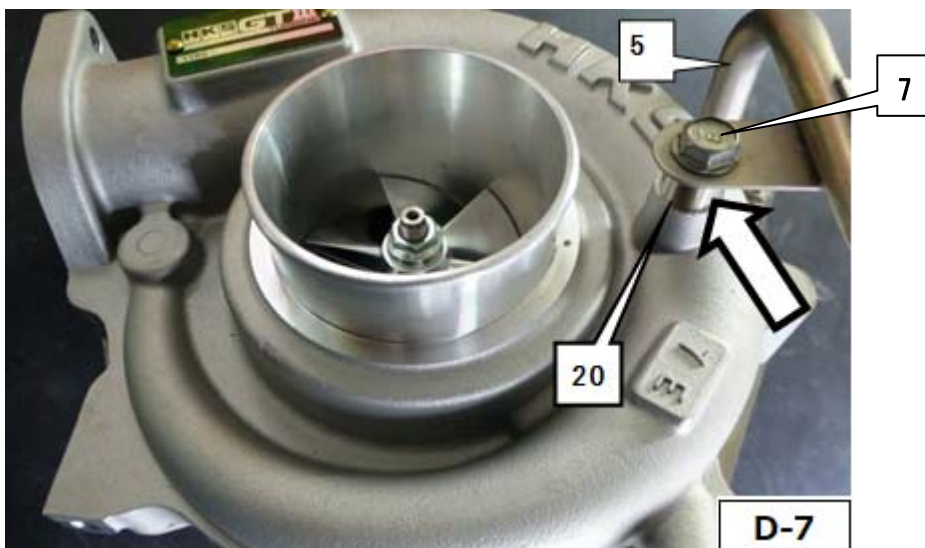

- (5) Clean the provided Oil Return Tube and blow air inside of the tube before installation. Make sure there is no rust and/or debris left inside the tube.
 - Before cleaning the tube, temporarily assemble the tube to the turbocharger assembly.
- (6) Use an air gun to blow the Turbocharger Assembly's compressor wheel, turbine wheel, compressor housing, turbine housing, and center housing to clean the assembly. Make sure there is no debris left on any of these parts.
- (7) Pour new engine oil to the Turbocharger Assembly through the oil feed tube. Rotate the wheel by finger to let the oil run through to the inside of the bearing for better lubrication at initial engine start-up.
- (8) Install the Turbocharger Assembly to the engine using the provided parts referring to D-1.
 - Replace the factory washers and gaskets with the provided washers and gaskets.
 - Reuse the factory bolts and nuts including the banjo bolts.
 - Temporarily assemble the oil return tube to the oil pan; then tighten uniformly the installation bolts on the turbocharger side and oil pan side.

Tighten all bolts and nuts as instructed in D-1.



CAUTION

- The Turbocharger's water cooling pipes must be routed properly. If not, the Turbocharger may overheat and become damaged.
- When installing the oil feed tube, do not use a seal tape and/or liquid gasket to seal the tube. These materials may cause damage to the turbocharger.

3. REINSTALLATION OF FACTORY PARTS

- (1) Install the factory suction hose.
- (2) Depending on the vehicle's specifications, there may be a gap between the extension of the Turbocharger's outlet side and the bracket connected to the engine. If this is the case, insert a washer with the appropriate thickness.
- (3) Cut off the shaded portion of the turbocharger heat shield as illustrated in D-8 so it does not come in contact with the actuator.

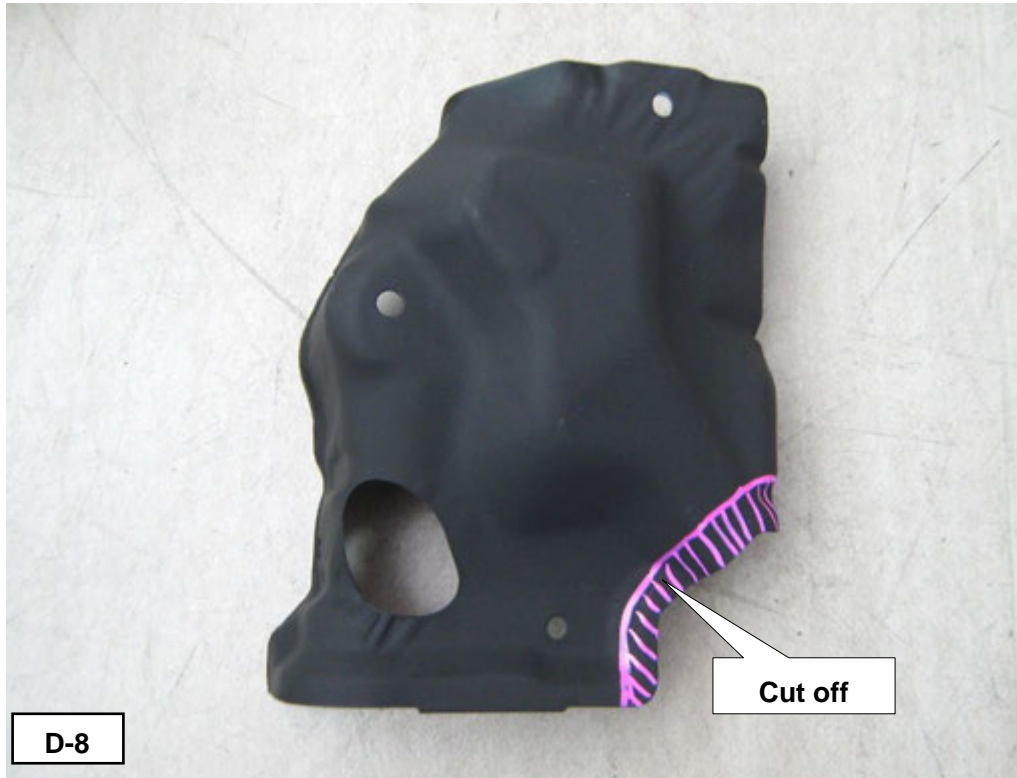

- (4) Reinstall all parts removed in section 1.
- (5) Refill the coolant, and bleed the air out.
- (6) Refill the designated amount of engine oil.
- (7) Reconnect the negative cable to the battery.

4. CONFIRMATION AFTER INSTALLTION

- (1) After the installation process is complete, check all items listed in the "Confirmation after Installation" section of the Instruction Manual.
- (2) Replace the spark plugs if necessary.
- (3) The boost pressure may vary slightly depending on the vehicle and/or the other products installed on the vehicle.
- (4) If it is necessary to reduce the boost pressure to be within the default setting, install the restrictor, which is available separately, to control the boost pressure. The part number of the restrictor is 11014-AM001.

<< Installation of Restrictor (11014-AM001) >>

Insert the restrictor into the inlet of the turbine compressor as shown in D-9 below. Make sure the restrictor is positioned properly. Secure the restrictor from the above the hose with 2 hose bands as shown in D-9 below.

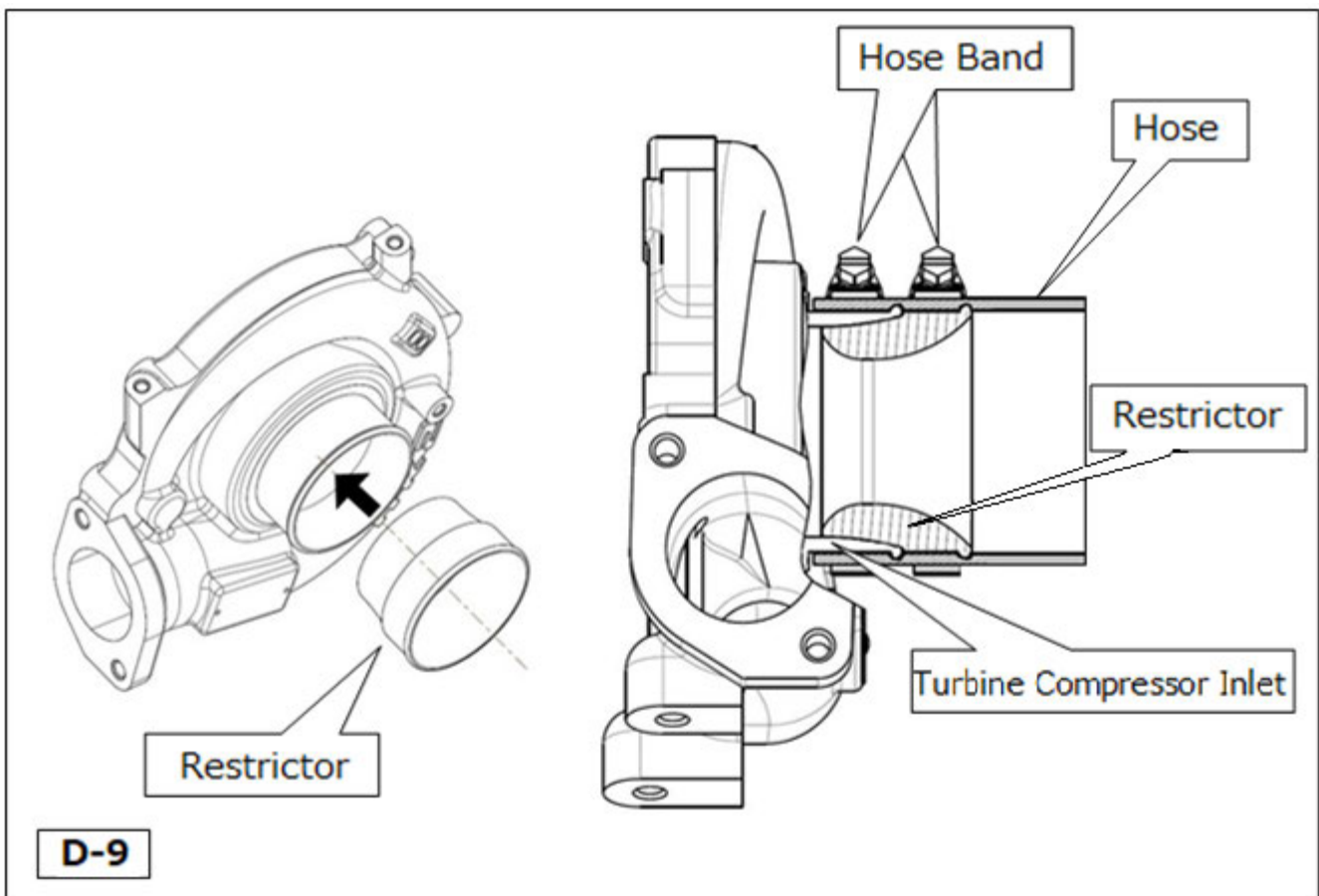



HKS Co., Ltd.

7181 Kitayama, Fujinomiya, Shizuoka 418-0192, Japan

<http://www.hks-power.co.jp/>