



## 取扱説明書

【取付業者様へ】

本書は8ページに連絡先をご記入の上、必ずお客様にお渡しください。

商 品 名	G Tスーパーチャージャーシステム
用 途	自動車専用部品
コード No. と対応年式	・ニッサン フェアレディ Z コンプリートキット(12001-AN003) 2002/07~2004/8(35th 記念モデルを除く) 2005/08~2006/12 (MT 車を除く) ・ニッサン スカイラインクーペ コンプリートキット(12001-AN005) 2003/1~2003/12
取扱説明書品番	E04215-N53061-00 Ver.3-3.01
メーカー車種	ニッサン フェアレディ Z (UA-Z33 CBA-Z33) ニッサン スカイラインクーペ(UA-CPV35)
エンジン型式	VQ35DE

## 改訂の記録

改訂No.	日付	記載変更内容
3-3.01	2010/03	初版

### はじめに

この度は、HKS GT スーパーチャージャーシステムをお買い上げいただきまことにありがとうございます。  
本製品を安全にご使用いただき、機能を十分に発揮させるために本書をお読みください。  
取付け終了後は本書に記載されている内容を守り、安全に使用してください。

### 本製品と保証について

- 本製品を使用してのエンジン及び補機類等の破損については一切保証を致しません。
- 本製品には、HKS GTスーパーチャージャー本体保証（以下 本体保証）が適用されます。
- 本製品は専用サブコンピュータにてセッティング済みのため、下記指定部品との組合せで使用してください。
  - ・指定部品以外の部品を使用した場合にはエンジンが破損する場合があります。

コンプリートキット指 定 部 品	
ECU	純正並びに純正データ
触媒	純正またはHKS車種別メタルキャタライザー
エキゾーストマニホールド	純正またはHKS純正置換タイプ ステンレスエキゾーストマニホールド
中間パイプ	純正またはHKSステンレスセンターパイプ
マフラー	純正またはHKSリーガマックス、 HKSフルデュアル（Z33のみ）、 HKSリーガマックスPremium（Z33のみ）
スパークプラグ	HKS スーパーファイヤーレーシング M40iL/M45iL
エンジンオイル	HKS エンジンオイルシリーズ 高温粘度 40 以上

○本製品を下記使用条件下にて使用した場合には、本体保証をお受けになることはできません。

保証対象外となる使用条件
エンジン最大回転数の引き上げ、またはプーリー変更により、インペラ回転数を指定回転数以上で使用した場合。（インペラ回転数 最大 110,000rpm）

## 運行上の注意

### スカイラインクーペのお客様へ



### 注意

- 本製品では、エアクリーナーの位置をフロントバンパー内（左前）に移動します。  
このため、フロントバンパー下端以上が水に浸かる状況下（水溜り、大雨による道路の冠水など）での走行は行わないでください。
- ・エンジンが水を吸い込み、エンジンが破損する恐れがあります。

## エンジン始動時の注意

- エンジン始動直後、暖気中にスーパーチャージャーAssyから“ジャラジャラジャラ”といった作動音が聞こえます。これはトラクションオイルが暖まる約2～3分後に聞こえなくなるものであり、異常ではありません。
- 20℃以下の環境下で、車両を長時間放置後 E/G を始動する場合、トラクションオイルの粘度が高くなることによりスムーズに始動できない場合があります。

○点検について

1. 1ヶ月点検について

○本製品取付けてから 40 日以内に、取付けを行った販売店で下記内容の 1ヶ月点検を行ってください。

記入方法	異常なし	レ	交換	×	調整	A	締付け	T
------	------	---	----	---	----	---	-----	---

一ヶ月点検項目	
1	<p><u>燃料系部品の点検</u></p> <p>燃料配管からの漏れ、ホースクランプの緩みがないか <input type="checkbox"/></p> <p>確認箇所</p> <ul style="list-style-type: none"> <li>・ スーパーに取付けた燃料ホース <input type="checkbox"/></li> <li>・ フューエルデリバリー A s s y との接続部 <input type="checkbox"/></li> <li>（インテークマニホールド（アツパ）を取外して確認）</li> <li>・ フューエルラインアダプタに取付けた燃料ホース <input type="checkbox"/></li> <li>・ フューエルラインアダプタとフューエルフィードホースの接続部 <input type="checkbox"/></li> <li>・ フューエルラインアダプタとフューエルサブチューブの接続部 <input type="checkbox"/></li> </ul> <p>燃料配管ホースに他部品との接触による損傷がないか <input type="checkbox"/></p> <p>燃料ホースにひび、割れなどが生じていないか <input type="checkbox"/></p>
	<p><u>スーパーチャージャー本体の確認</u></p> <div style="border: 1px solid black; padding: 10px; text-align: center;">  <p><b>警 告</b></p> <ul style="list-style-type: none"> <li>・ 作動音確認の際はベルトに手や指、衣服等が巻きこまれないようにしてください。</li> <li>・ ベルトに巻き込まれた場合重症を負う可能性があります。</li> </ul> </div> <p>取付け時と比較してスーパーチャージャー駆動機構の作動音が大きくなっていたり、異音が発生していないか <input type="checkbox"/></p> <p>取付け時と比較してエアクリーナからの吸気音が大きくなっていたり、異音が発生していないか <input type="checkbox"/></p> <p>トラクションオイルが異常に減少していないか（オイルレベルゲージにオイル液面が触れない程度まで） <input type="checkbox"/></p>
	<p><u>トラクションオイル配管の点検</u></p> <p>トラクションオイル配管からの漏れ、ホースクランプの緩みがないか <input type="checkbox"/></p> <p>確認箇所</p> <ul style="list-style-type: none"> <li>・ スーパーチャージャーとの接続部 <input type="checkbox"/></li> <li>・ オイルクーラーとの接続部 <input type="checkbox"/></li> <li>・ オイルタンクとの接続部 <input type="checkbox"/></li> <li>・ オイルフィルターとの接続部 <input type="checkbox"/></li> </ul> <p>トラクションオイルホースに他部品との接触による損傷がないか <input type="checkbox"/></p> <p>トラクションオイルホースにひび、割れなどが生じていないか <input type="checkbox"/></p> <p>トラクションオイルがレベルゲージのマーキングレベルまでであるか <input type="checkbox"/></p>

4	ベルトの点検	
	ベルトが指定の張力になっているか	<input type="checkbox"/>
	・6PK1700 760N (77.6kg・m)以上	<input type="checkbox"/>
	・7PK1060 630N (64.3kg・m)以上	<input type="checkbox"/>
	ベルトにひび、割れ、欠けなどの損傷がないか	<input type="checkbox"/>
	ベルトがブラケットNo.8に干渉していないか	<input type="checkbox"/>
5	ボルトの締付け	
	スーパーチャージャーA s s yの取付けボルトが締まっているか	<input type="checkbox"/>
	プーリーの取付けボルトおよび固定ボルトが確実に締まっているか	<input type="checkbox"/>
6	その他	
	ハーネス類が各部に干渉していないか	<input type="checkbox"/>
	確認箇所	
	・インジェクタハーネス	<input type="checkbox"/>
	・圧力センサハーネス	<input type="checkbox"/>
	・F-C O Nハーネス	<input type="checkbox"/>
	取付けた部品が各部に干渉していないか	<input type="checkbox"/>
	確認箇所	
	(フェアレディZの場合)	
	・エアクリーナA s s yとラジエータ	<input type="checkbox"/>
	・パイプNo.5とボンネット	<input type="checkbox"/>
	・パイプNo.1とエアコンパイプ	<input type="checkbox"/>
	(スカイラインクーペの場合)	
	・パイプNo.5とバンパー	<input type="checkbox"/>
	・パイプNo.7とボンネット	<input type="checkbox"/>
・パイプNo.7とエアコンパイプ	<input type="checkbox"/>	
ホースバンドが確実に締まっているか	<input type="checkbox"/>	
エンジンオイルがレベルゲージのH~Lの間にあるか	<input type="checkbox"/>	

## 2. 運行前点検について

○お車のユーザーマニュアルに記載されている運行前点検に加え、下記内容の点検を行ってください。  
異常が確認された場合は、取付けを行った販売店にお問い合わせください。

運行前点検	
1	トラクションオイルの油量点検（詳細は次項1. トラクションオイル参照）
2	ベルトのひび、割れ、欠けなどの損傷がないか点検（詳細は次項2. ベルト参照）
3	スーパーチャージャーの作動音や吸気音が大きくなっていたり、異音が発生していないか

## 3. 定期点検・交換について

○本製品を長くご使用いただくために下記部品の定期点検・交換を行ってください。  
各項目の詳細は次項を参照してください。

定期点検・交換		
	部品名	点検・交換時期
1	トラクションオイル	交換不要、減少している場合に補充
2	トラクションオイルフィルタ	5年経過または走行距離が70,000kmを超えた場合交換

3	ベルト	テンショナーの調整代を使い切っても指定値に張り切れない場合、またはひび、割れ、欠けなどの損傷がある場合に交換
4	燃料ホース	6ヶ月毎にインテークマニホールド内の燃料ホースにひび、割れなどの損傷がないか確認。損傷がある場合には交換。
5	エアクリーナ	2,000~3,000km 毎に交換。 特に汚れが目立つ場合は早めの交換

## ○点検が必要な部品について

### 1. トラクションオイル

○トラクションオイルは HKS GT スーパーチャージャー専用品です。弊社指定のトラクションオイル以外は絶対に使用しないでください。弊社指定以外のトラクションオイルや、E/G オイル、ミッションオイル等を使用した場合、HKS GT スーパーチャージャーの内部部品が破損します。

○トラクションオイルは交換不要ですが、運行前には、下記の要領にて油量の確認を行い、減少している場合にはトラクションオイルを補充してください。

○補充用のトラクションオイルは下記品番にて注文してください。

商品名	品番
トラクションフルード	12002-AK012

○HKS GT スーパーチャージャー取付後、5年経過または走行距離が 70,000km を超えた場合はトラクションオイルのフィルターを交換してください。

・トラクションオイルのフィルターは下記品番にて注文してください。

商品名	品番
オイルフィルタエレメント	12002-AK015

### ○油量の確認方法

エンジン暖気後に下記の事項を確認してください。

- ・E/G 回転数を 10 秒間 2000rpm に維持し、速やかに E/G を停止して、トラクションオイルがレベルゲージの①マーキングレベルまであるか確認してください。不足している場合には、マーキングのレベルになるように油量を補充してください。

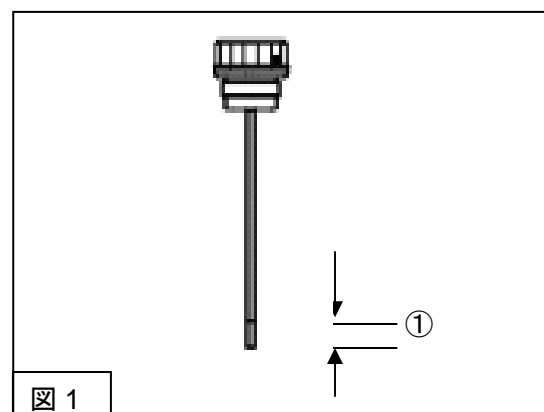

## 2. ベルト

○ベルトの張力調整は張力計が必要です。点検、調整は取付けを行った販売店にご依頼下さい。

○ベルトは使用開始後、使用状況により2~20時間で張力が安定します。

張力安定後は表1の②使用中の基準値になるように点検、調整を行なってください。

使用開始直後はベルトの伸びも大きいため、こまめに点検、調整を行ってください。

○ベルトは消耗部品です。運行前点検時にひび、割れ、欠けなどの損傷がないか確認してください。

損傷がある場合には交換してください。交換用のベルトは下記品番にて注文してください。

商品名	品番	備考
ベルト 6PK 1700	G13572-K00160-00	クランクプーリー側
ベルト 7PK 1060	G13572-K00260-00	スーパーチャージャー側

### 《参考》ベルト交換方法

(1) ベルト 6PK1700、ベルト 7PK1060 をそれぞれ図のように取付けください。(図2)

(2) 張力計を使用して、下表1の①新品時の張力でベルトを張ってください。(表1)

#### アドバイス

- ・ベルトの張力測定には株式会社三ツ星ベルト製 非接触型音波式張力計ドクターテンション タイプ-Ⅲをお勧めします。

#### 締付けトルク N・m (kgf・m)

純正アイドラ固定 M10 ナット ①

$$T=31.4\sim 38.2 \quad (3.2\sim 3.9)$$

テンショナプーリー固定ナット ②

$$T=31.4\sim 38.2 \quad (3.2\sim 3.9)$$



表1 ベルト張力

ベルト	ベルト スパン	①新品時 (N {kg})	②使用中 (N {kg})
6PK1700 (クランクプーリー側)	295mm	950 {97.0}	760 {77.6}
7PK1060 (スーパーチャージャー側)	348mm	790 {80.6}	630 {64.3}

※1) ベルトスパンは図2の矢印部で張力を測定する際のプーリーの軸間距離

※2) ベルトの比重 0.0188 g/(1リブ×1m長さ)

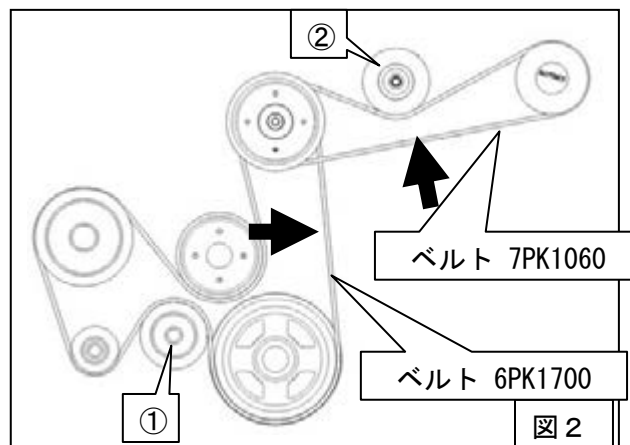

## 注 意

- ・ベルトがプーリーの溝にしっかり合っていることを確認してください。  
ベルトが傷つき、破損する恐れがあります。
- ・ベルト取付直後の張り点検は、基準値に調整後、プーリー間張力のバラツキをなくすため、クランクシャフトを2回転以上回して再測定し、基準値に調整してください。
- ・オイル、冷却水等が付着しないように取扱ってください。
- ・スーパーチャージャーベルトを規定値の張力で張っていない場合、ボンネットとテンションプーリーが干渉する場合があります。ボンネットを閉じる前に、図中の寸法が35mm以上であることを確認してください。

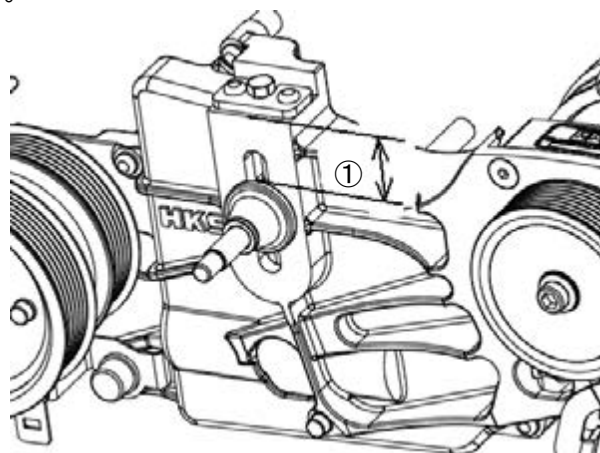

### 3. 燃料ホース

○6ヶ月毎にインテークマニホールド内の燃料ホースにひび、割れなどの損傷がないか、確認してください。  
損傷がある場合には交換してください。

交換用のホースおよびホースクリップは下記品番にて注文してください。

商品名	品番
フューエルホース	G99515-080002-00
ホースクリップ	G09122-K00010-00

#### 4. エアクリナー

○エアクリナーは 2,000~3,000km 毎に交換してください。(洗浄はできません。)

使用環境や走行条件によって、この距離は異なります。

また、特に汚れが目立つ場合は早めの交換が必要です。

交換用のフィルターは下記品番にて注文してください

○パワーフローリローデッド本体 (コードNo.70019-AK002) 及び乾式 3 層タイプφ150 交換用フィルター (コードNo.70001-AK021) は使用しないで下さい。

商品名	品番
φ150 交換用フィルター (湿式 2 層タイプ)	1504-SA012 (イエロー)

#### 故障と判断する前に

本製品が正常に作動しない場合には、故障と判断する前に、下記の症状と照らし合わせて、各部の確認をしてください。

症状	原因	確認事項・対策
<ul style="list-style-type: none"> <li>・イグニッションキーを ON にしても専用サブコンピューターのパワー LED が点灯しない</li> <li>・エンジンが始動しない</li> <li>・エンジン不調</li> </ul>	コネクタ接触不良	<ul style="list-style-type: none"> <li>・各コネクタを隙間のないように確実に接続する</li> </ul>
<ul style="list-style-type: none"> <li>・エンジン始動時にベルトが鳴く</li> <li>・エンジン出力が低下したように感じる</li> <li>・全開加速時、E/G 回転が上昇しても、ある回転数から過給圧が低下する</li> </ul>	ベルト張力低下	<ul style="list-style-type: none"> <li>・ベルト張力を指定値 (維持・管理 2. ベルトの表 1 参照) に張り直す</li> <li>・テンショナーの調整代を使い切っても指定値に張り切れない場合は新品に交換</li> </ul>
<ul style="list-style-type: none"> <li>・エンジン出力が低下したように感じる</li> <li>・全開加速時、E/G 回転が上昇しても、ある回転数から過給圧が低下する</li> </ul>	エアクリナーの寿命	<ul style="list-style-type: none"> <li>・走行距離が 2,000km を超えている場合は新品に交換</li> <li>・使用状況により 2,000km 以下でも交換</li> </ul>
<ul style="list-style-type: none"> <li>・テンショナプーリーのベアリングからグリスが飛散している。</li> </ul>	余剰分なグリスの流失	<ul style="list-style-type: none"> <li>・封入したグリスの余剰分が、初期にベアリングのシールドから流失します。ウエス等で拭取ってください。</li> <li>・拭取っても流出が収まらない場合や、異音が出ている場合は取付けを行った販売店にお問い合わせください。</li> </ul>



## ベルトが切れてしまった場合

車両を安全な場所へ移動し、走行に支障（切れたベルトによる他部品の損傷：オイル、冷却水配管、ハーネス等の破損）がないか確認してください。

走行に支障がない場合、低速走行（車速 60km/h 以下、E/G 回転数 2500rpm 以下程度）は可能ですが、切れたベルトによりその状態が異なります。

○ スーパーチャージャー側（7P K1060）が切れた場合

低速走行は可能です。安全な場所へ移動して原因を確認し、問題がなければ新品のベルトに交換してください。問題が発見された場合には適切な修理を行ってください。

○ クランクプーリー側（6P K1700）が切れた場合

オルタネータが駆動されないため、バッテリーが残っている間のみ低速走行は可能です。

また、パワーステアリングポンプが駆動されないため、ステアリングのアシストが無くなりステアリングが重くなります。安全な場所へ移動して原因を確認し、問題がなければ新品のベルトに交換してください。問題が発見された場合には適切な修理を行ってください。

連絡先記入欄

## HKS GTスーパーチャージャーの本体保証について

■HKS GTスーパーチャージャー本体保証(以下 本体保証)とは  
本体保証とは、保証書に記載されたお客様および製品について、弊社の定める保証規定にもとづき、製造上の原因による不具合が発生した場合に、スーパーチャージャー本体の無償修理をお約束するものです。

### ■本体保証による修理の申込み

- (1) 本体保証による修理を依頼される場合には、必要事項を記入した「保証書」を製品に添付し、お買上げの販売店様を通して弊社までお送りください。また「保証書」には不具合の症状等をできるだけ詳しくご記入ください。

### ■本体保証の内容

- (1) 本体保証は、保証書に記載されたお客様および製品に対し、本製品を正しい状態で使用していたにもかかわらず、保証期間内に製造上の原因による不具合が生じた場合に、弊社の定める保証規定にもとづき、スーパーチャージャー本体の無償修理をお約束するものです。
- (2) 保証規定の免責事項に該当する場合には、保証期間内であっても、本体保証の対象外となります。対象外となった場合には、有償による点検、修理にて対応させていただきます。また、保証期間外も有償による点検、修理にて対応させていただきます。
- (3) 製品の脱着工賃およびそれに付随する費用、また、自動車を使用することができないことによる損失等につきましては、一切の補償はいたしかねます。
- (4) 製品をお預かりしている間の代替品の貸出し、あるいは、別の製品との交換などはできかねます。

### ■保証規定

1. 本体保証の保証期間は、製品取付け後二年間です。
2. 保証期間内に、取扱説明書に記載された正しい取付けおよび使用状態のもとで、製造上の原因による不具合が発生した場合には、当社による無償での修理をさせていただきます。
3. 保証期間内であっても、次の場合には保証対象外、または有償修理とさせていただきます(免責事項)。
  - (1) 保証書をご提示いただけない場合。
  - (2) 保証書に記載されている内容に加筆・訂正のあとが見られる場合。
  - (3) 取扱説明書に記載された正しい取付けおよび使用方法に反して取付け・使用された場合。
  - (4) 取扱説明書に記載されている定期点検が行われていない場合。
  - (5) 取扱説明書に記載されている弊社指定部品以外との組合せで使用された場合。
  - (6) お買上げ後の、輸送・移動・取付けなどの際の落下など、取扱い上の不備により生じた破損・不具合。
  - (7) 製品の加工・改造・修理を、お客様あるいは販売店様など、当社以外で行った場合。
  - (8) 経時変化により使用中に生じた汚れや傷、塗装・メッキ剥がれ、錆およびそれらを起因とする不具合。  
海水・融雪剤等の付着による錆の発生、およびそれらを起因とする不具合。
  - (9) 火災・地震・洪水・落雷などの天災、事件・事故などにより生じた不具合。
4. 本製品を使用して生じた損害や、脱着工賃およびそれに付随する費用、また自動車を使用することができないことによる損失等につきましては、一切の補償はいたしかねます。

★本体保証をお受けになるには保証書の提示が必要となります。

保証書を提示いただけない場合には、一切本体保証をお受けになることができません。

★本規定は、保証書に明示した期間、条件のもとにおいて無償修理をお約束するものです。

したがって、この保証書によってお客様の法律上の権利等を制限するものではありません。

★保証対象外または保証期間終了後は、有償による点検、修理・オーバーホールを承っております。





株式会社 エッチ・ケー・エス

〒418-0192 静岡県富士宮市北山7181

<http://www.hks-power.co.jp/>